



INFORMACE PRO DISTRIBUTORY

DUBEN 2017

Vážení přátelé,

děkujeme vám všem, kdo jste navštívili náš stánek na letošním Norimberském veletrhu, a obzvláště všem, kdo jste se zúčastnili páteční tiskové konference. Kdo jste se nezúčastnili, přijměte prosím naše pozvání na tiskovou konferenci příští rok. Chápáme, že termín konference je silným limitujícím faktorem, pokud pro nás máte nějaké doporučení jak ohledně termínu konání, tak ohledně obsahu, dejte nám vědět. Vaše připomínky prosím směřujte na mne (sulc@eduard.cz), nebo využijte vaši kontaktní osobu v Eduardu. Díky!

Dnes představované novinky na duben 2017 možná na první pohled nevypadají tak zajímavě jako novinky březnové, přesto věřím, že svoji práci odvedou. Mezi modely by měla být pro české zákazníky zajímavá Avia B.534 I. a II. výrobní série v měřítku 1/72, vydávaná jako Dual Combo v řadě Profipack. Stavebnice tedy obsahuje dvě sady plastových výlisků a umožňuje postavení jednoho modelu I. výrobní série a jednoho modelu II. výrobní série. Pro toto řešení jsme se rozhodli proto, že jde víceméně o okrajové verze tohoto jinak bezesporu slavného a pro československou historii významného typu. Předpokládáme, že zájem nebude nijak výrazný a tato stavebnice osloví především specialisty na československé letectvo, kteří by si nakonec pravděpodobně koupili obě verze, takže nemusíme obchodní řetězec zatěžovat vydáním dvou velmi podobných stavebnic. Na druhou stranu pak vydání v jednom balíčku je finančně výhodnější. Pro budoucí vydání těchto verzí v řadě Weekend pak počítáme s jejich rozdělením do dvou samostatných položek.

Také druhá položka v měřítku 1/72 je výrazně československy orientovaná. HIND/Mi-24 v českých a československých službách v řadě Limited Edition není nový. Jde o reedici modelu poprvé vydaného v říjnu loňského roku, kdy byl v krátké době vyprodán. Na základě výsledků průzkumu trhu, na který si jistě dobře vzpomínáte, vydáváme doplňkovou, a také poslední edici 1000 kusů. Obsah stavebnice včetně knihy zůstává oproti prvnímu vydání nezměněn, stejně jako cena.

Bf 109F-2 v měřítku 1/48, vydávaný v edici Profipack, ovšem okrajovým typem není a očekáváme od něho dobré prodejní výsledky. Provedení modelu je dobře známé z ostatních již vydaných stavebnic řady Bf 109F/G, markingy jsme opět vybírali s ohledem na pestrost barevných schémat.

Čtvrtou a také poslední položkou mezi modely, uváděnými na trh v dubnu, je Fokker F.I v měřítku 1/48 v edici Weekend. Verze F.I

představuje úvodní tříkusovou sérii slavného trojplášňáku Fokker Dr.I, od něhož se odlišuje několika konstrukčními detaily. Nabídka markingů pokrývá dva zajímavější ze tří postavených strojů. Vzhledem k tomu, že všechny Eduardem dosud vydané stavebnice Fokker Dr.I v měřítku 1/48 jsou momentálně vyprodané, bude F.I po nějakou dobu jediným reprezentantem Fokkerova trojplášňáku v naší čtvrtkové produkci.

Pokud jde o nabídku doplňků, jak je dobrým zvykem, vydáváme jak lepty, tak i masku pro Bf 109F-2 1/48. V nabídce řady Brassin pak najdete první z BIG Sinů, věnovaných Bf 109F. Pokud se vrátím k maskám, jádro jejich sestavy tvoří masky pro Ki-61-Ia 1/48 pro model Tamiya, Su-34 1/48 pro model Trumpeter a Tempest Mk.II 1/32 pro model firmy Special Hobby. Totéž lze konstatovat i pokud jde o nabídku fotoleptů. Ta je v měřítku 1/48 dále doplněna sadami pro vrtulník H-21C, známý Létající banán, od Italeri, v měřítku 1/72 se pak věnujeme Dornieru Do 17Z-2 od ICM a Mirage F.1B od Special Hobby. Leptané sady pro tanky v měřítku 1/35 jsou zastoupeny setem pro nový M-40 od Tamiyi, lodní sady pak dalšími dvěma položkami pro USS Iwo Jima LHD-7 v měřítku 1/350 (Trumpeter). Sady řady Zoom tradičně kopírují sestavu základních, chcete-li velkých sad. Kromě toho bych vás opět rád upozornil na sady ocelových upínacích pásů, rovněž odvozené od dříve vydaných velkých, a v tomto případě již osvědčeně úspěšných setů. BigEdu jsou tentokrát jen tři, nicméně dva z nich, pro F-14A Tomcat 1/48 a první ze dvou připravovaných sestav pro B-17E/F 1/32 od HKM mohou aspirovat na pozici best-sellerů. Na závěr rychlého úvodu do dnešních novinek jsem si nechal řadu Brassin se sadami pro F-4J 1/48 od Zoukei Mury, výtokovými tryskami pro F-14A 1/48 od Tamiyi, výfuky pro nový Ki-61 stejného výrobce a také zbraňovými šachtami pro Spitfire Mk.IXc v měřítku 1/72 od Eduardu, vrchními motorovými kryty pro Spitfire Mk.VIII v měřítku 1/72 a Mk.XVI v měřítku 1/72 také pro naše modely, le-vým motorem pro Mosquito Mk.VI 1/32 od Tamiyi a čtyřmi dalšími sadami raket a bomb v obou hlavních měřítcích, 1/72 a 1/48.

Podrobnosti k výše zmíněným sadám a modelům najdete dále v textu. Buďte tak laskaví, a zašlete nám vaše předobjednávky pokud možno do 1. března 2017. Novinky na březen 2017 budou pro české zákazníky k dispozici 27. února. Děkujeme vám za spolupráci a za čas, který věnujete informacím o našich novinkách!

Vladimír Šulc

Výsledná podoba zobrazených produktů se může změnit.

Návody, více fotografií a informací naleznete na www.eduard.com

Tento leták je volně stažitelný na www.eduard.com.

eduard

PLASTIKOVÉ MODELY



8493 **FOKKER FI**
1/48 Weekend edition

DETAIL



70103 **Avia B-534 early series Dual combo**
1/72 ProfiPACK

DETAIL



82115 **Bf 109F-2**
1/48 ProfiPACK

DETAIL



2116 **HIND / Mi-24 v československých a českých službách (in Czech and Czechoslovak service) Dual Combo**
1/72 Limited edition **Reedice**

DETAIL

MASKY

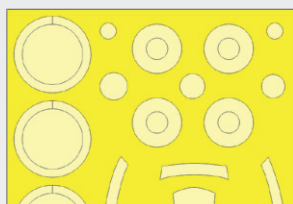

JX199 **Tempest Mk.II**
1/32 Special Hobby

DETAIL

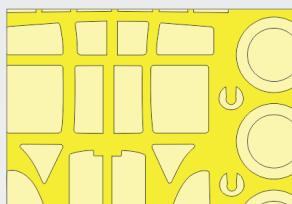

EX548 **Ki-61-IId**
1/48 Tamiya

DETAIL

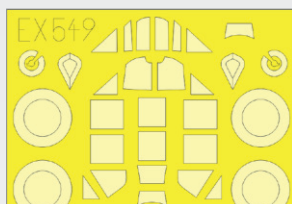

EX549 **Bf 109F-2**
1/48 Eduard

DETAIL

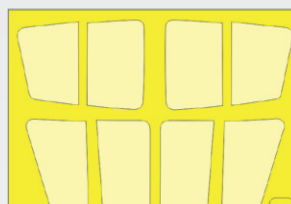

EX550 **Su-34**
1/48 Hobby Boss

DETAIL

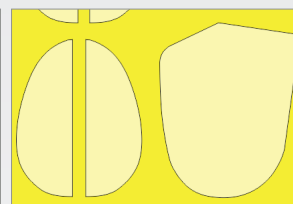

CX481 **B-534 early series**
1/72 Eduard

DETAIL

BIG-ED SETS

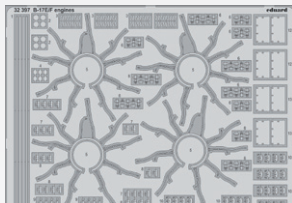

BIG3374 **B-17E/F PART 1**
1/32 HKM

DETAIL



BIG49169 **F-14A**
1/48 Tamiya

DETAIL



BIG72125 **Fw 189A-1**
1/72 ICM

DETAIL

FOTOLEPTY

BEZ NÁHLEDU



53185 USS Iwo Jima LHD-7 pt.4 railings & safety nets 1/350 Trumpeter (1 část)

BEZ NÁHLEDU



53186 USS Iwo Jima LHD-7 pt.5 life rafts 1/350 Trumpeter (1 část)

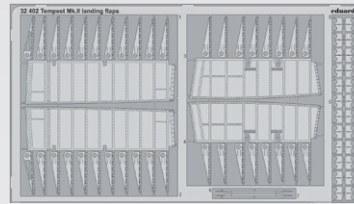

32402 Tempest Mk.II landing flaps 1/32 Special Hobby (1 část)

DETAIL

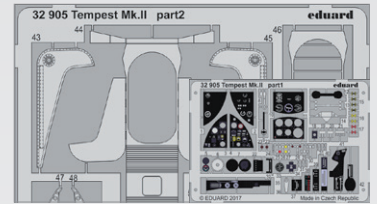

32905 Tempest Mk.II 1/32 Special Hobby (2 části)

DETAIL

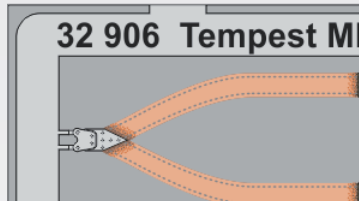

32906 Tempest Mk.II seatbelts STEEL 1/32 Special Hobby (1 část)

DETAIL



36355 M 40 U.S. self-propelled 155 mm gun - perforated platform 1/35 Tamiya (1 část)

DETAIL

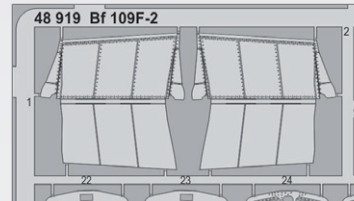

48919 Bf 109F-2 1/48 Eduard (1 část)

DETAIL

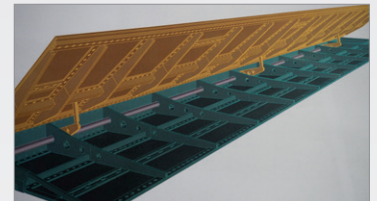

48920 Ki-61-IId landing flaps 1/48 Tamiya (1 část)

DETAIL

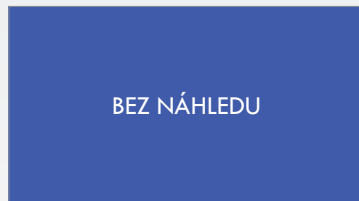

BEZ NÁHLEDU

48921 Su-34 exterior 1/48 Hobby Boss (1 část)

DETAIL

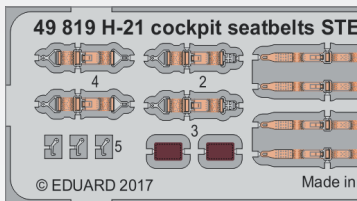

49819 H-21C cockpit seatbelts STEEL 1/48 Italeri (1 část)

DETAIL

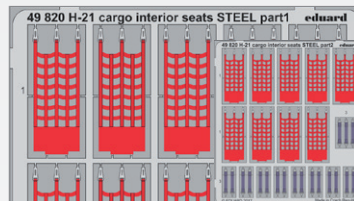

49820 H-21C cargo interior seats STEEL 1/48 Italeri (1 část)

DETAIL

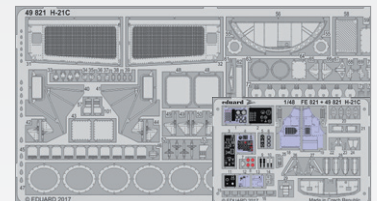

49821 H-21C 1/48 Italeri (2 části)

DETAIL

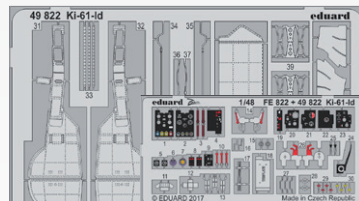

49822 Ki-61-IId 1/48 Tamiya (2 části)

DETAIL

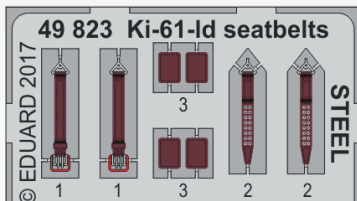

49823 Ki-61-IId seatbelts STEEL 1/48 Tamiya (1 část)

DETAIL

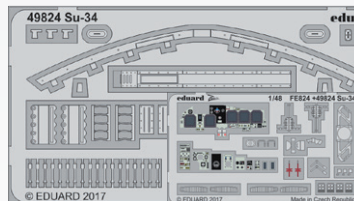

49824 Su-34 interior 1/48 Hobby Boss (2 části)

DETAIL

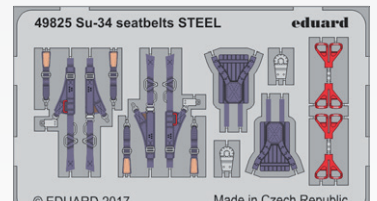

49825 Su-34 seatbelts STEEL 1/48 Hobby Boss (1 část)

DETAIL

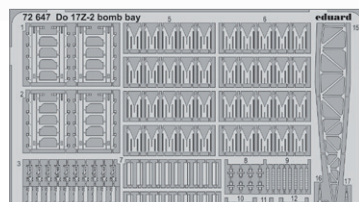

72647 Do 17Z-2 bomb bay 1/72 ICM (1 část)

DETAIL

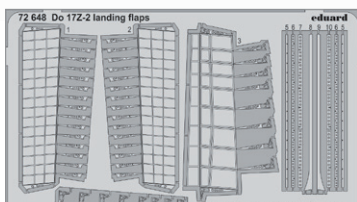

72648 Do 17Z-2 landing flaps 1/72 ICM (1 část)

DETAIL

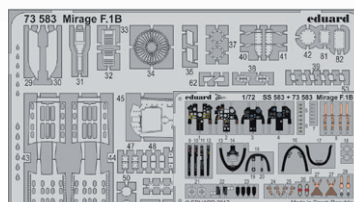

73583 Mirage F.1B 1/72 Special Hobby (2 části)

DETAIL

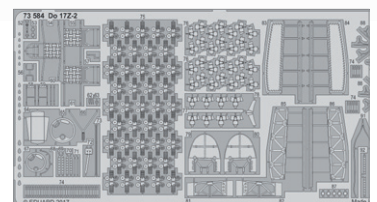

73584 Do 17Z-2 1/72 ICM (2 části)

DETAIL

FOTOLEPTY

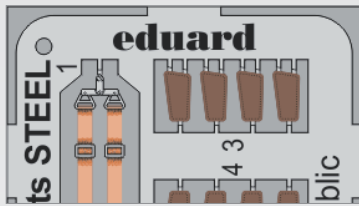

73585 Do 17Z-2 seatbelts STEEL
1/72 ICM
(1 část)

DETAIL

ZOOM

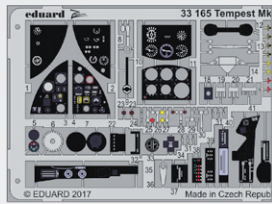

33165 Tempest Mk.II
1/32 Special Hobby
(1 část)

DETAIL

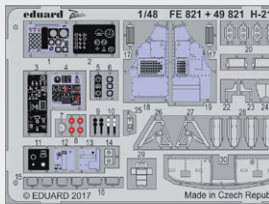

FE821 H-21C
1/48 Italeri
(1 část)

DETAIL

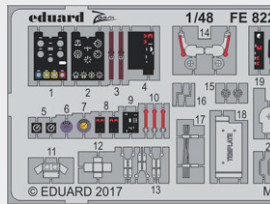

FE822 Ki-61-IId
1/48 Tamiya
(1 část)

DETAIL

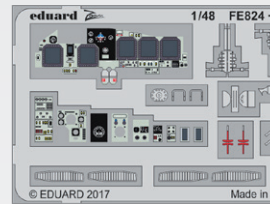

FE824 Su-34
1/48 Hobby Boss
(1 část)

DETAIL

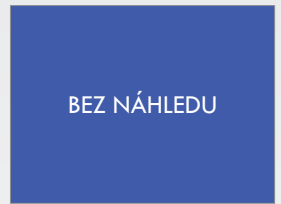

FE827 Seatbelts IJAAF WWII
STEEL 1/48
(1 část)

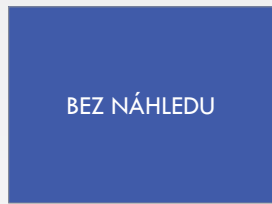

FE828 Seatbelts USN WWII
fighters STEEL 1/48
(1 část)

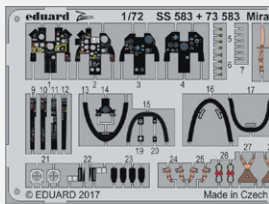

SS583 Mirage F.1B
1/72 Special Hobby
(1 část)

DETAIL



SS584 Do 17Z-2
1/72 ICM
(1 část)

DETAIL

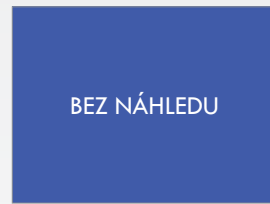

SS590 Seatbelts IJAAF
WWII STEEL 1/72
(1 část)



SS591 Seatbelts USN WWII
fighters STEEL 1/72
(1 část)

NOVINKY DUBEN 2017

RYCHLÝ NÁHLED
PRO DETAIL KLIKNĚTE NA TLAČÍTKO

BRASSIN



632092 Mosquito FB Mk.VI left engine 1/32 Tamiya

DETAIL

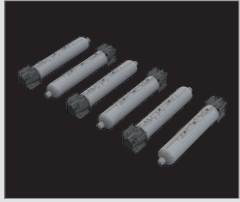

648276 CBU-105 1/48

DETAIL

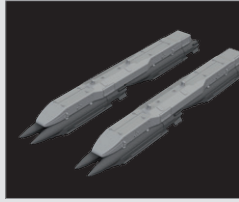

648294 GBU-39 w/ BRU-61 1/48

DETAIL

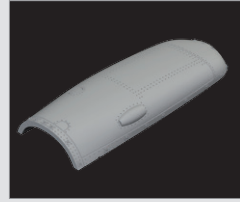

648307 Spitfire Mk.XVI top cowl 1/48 Eduard

DETAIL



648311 F-14A exhaust nozzles 1/48 Tamiya

DETAIL



648313 F-4J wheels 1/48 Zoukei Mura

DETAIL

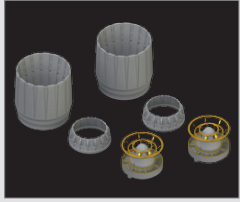

648314 F-4J exhaust nozzles 1/48 Zoukei Mura

DETAIL

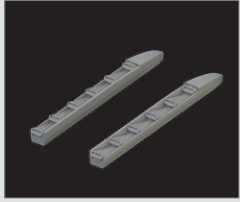

648316 Ki-61-Id exhaust stacks 1/48 Tamiya

DETAIL

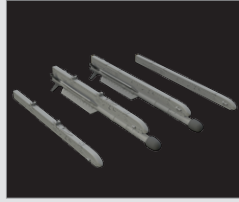

672070 IRIS-T 1/72

DETAIL

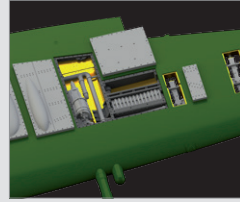

672150 Spitfire Mk.IXc gun bays 1/72 Eduard

DETAIL



672151 R-73 / AA-11 Archer 1/72

DETAIL



672155 Spitfire Mk.VIII top cowl 1/72 Eduard

DETAIL

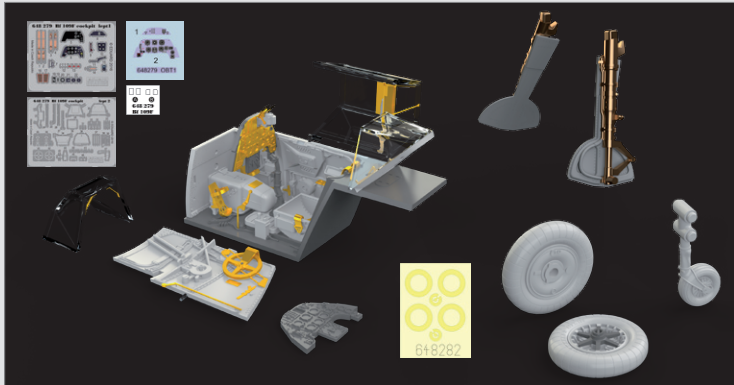

BIG64829 Bf 109F ESSENTIAL 1/48 Eduard

DETAIL

Avia B-534 v 1/72, edice ProfiPACK
(NOVÉ formy z roku 2017).

ZÁKLADNÍ INFO:

NÁZEV: Avia B-534 early series Dual Combo

KAT. Č.: 70103

MĚŘÍTKO: 1/72

EDICE: ProfiPACK

OBSAH:

RÁMEČKY: Eduard

FOTOLEPTY: Ano

KRYCÍ MASKA: Ano

MARKINGY: 8

BRASSIN: Ne

OBTISKY: Eduard

PŘÍBUZNÉ PRODUKTY:

72602 Avia B.534 wires & stretchers (fotolept)



Prozatimní boxart

ČÁSTI MODELU

J > 2 pcs.

7100 J

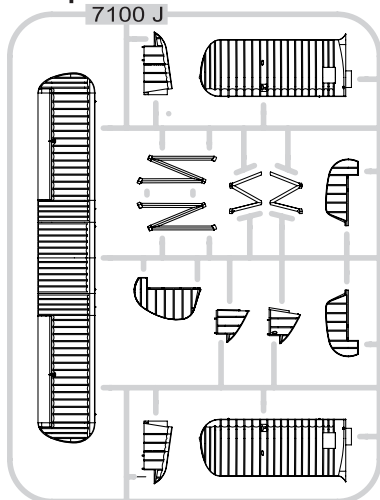

K > 2 pcs.

7100 K

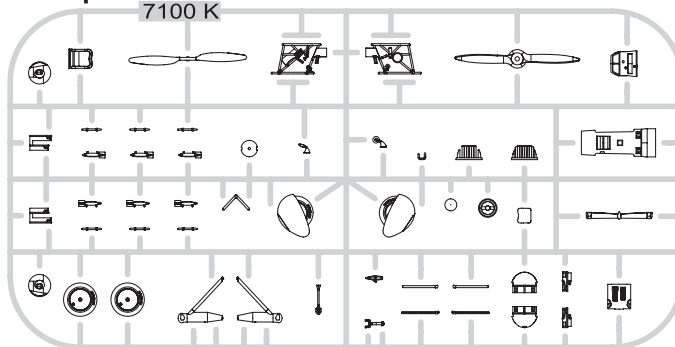

F > 2 pcs. 7100 F

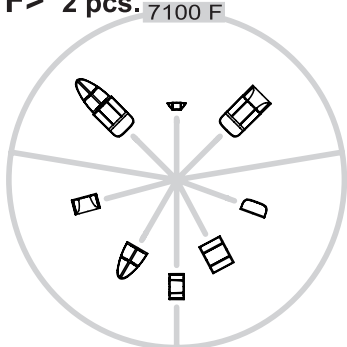

I >

7100 I

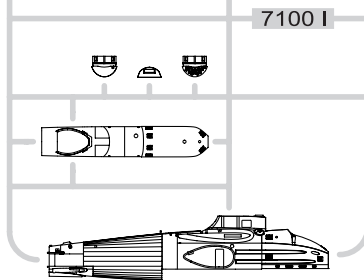

H >

7100 H

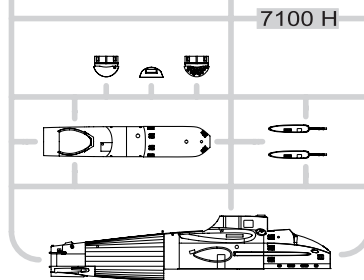

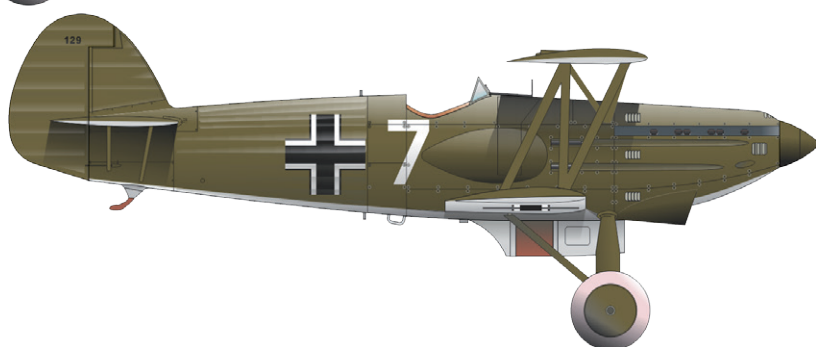
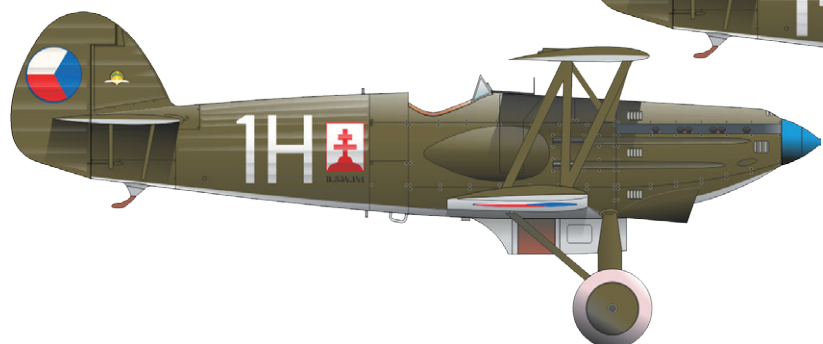
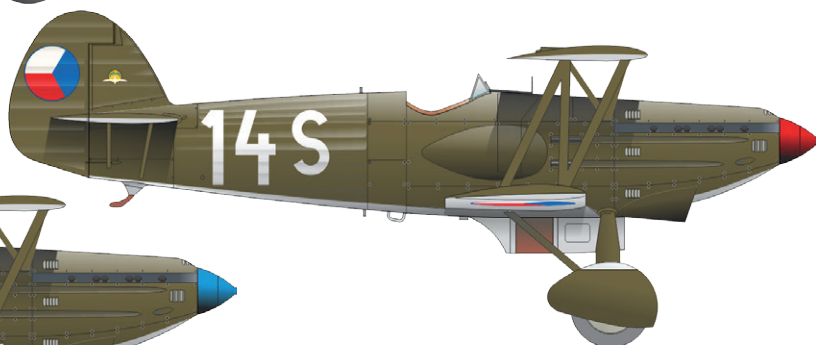
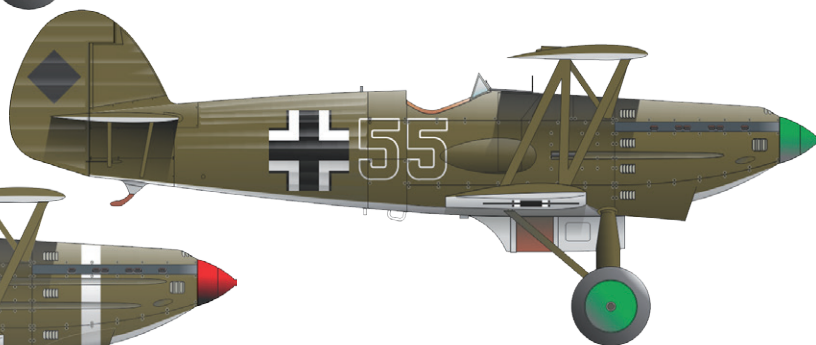
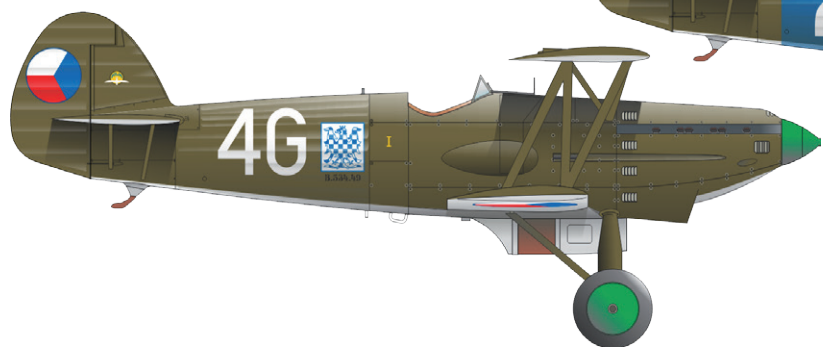
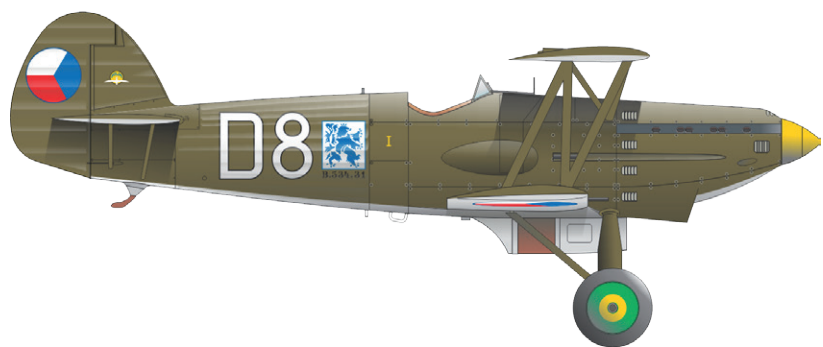

ZPĚT

Stavebnice Bf 109F-2 v 1/48,
edice ProfiPACK.

ZÁKLADNÍ INFO:

NÁZEV: Bf 109F-2

KAT. Č.: 82115

MĚŘÍTKO: 1/48

EDICE: ProfiPACK

OBSAH:

RÁMEČKY: Eduard

FOTOLEPTY: Ano

KRYCÍ MASKA: Ano

MARKINGY: 5

BRASSIN: Ne

OBTISKY: Eduard

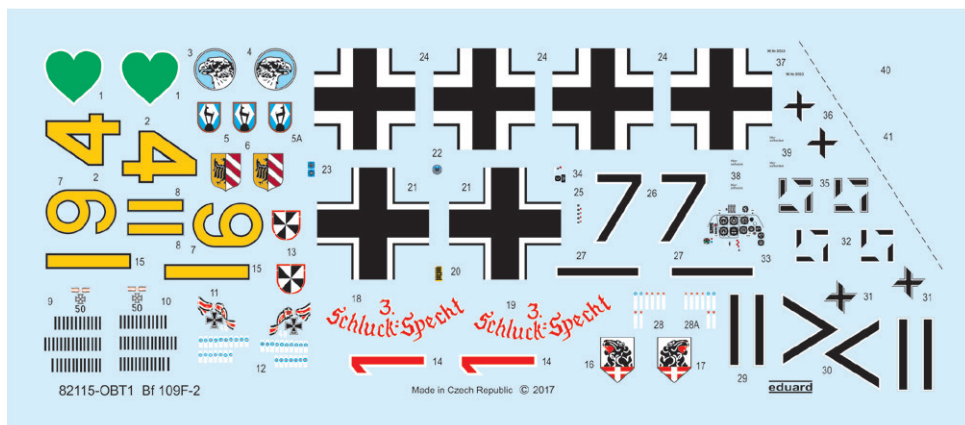

PŘÍBUZNÉ PRODUKTY:

48919 Bf 109F-2 (fotolept)

49095 Seatbelts Luftwaffe WWII fighters STEEL (fotolept)

648279 Bf 109F cockpit (Brassin)

648288 Bf 109F propeller LATE (Brassin)

648289 Bf 109F propeller EARLY (Brassin)

648291 Bf 109F landing flaps (Brassin)

648292 Bf 109F control surfaces (Brassin)

648300 Bf 109F engine and fuselage guns (Brassin)

648308 Bf 109F undercarriage legs BRONZE (Brassin)

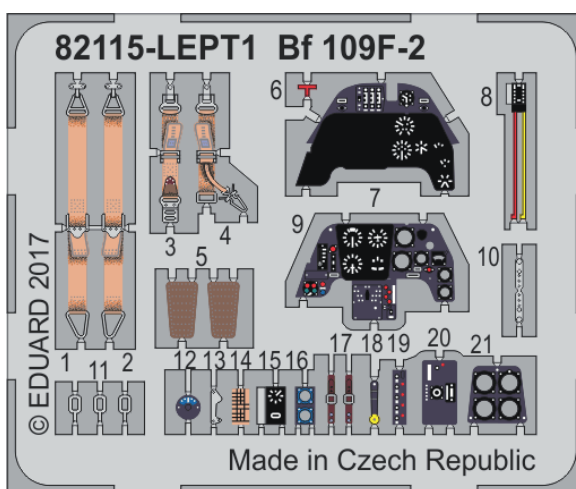

ČÁSTI MODELU

H

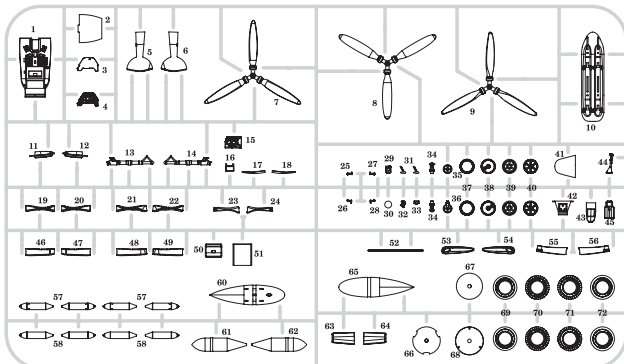

I

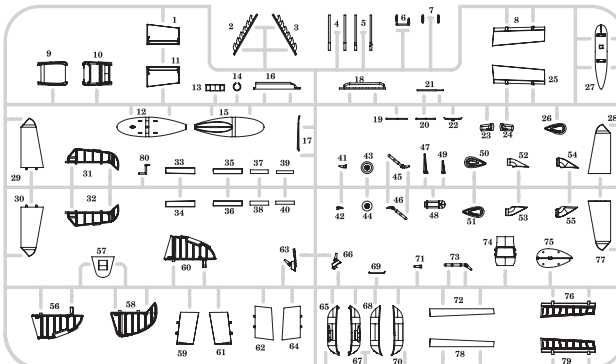

K

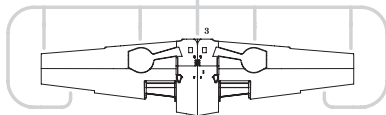

Q

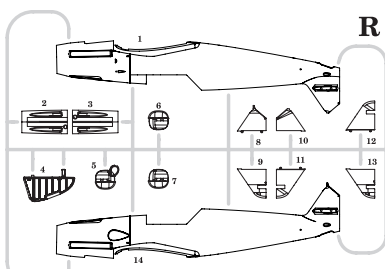

R

Z

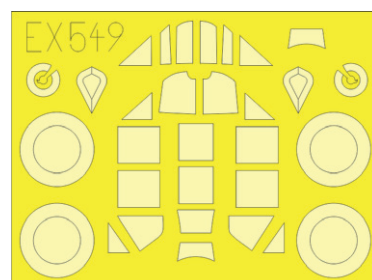
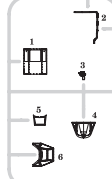

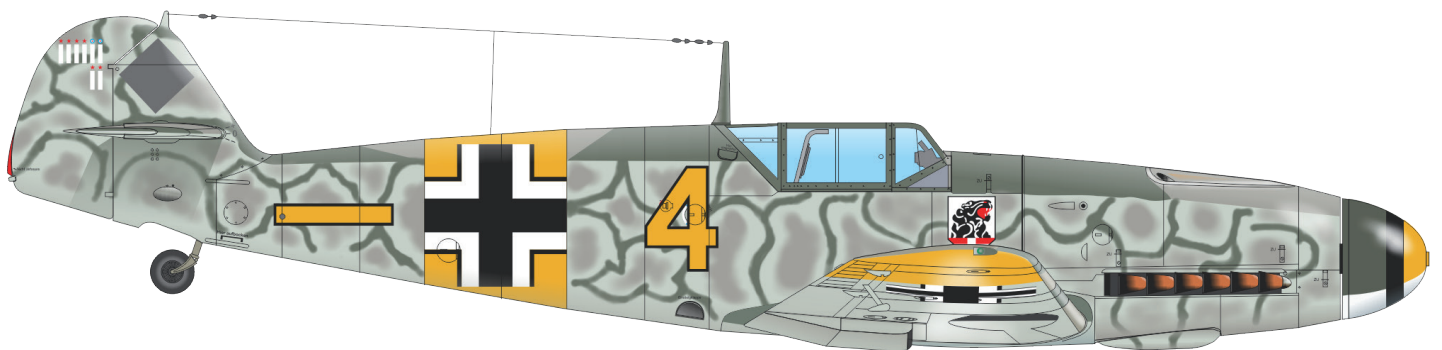
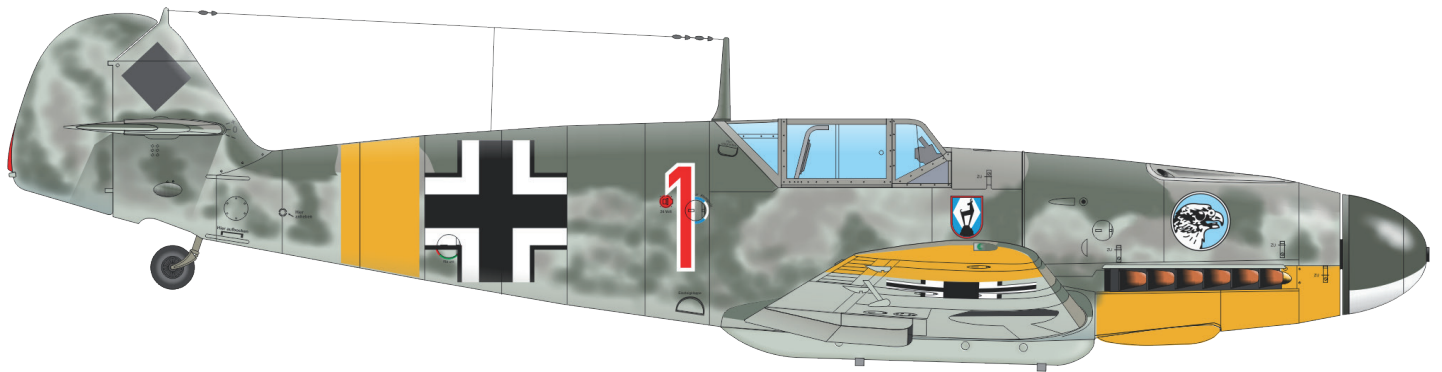
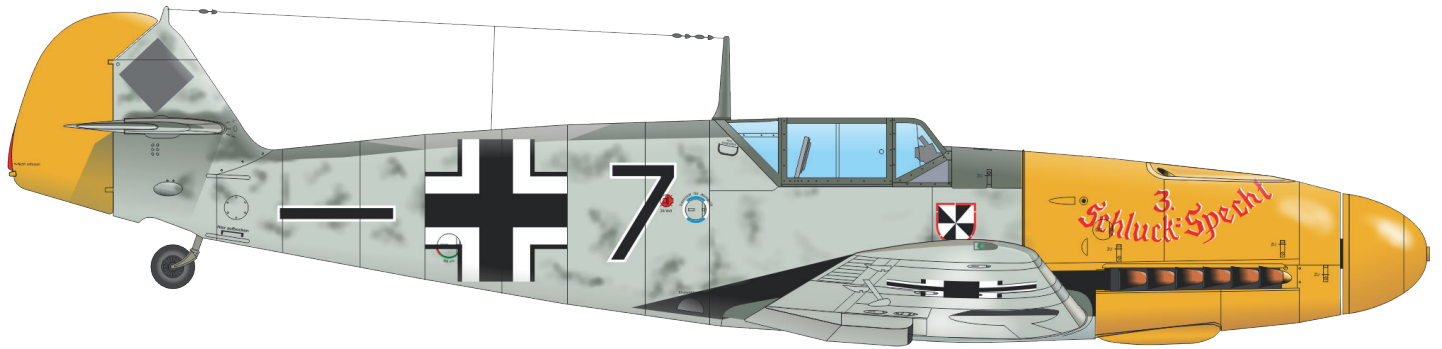
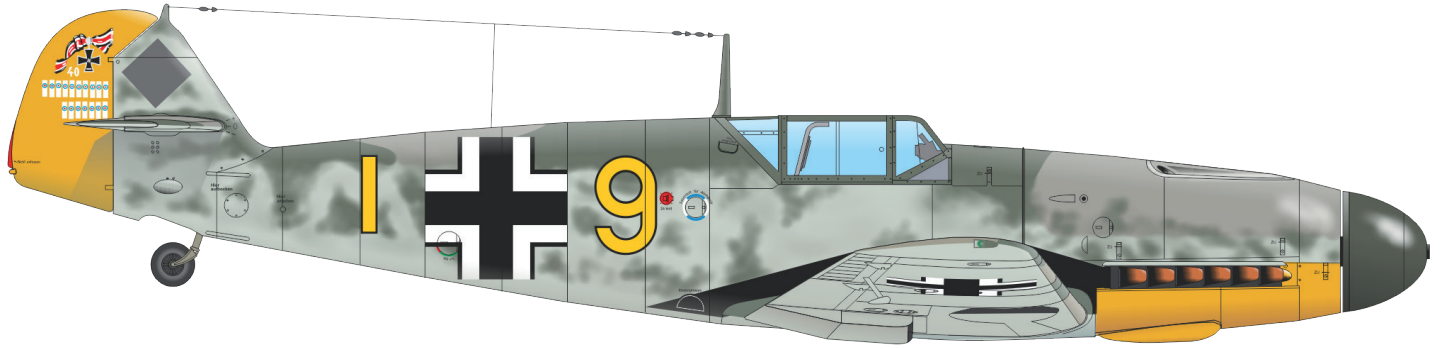
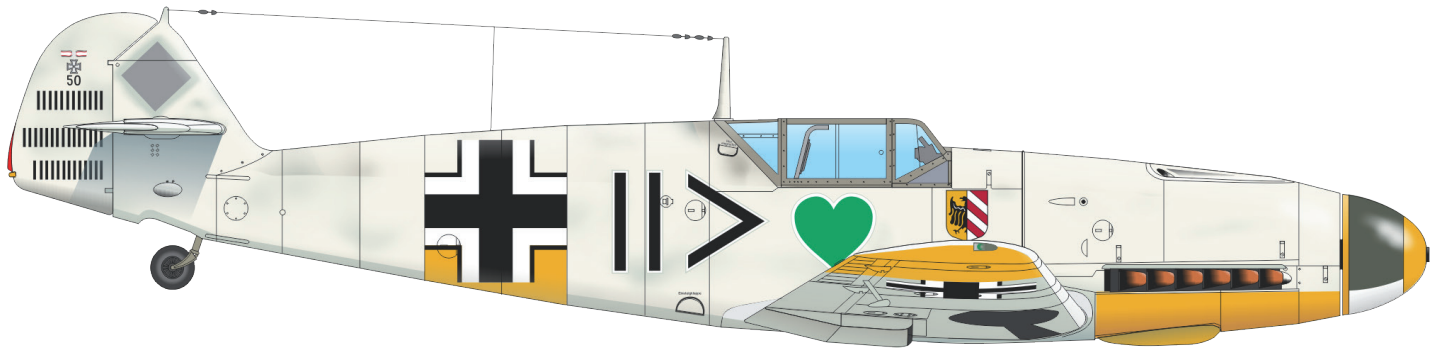

Stavebnice Fokker F.I v 1/48, edice Weekend.

ZÁKLADNÍ INFO:

NÁZEV: Fokker F.I

KAT. Č.: 8493

MĚŘÍTKO: 1/48

EDICE: Weekend edition

OBSAH:

RÁMEČKY: Eduard

FOTOLEPTY: Ne

KRYCÍ MASKA: Ne

MARKINGY: 2

OBTISKY: Eduard

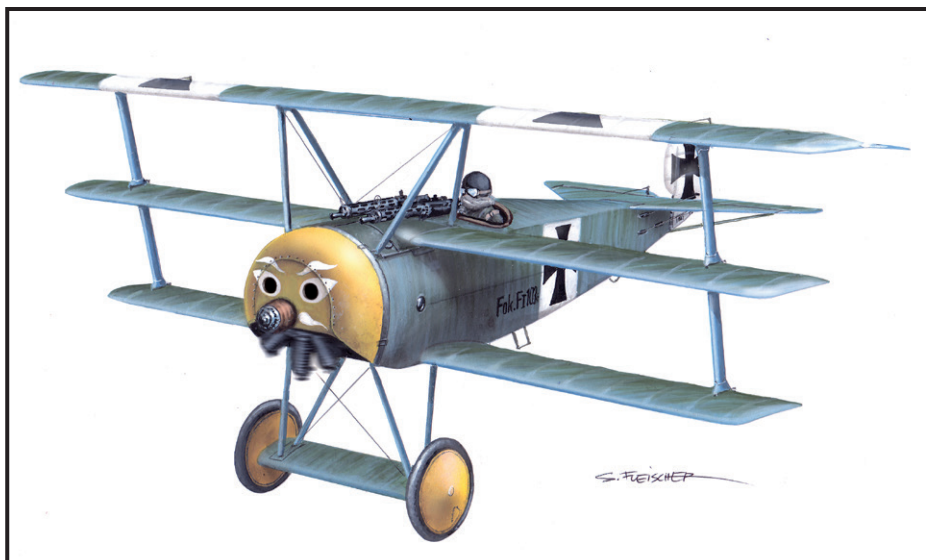

PŘÍBUZNÉ PRODUKTY:

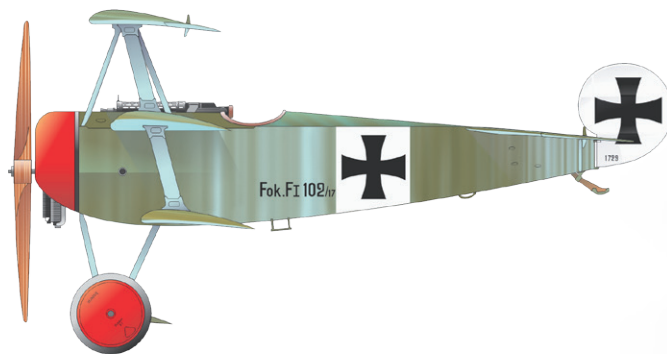
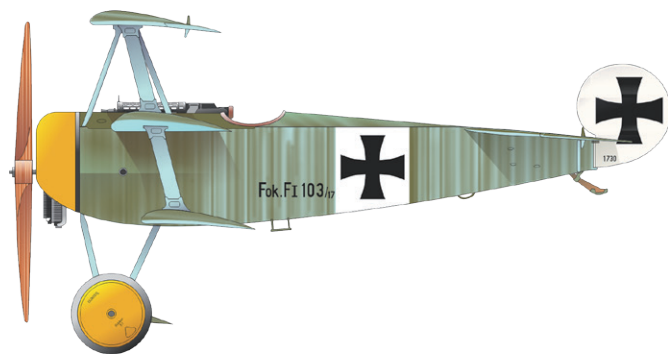

ČÁSTI MODELU

A>

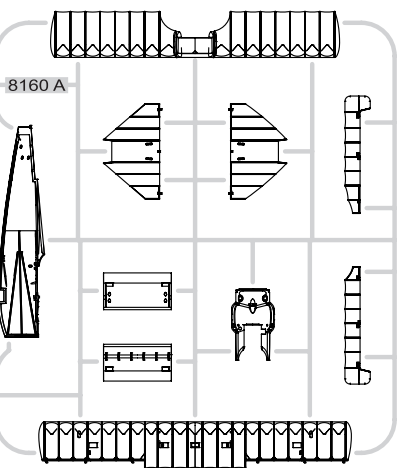

B>

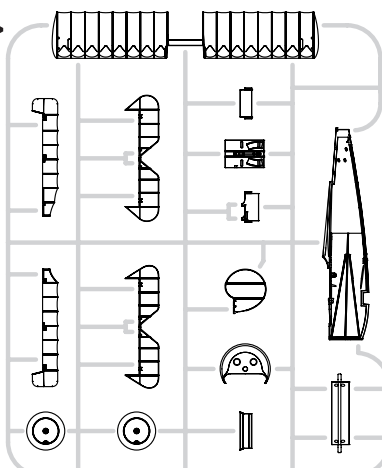

C>

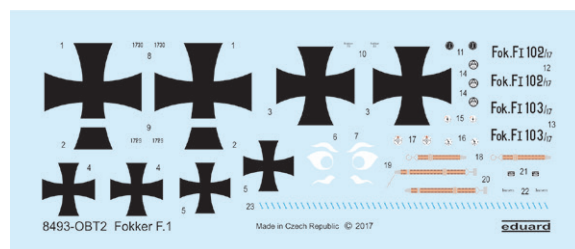
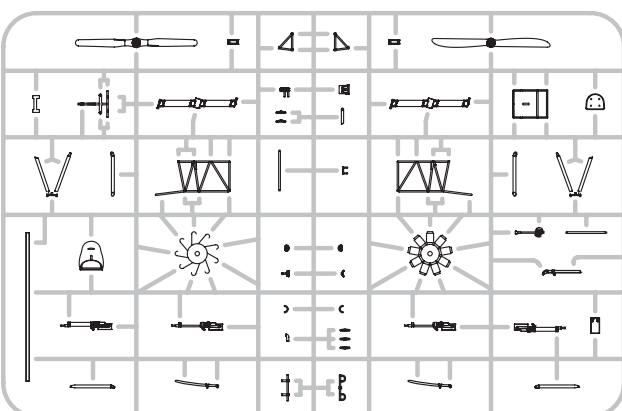

HIND / Mi-24 v československých a českých službách (in Czech and Czechoslovak service)

eduard
LIMITED EDITION

Dual Combo Reeditce

Mi-24 v měřítku 1/72 v edici Limited edition. Dual Combo.Reeditce.

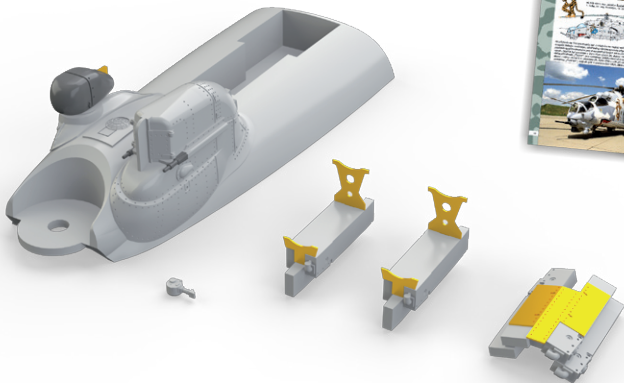

ZÁKLADNÍ INFO:

NÁZEV: HIND / Mi-24 v československých a českých službách (in Czech and Czechoslovak service) **Dual Combo Reeditce**

KAT. Č.: 2116

MĚŘÍTKO: 1/72

EDICE: Limited edition

OBSAH:

RÁMEČKY: Zvezda

FOTOLEPTY: Ano barvený

KRYCÍ MASKA: Ano

MARKINGY: 14

BRASSIN: výmetnice klamných cílů, zaměřovač, externí detaily

BOOK: kniha (100+ stran) o službě Mi-24 a Mi-35 v ČSLA a ACR

BONUS: Velorex

OBTISKY: Cartograf

PŘÍBUZNÉ PRODUKTY:

72633 Mi-24/35 upgrade set (fotolept)

672140 UB-32A-24 rocket pods for Mi-24 (Brassin)

ČÁSTI MODELU

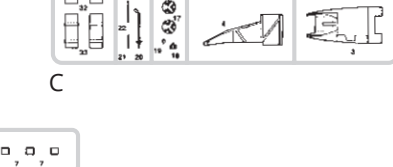
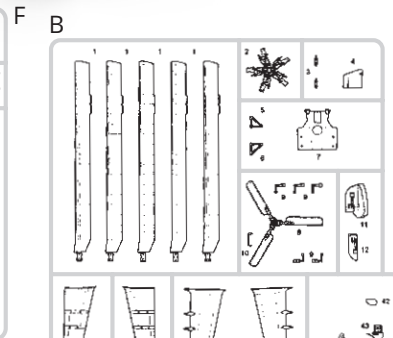
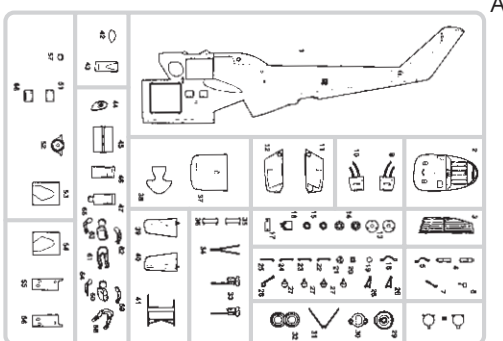
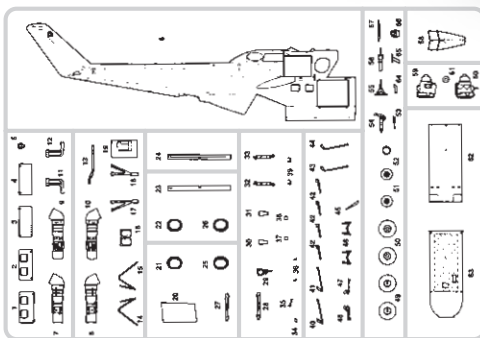



UKÁZKA Z KNIHY



Mi-24UD

Prefix či sufix „U“ byl v sovětském systému označování vždy zkratkou slova „Učobnyj“, označoval tedy cvičnou vždy bojového letounu či vrtulníku. V ruském, potažmo i československém leteckém slangu byly cvičné verze nazývané „spárka“. Nejnikle tomu bylo i Mi-24D, k níž vznikla cvičná verze Mi-24DU. Z novějších verzí, Mi-24V či Mi-24P, už spárka vyvinuta nebyla.

Velení československého letectva rozhodlo zakoupit dva kusy „čtyřadvacikové“ spárky, po jedné ke každému pluku. Oba vrtulníky (6040 a 6050) přeletěly sovětskými piloti dne 8. října 1985 do Rízně-Borů, kde byla v té době větší část potřeby cvičit nové piloty než v Prostějově. V Pízní obě spárky letěly až do 10. července 1986, kdy byla Mi-24DU s trupovým číslem 6050 přeletěna do Prostějova.

Z vnějšíku se verze Mi-24DU od klasického Mi-24D lišila především absencí pohyblivého kulometu v přední. Za nejdůležitější změnu pak lze považovat odlišnou kinematiku řízení v přední kabině, kdy nouzové, do boku zasunovací a těžko ovladatelné pedály nahradily pedály pinohodnotné. Střelecký zaměřovač KPS-53V před pilotem nahradila

malá přístrojová deska (stejně jako u kanónové verze Mi-24P) s dokonalejším přístrojovým vybavením, umožňujícím letání podle přístrojů i z přední kabiny. Mechybyly ani spinače pro simulování různých závod na přístrojích za letu.

V bojové Mi-24V/VJ je pro pilota-instruktora velmi složité letět podle přístrojů či opravovat chyby cvičných kapitánů, protože se v přední kabině nachází na levém bočním pultu velmi základní přístrojové vybavení - rychloměr, barometrický výškoměr, umělý horizont a otáčkoměr, měry motorů a rotoru. A nouzové pedály jsou opravdu velmi „tvrdé“. Díky spárce, při jejím správném využití, bylo možné poostatně zvládnout výjevy pilotů, především v letání podle přístrojů.

Titulní foto: Spárka 6040 létala jen v Pízní u 11. srp a pouze v původní sovětské kamufláži. Při dělení Československa byla předána do Slovenska, dnes je uložena v leteckém muzeu v Piešťanech.



Při generální opravě dostala spárka 6050 kamufláž označovanou NATO standard. Mi-24DU pobídněly motory TV3-117V. Hrana výtakové roury je při čelním pohledu téměř svislá. Odlišná je také kapotáž u výtakových rour, Mi-24DU a další verze mají kolem výfuku límec z nerezuového plechu a žánrovodné tkaniny.



Pohled na přední část Mi-24DU 6050. Od Mi-24D se liší spodkem trupu (stejným jako u v Československu nezavedené Mi-24P) bez kulometu. Chybí také tyč se snímači úhlu sklonu a snosa DUAS-V, která u bojových strojů vybíhá dopředu z rámu přední kabiny. Obdělníkový výstupek na horní straně rámu nese anténu GPS Garmin 155. Tento přístroj a sekundární odpovídač APX-100 dostaly postupně všechny provozované Mi-24V/35. „Krabíčky“ jsou umístěny v předním kokpitu, z vnějšíku je anténa GPS viditelná díky výstupku na horní hraně rámu kabiny pilot-odpovědi. Malá bílá anténka odpovídá byla umístěna na spodní straně trupu, na prvních třech Mi-35 byla po krátkou dobu umístěna zespolu na anténě naváděcího systému řízení raketové výzbroje. Toto umístění se však neukázalo jako nejnvhodnější.



Vrtulník 0214 při spuštění na stojánce Východ letiště Přerov. Technik má v rámci návčiku chemického poplachu nasazenou plynovou masku. Vrtulník má demontovaný kulomet, jedná se tedy o sámké z doby přechodu na zemi provoz, kdy vzhled procházela údržbou, a po určité době vrtulníky létaly bez kulometů. Tento stroj měl původní sovětskou kamufláž, před generální opravou v Maďarsku značně olétanou, lépe řečeno „omytý“ vzhled procházela údržbou, a po určité době vrtulníky létaly bez kulometů. Tento stroj měl původní sovětskou kamufláž, před generální opravou v Maďarsku značně olétanou, lépe řečeno „omytý“ vzhled procházela údržbou, a po určité době vrtulníky létaly bez kulometů. Tento stroj měl původní sovětskou kamufláž, před generální opravou v Maďarsku značně olétanou, lépe řečeno „omytý“ vzhled procházela údržbou, a po určité době vrtulníky létaly bez kulometů.



Vrtulník 0217 na letišti Čáslav v zimě 1993. Zubatá tlama ještě není ve své finální podobě, již získala až na jaře následujícího roku. Pouze z bílými zuby létaly jen dva vrtulníky - 0217 a 0218.



Vrtulník 0216 na stojánce pardubického letiště v péči techniků při přípravě na vystoupení na Aviatické pouti. Zajímavá je kombinace dýmovacích zařízení. Na vypouštěcích kolejničích PTRR jsou upravená dýmovací zařízení, další dýmovnice se nacházejí v upravených blocích UB-16, navěšených jsou i standardní větší bloky UB-32. Na boku trupu pod kabinou je znak 1. letky, tlama září navoťou.



Vrtulník 0216 ve společnosti Mi-17 z 51. vpr nad Doverskými útesy při cestě do Fairfordu v červenci 1994. Osádka pak skupina Mi-17 a dvou Mi-24D (0219 a 4011) pokračovala na základnu RAF Valley, kde se prostřednictvím letu poprvé v historii zúčastnili Mini Tiger Meetu. Dnes je stroj vystaven v Air Parku Zruč.



Pro tato fotografování vystoupaly dva vrtulníky Mi-24D nad mraky podle příslušnosti a nad oblačností se daly dohromady do skupiny. Stroj 0219 nese znak 1. letky a zubatou tlamu. Na pravém motorovém krytu byla namalována seriálová postavka Zipa.



COLZ

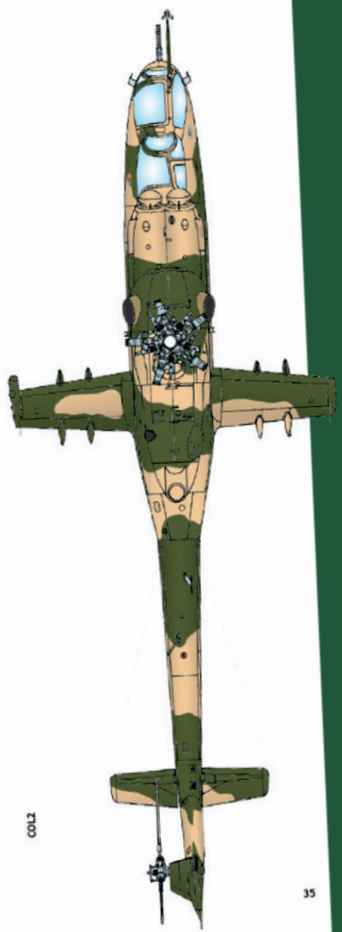
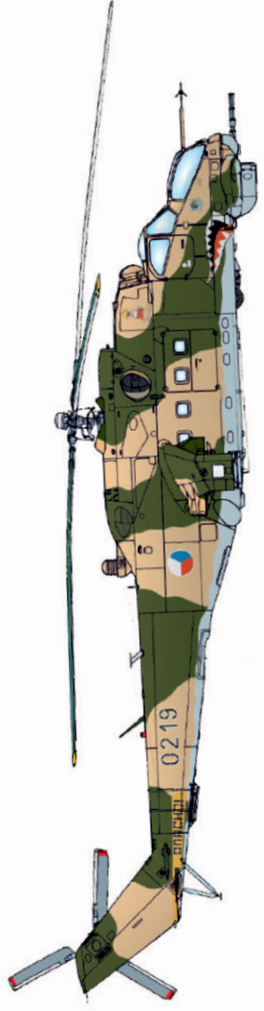

COLZ





32402 Tempest Mk.II landing flaps
1/32 Special Hobby

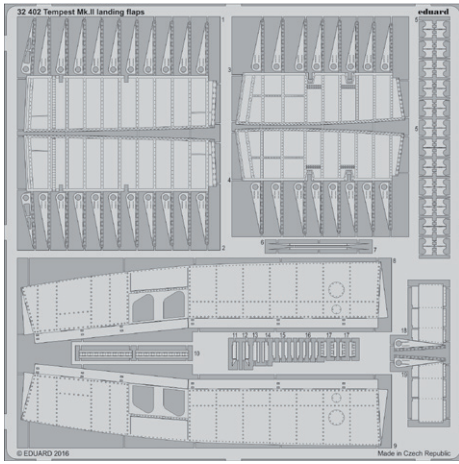

32905 Tempest Mk.II
1/32 Special Hobby

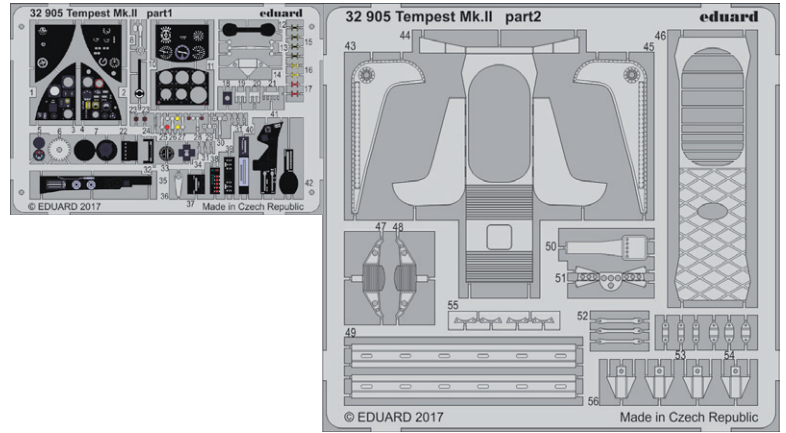

36355 M 40 U.S. self-propelled 155 mm gun - perforated platform
1/35 Tamiya

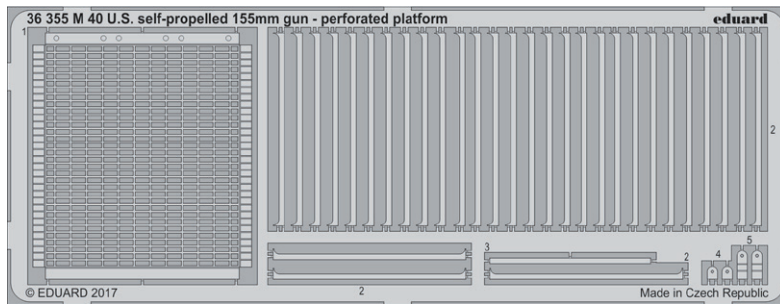

48919 Bf 109F-2
1/48 Eduard

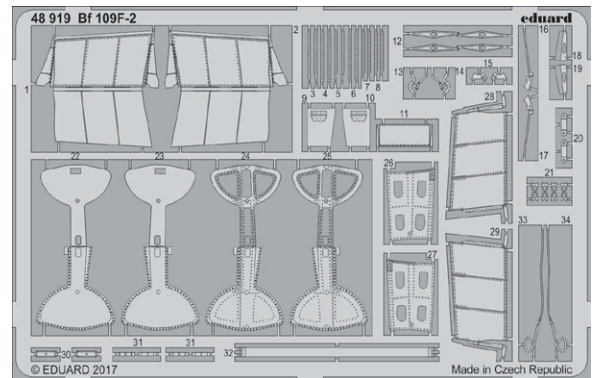

48920 Ki-61-IId landing flaps
1/48 Tamiya

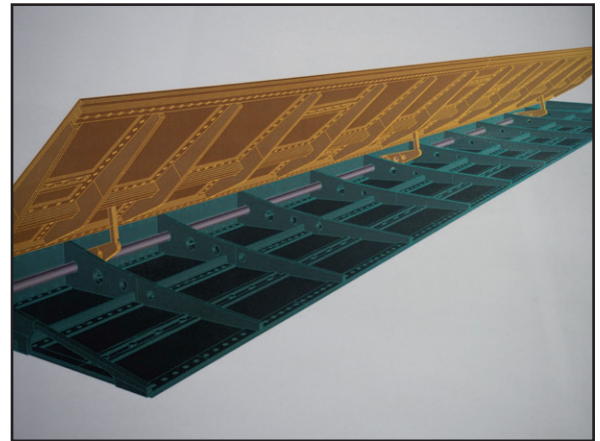

49820 H-21C cargo interior seats STEEL 1/48 Italeri

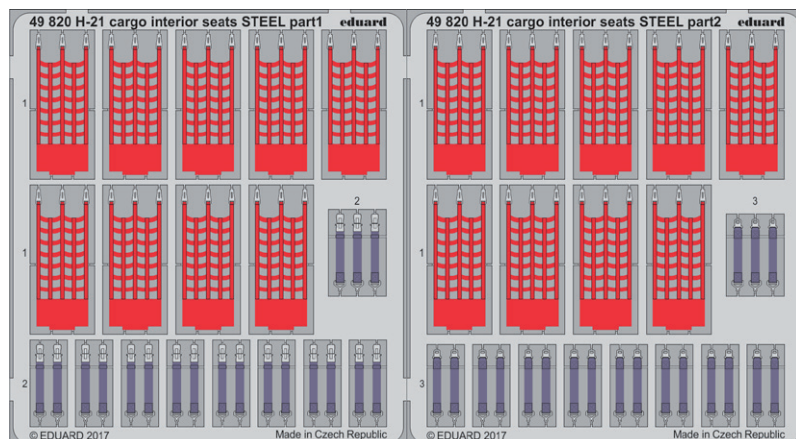

49821 H-21C
1/48 Italeri

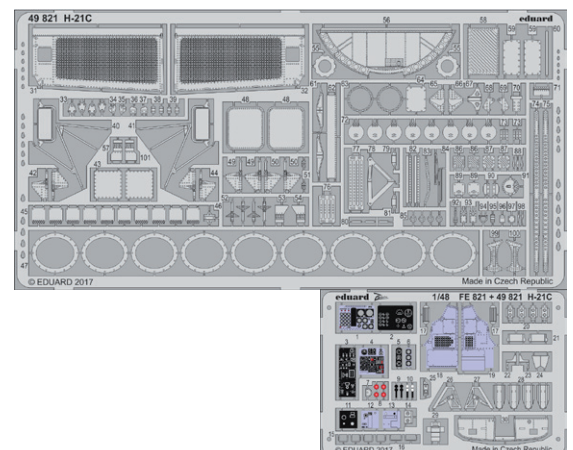

49822 Ki-61-IId
1/48 Tamiya

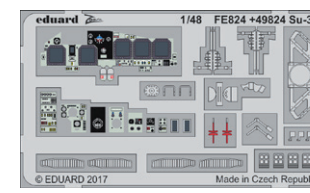
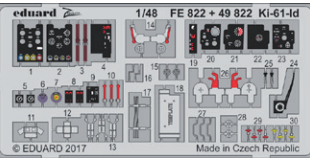
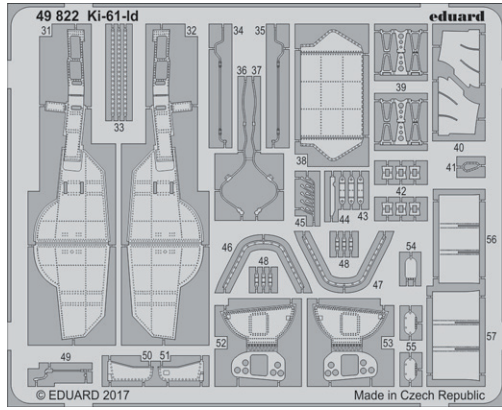

49824 Su-34 interior
1/48 Hobby Boss

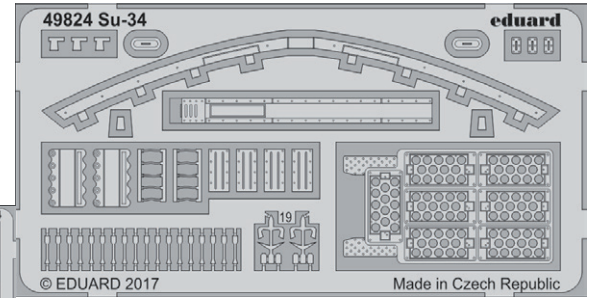

72648 Do 17Z-2 landing flaps
1/72 ICM

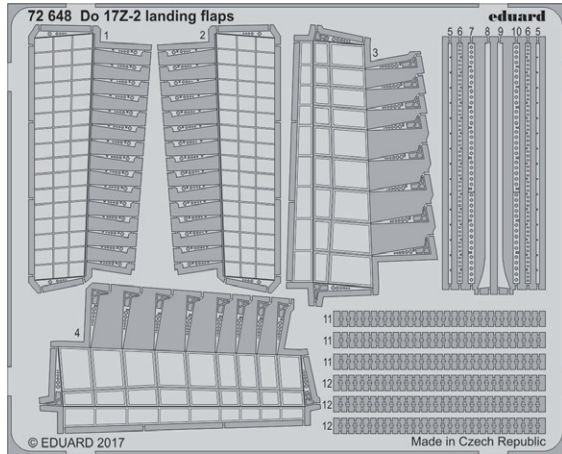

72647 Do 17Z-2 bomb bay
1/72 ICM

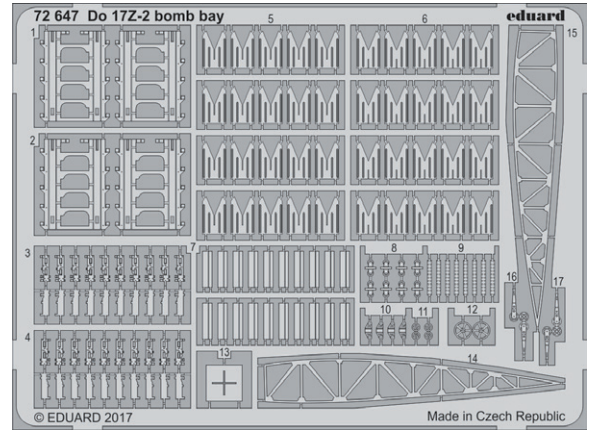

73583 Mirage F.1B
1/72 Special Hobby

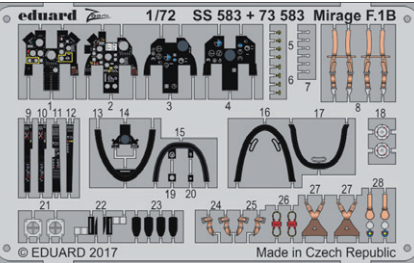
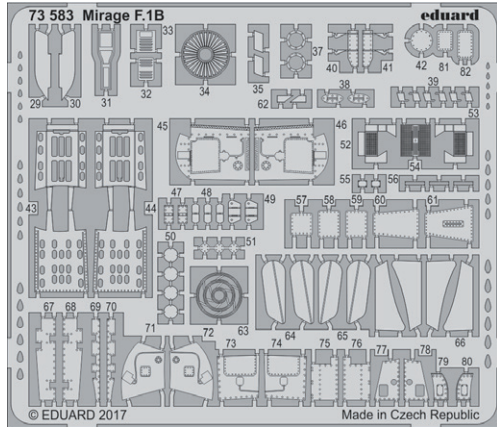

73584 Do 17Z-2
1/72 ICM

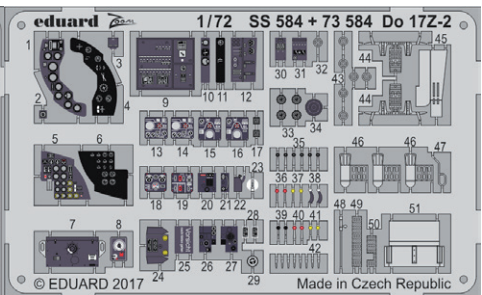
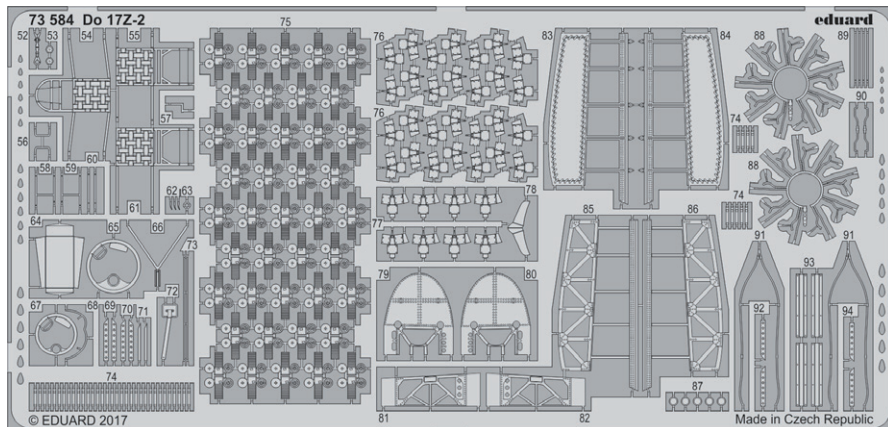

33165 Tempest Mk.II
1/32 Special Hobby

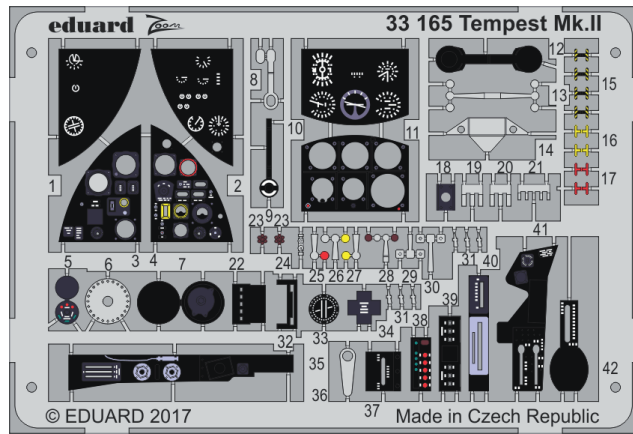

FE821 H-21C
1/48 Italeri

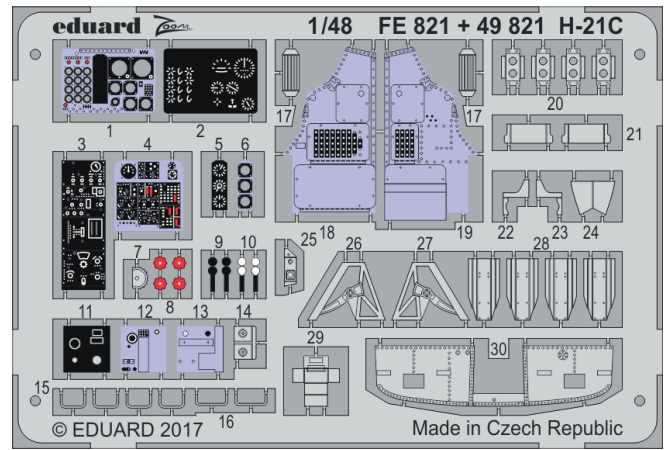

FE822 Ki-61-Ic
1/48 Tamiya

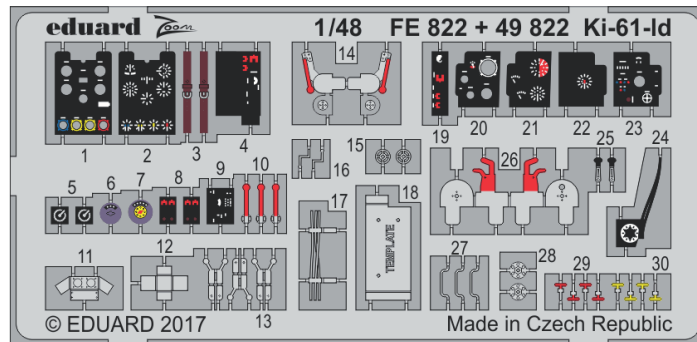

FE824 Su-34
1/48 Hobby Boss

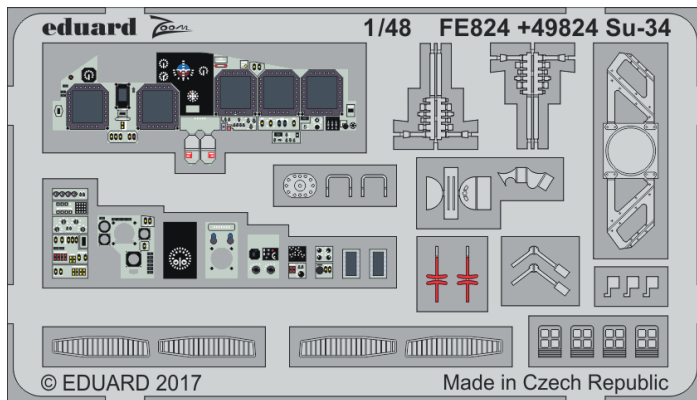

SS583 Mirage F.1B
1/72 Special Hobby

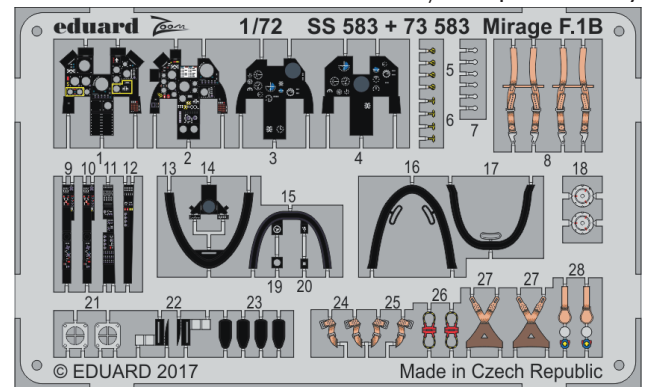

SS584 Do 17Z-2
1/72 ICM

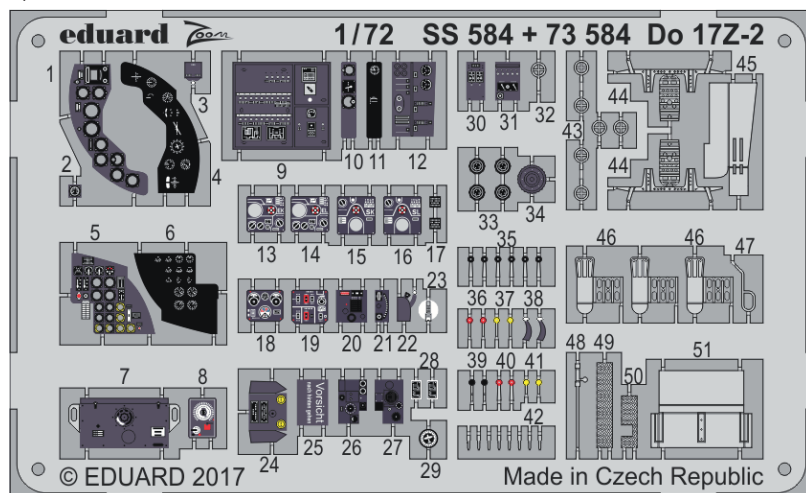

STEELBELTS

32906 Tempest Mk.II seatbelts STEEL
1/32 Special Hobby

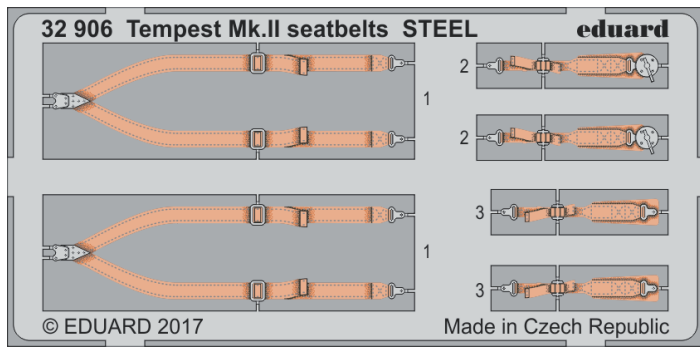

49819 H-21C cockpit seatbelts STEEL 1/48 Italeri

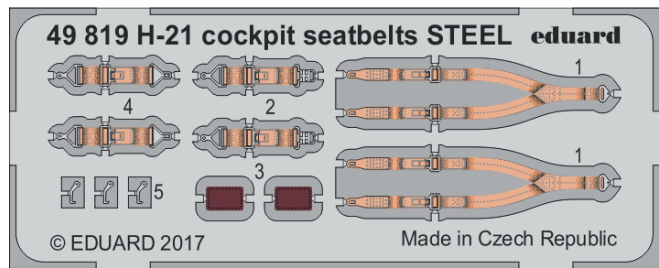

49823 Ki-61-IId seatbelts STEEL
1/48 Tamiya

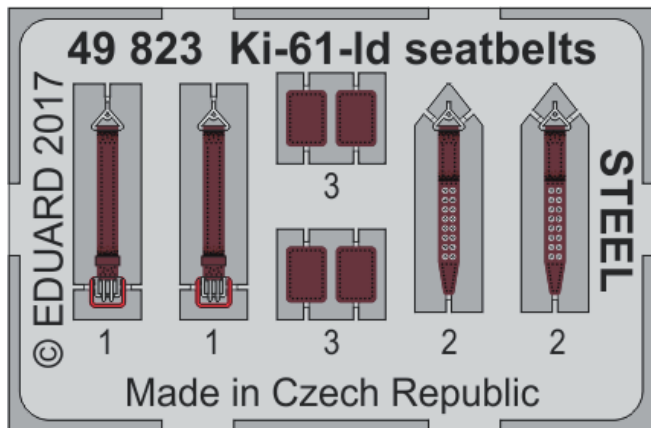

49825 Su-34 seatbelts STEEL
1/48 Hobby Boss

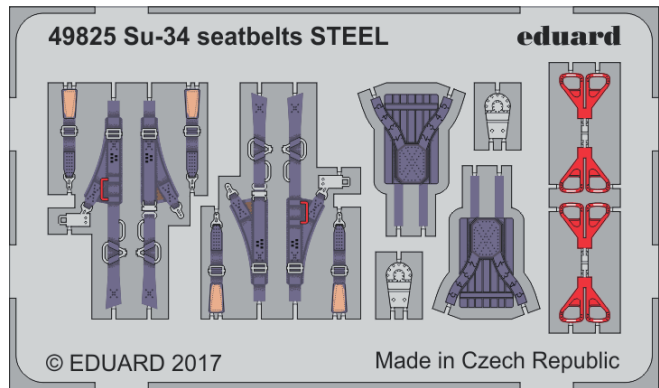

73585 Do 17Z-2 seatbelts STEEL
1/72 ICM

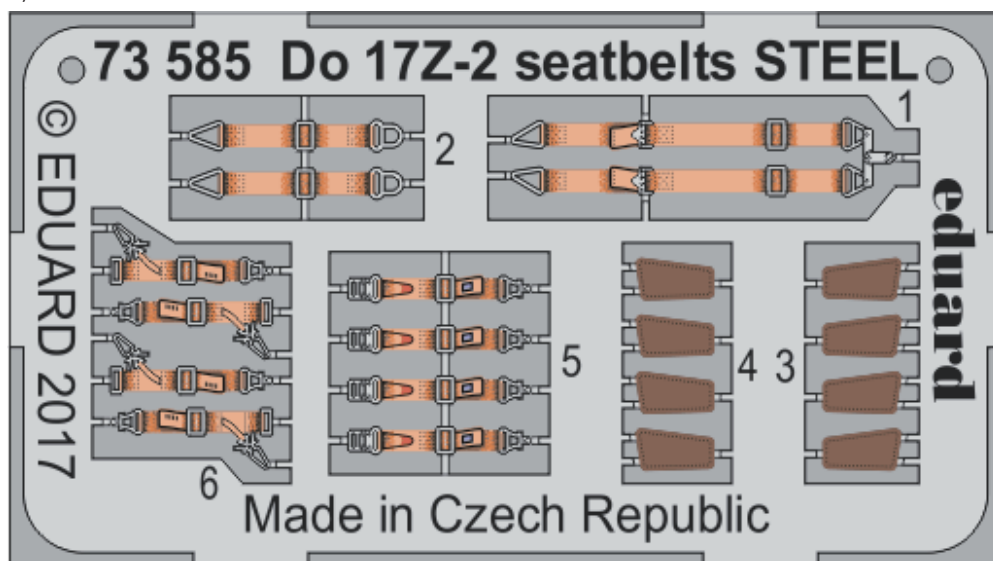

JX199 Tempest Mk.II
1/32 Special Hobby

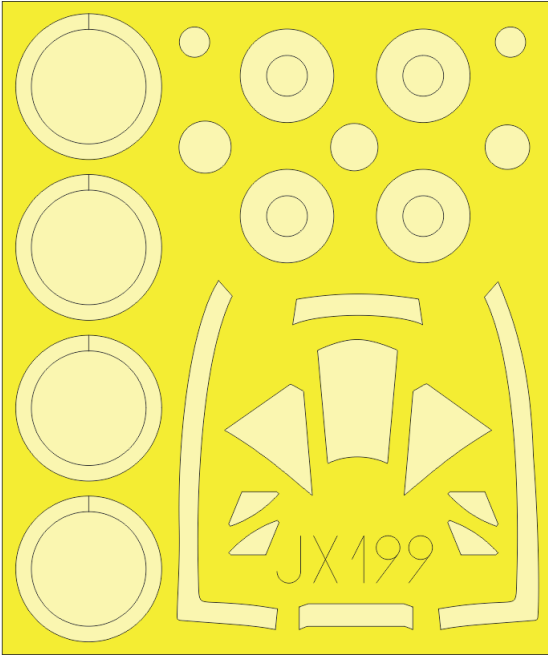

EX548 Ki-61-IId
1/48 Tamiya

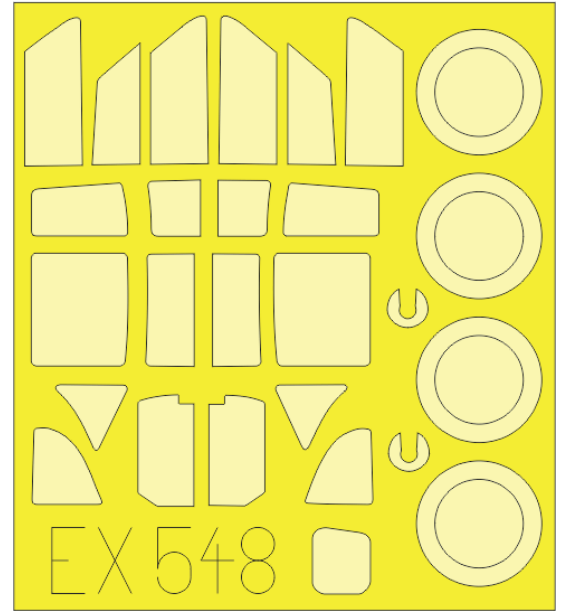

EX549 Bf 109F-2
1/48 Eduard

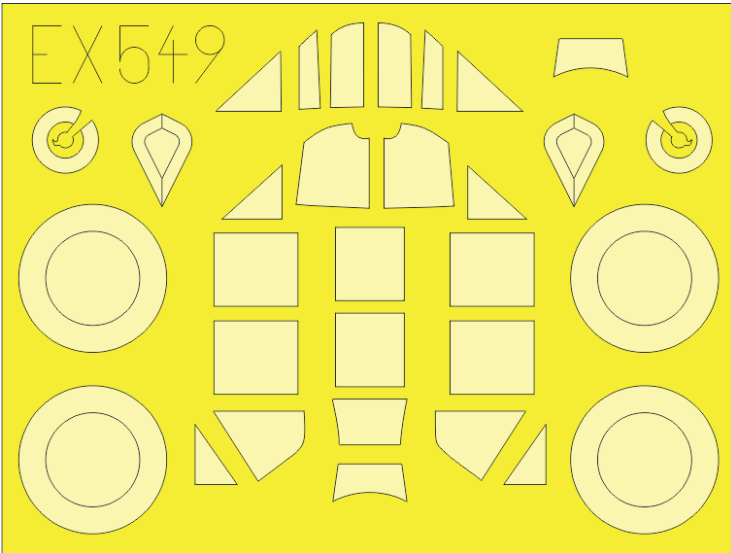

EX550 Su-34
1/48 Hobby Boss

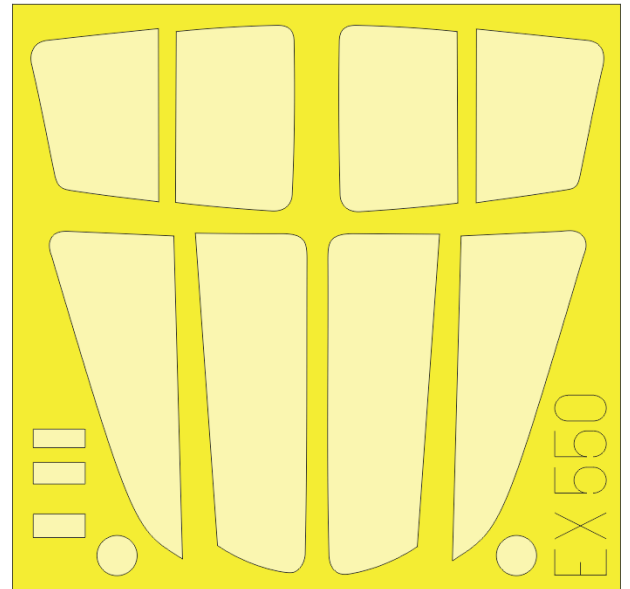

CX481 B-534 early series
1/72 Eduard

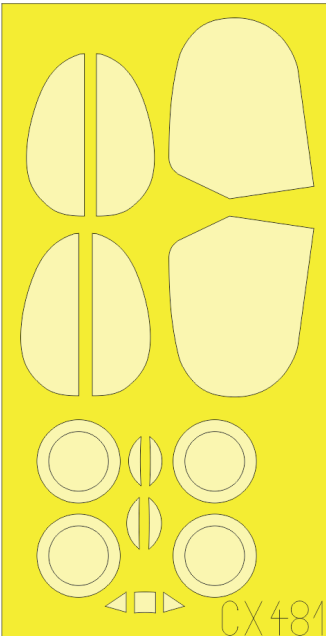

632092 Mosquito FB Mk.VI left engine 1/32 Tamiya

Brassinová sada - levý motor pro Mosquito FB Mk.VI v měřítku 1/32 od Tamiyi. Sada obsahuje motor a jeho kryty.

Sada obsahuje:

- resin: 89 dílů,
- obtisk: ne,
- lept: ano,
- maska: ne.

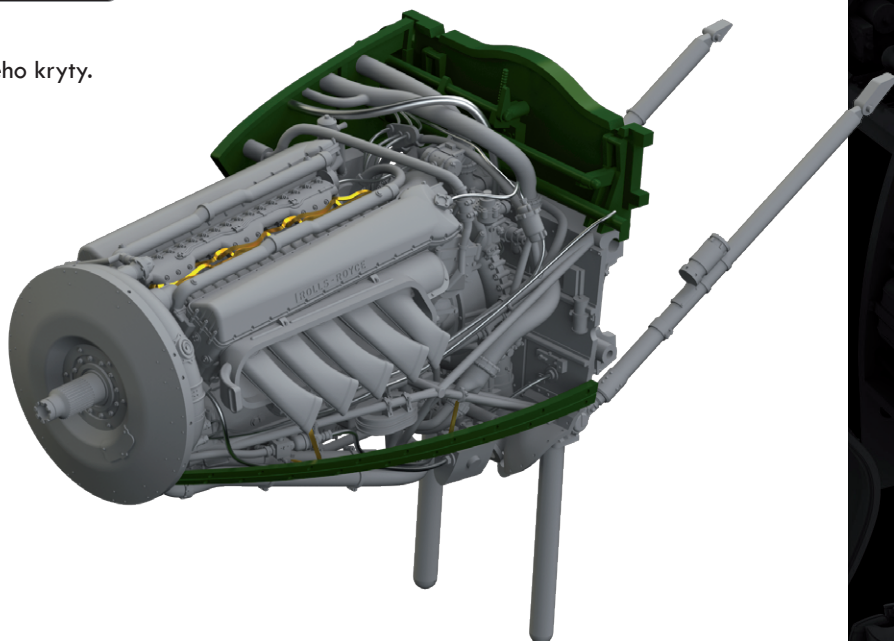

648276 CBU-105 1/48

Brassinová sada – kazetové bomby CBU-105 v měřítku 1/48. Sada obsahuje 6 bomb a obtisky s popiskami.

Sada obsahuje:

- resin: 12 součástí,
- obtisk: ano,
- lept: ne,
- maska: ne.



648294 GBU-39 w/ BRU-61 1/48

Brassinová sada – řízené bomby BGU-39 se závěsníkem BRU-61 v měřítku 1/48.

Sada obsahuje 8 pum, 2 závěsníky a obtiskový aršík s popiskami.

Sada obsahuje:

- resin: 10 součástí,
- obtisk: ano,
- lept: ne,
- krycí maska: ne.

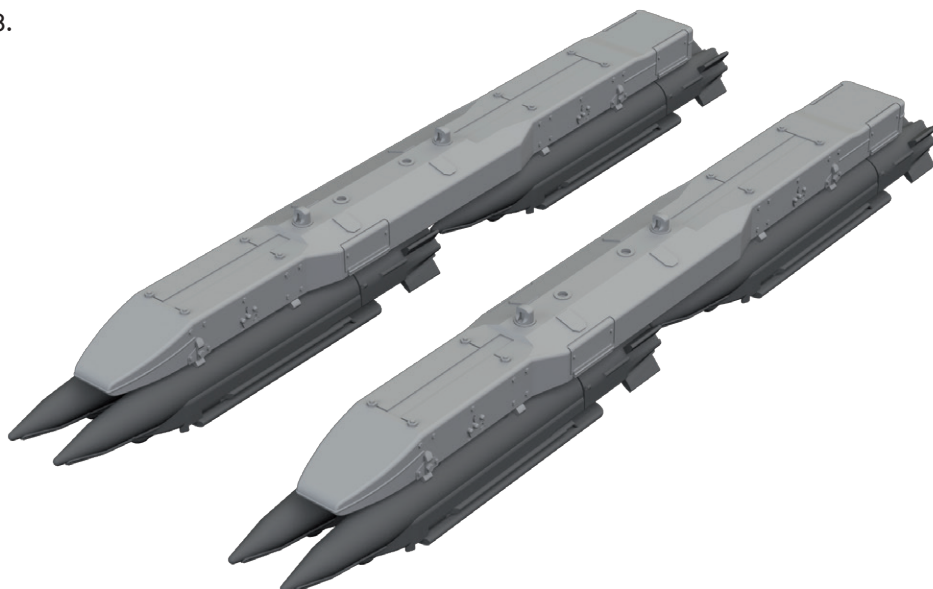

648307 Spitfire Mk.XVI top cowl 1/48 Eduard

Brassinová sada – jednoduchý horní kryt motoru pro Spitfire Mk.XVI v měřítku 1/48.

Sada obsahuje:

- resin: 1 součástku,
- obtisk: ne,
- lept: ne,
- maska: ne



648311 F-14A exhaust nozzles 1/48 Tamiya

Brassinová sada – výstupní trysky motorů pro F-14A v měřítku 1/48 pro stavebnici Tamiya.

Sada obsahuje:

- resin: 6 součástek,
- obtisk: ne,
- lept: ano,
- krycí maska: ne.

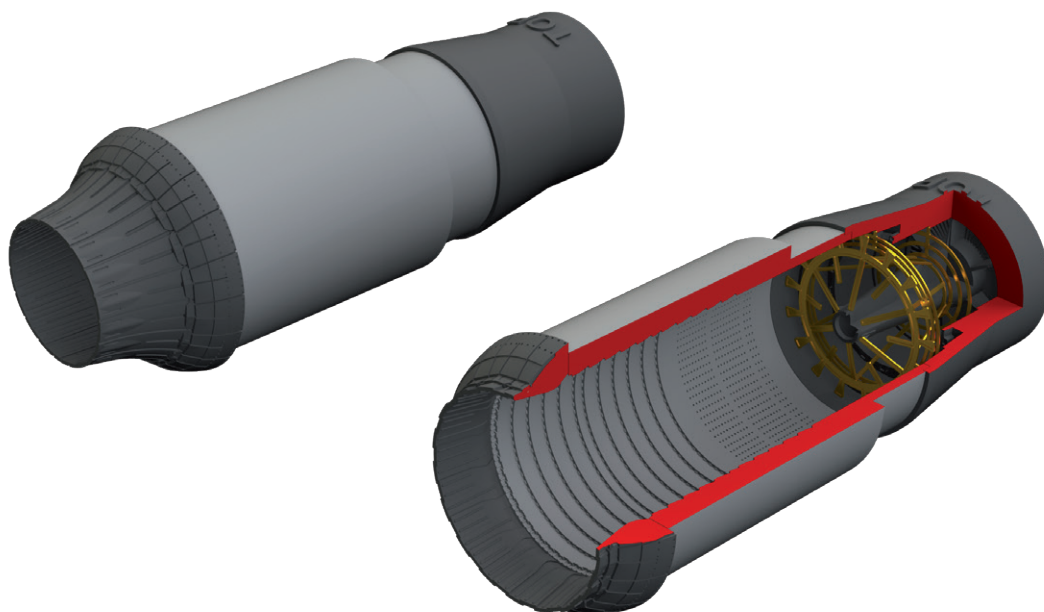

648313 F-4J wheels 1/48 Zoukei Mura

Brassinová sada – kola podvozku pro F-4J Phantom II v měřítku 1/48 pro stavebnici Zoukei Mura.

Sada obsahuje:

- resin: 4 součástky,
- obtisk: ne,
- lept: ne,
- maska: ne.



648314 F-4J exhaust nozzles 1/48 Zoukei Mura

Brassinová sada – výstupní trysky motorů pro F-4J Phantom II v měřítku 1/48 pro stavebnici Zoukei Mura.

Sada obsahuje:

- resin: 6 součástí,
- obtisk: ne,
- lept: ano,
- maska: ne.



648316 Ki-61-IId exhaust stacks 1/48 Tamiya

Brassinová sada – výfuky pro Ki-61-IId v měřítku 1/48 pro stavebnici Tamiya.

Sada obsahuje:

- resin: 2 díly,
- obtisk: ne,
- lept: ne,
- maska: ne.

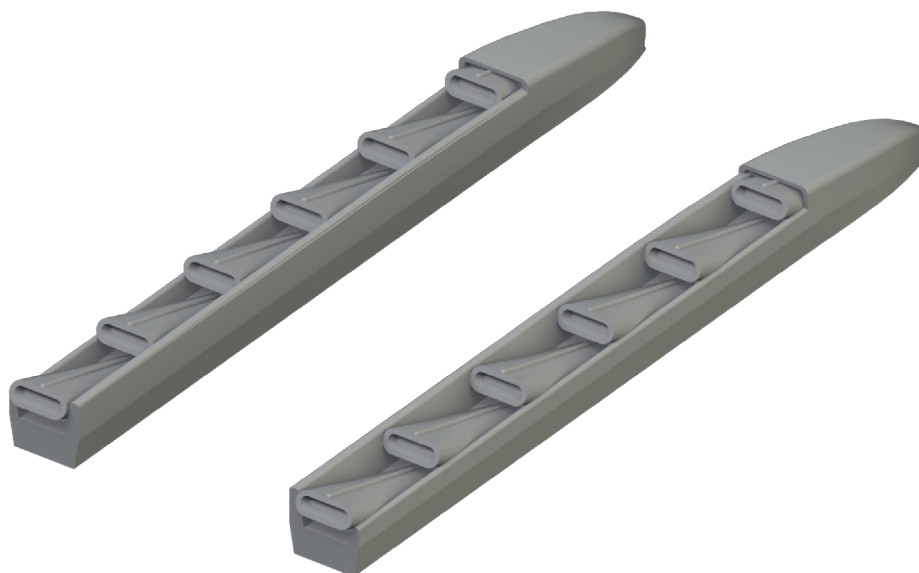

672070 IRIS-T 1/72

Brassinová sada – řízené střely IRIS-T v měřítku 1/72.

Obsahuje 2 střely s dvěma typy adaptérů a obtisk s popiskami.

Sada obsahuje:

- resin: 16 součástí,
- obtisk: ano,
- lept: ano,
- maska: ne.

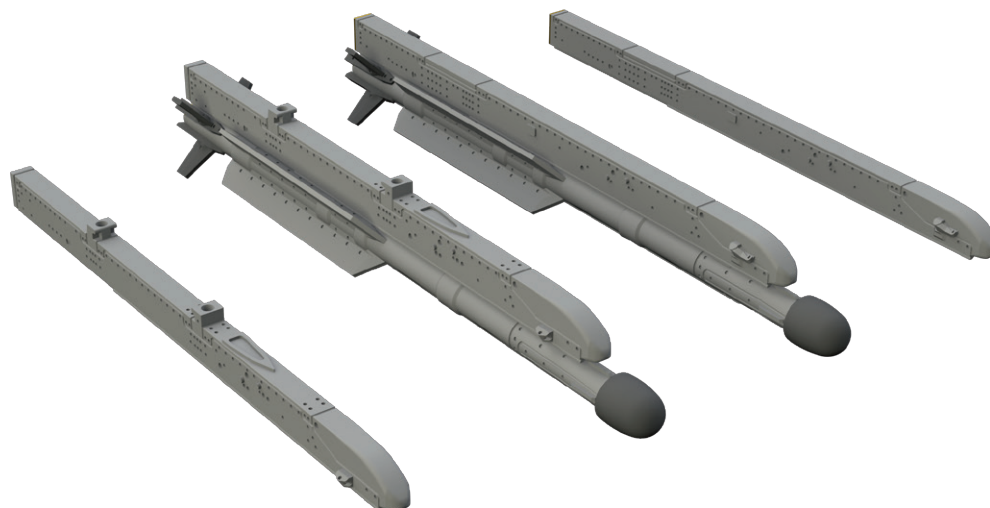

672150 Spitfire Mk.IXc gun bays 1/72 Eduard

Brassinová sada – zbraňové šachty pro Spitfire Mk.IXc v měřítku 1/72.

Sada obsahuje:

- resin: 36 součástí,
- obtisk: ne,
- lept: ano,
- maska: ne.

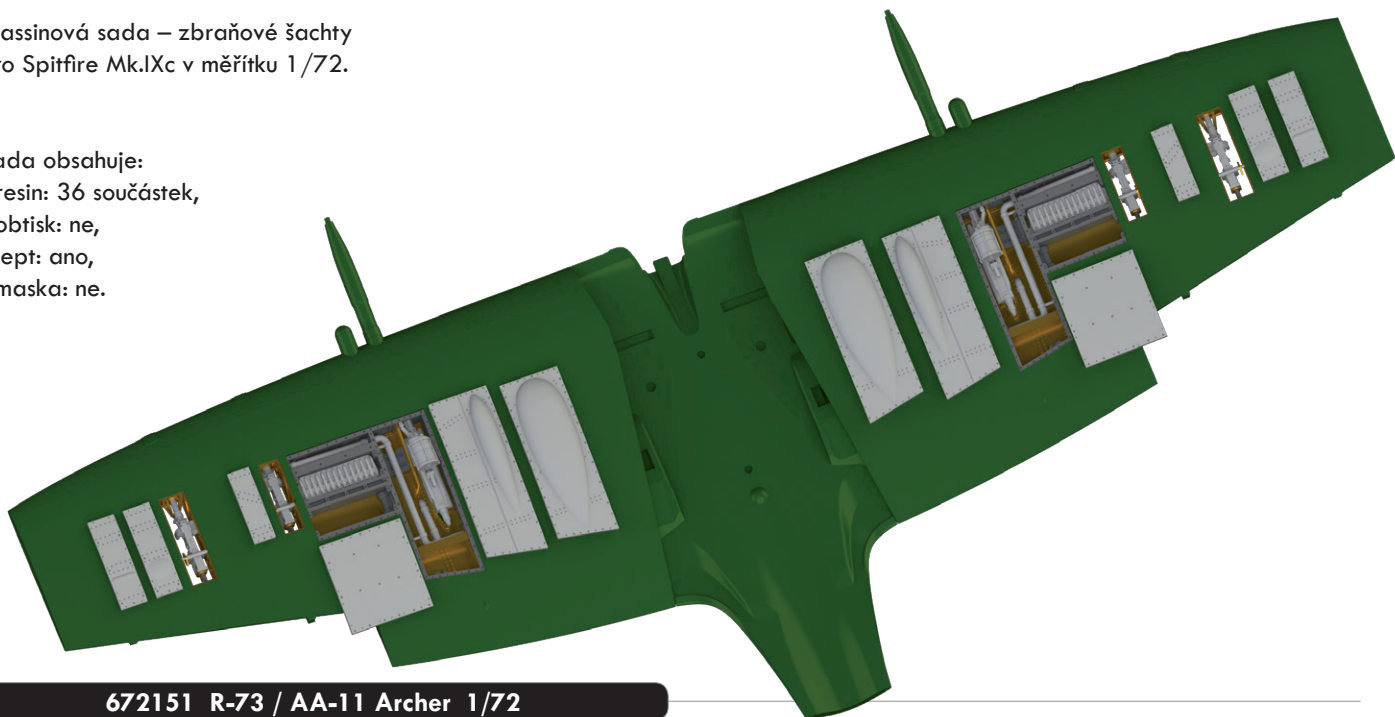

672151 R-73 / AA-11 Archer 1/72

Brassinová sada – řízené střely R-73 / AA-11 Archer v měřítku 1/72. Sada obsahuje 4 střely s adaptéry a obtisk s popisky.

Sada obsahuje:

- resin: 44 součástí,
- obtisk: ano,
- lept: ano,
- maska: ne.

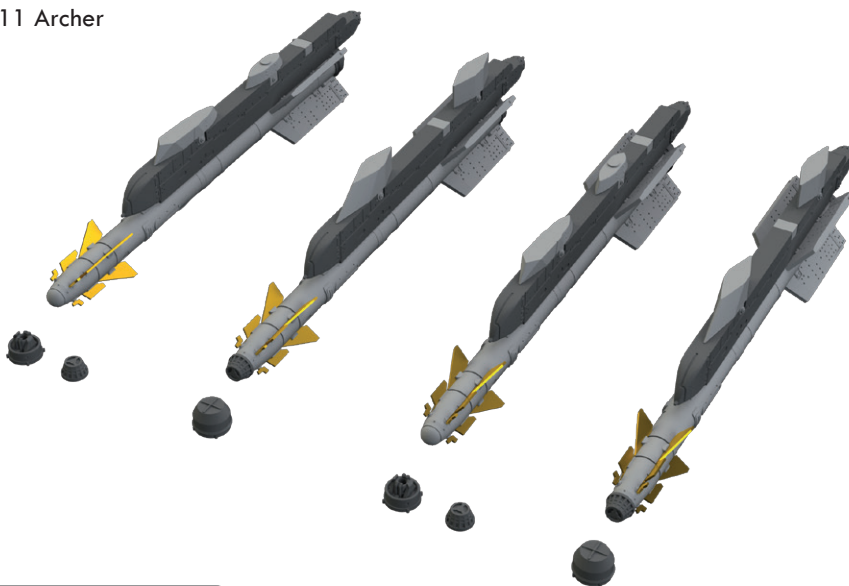

672155 Spitfire Mk.VIII top cowl 1/72 Eduard

Brassinová sada – jednodílný horní kryt motoru pro Spitfire Mk.VIII v měřítku 1/72

Sada obsahuje:

- resin: 1 součástku,
- obtisk: ne,
- lept: ne,
- maska: ne

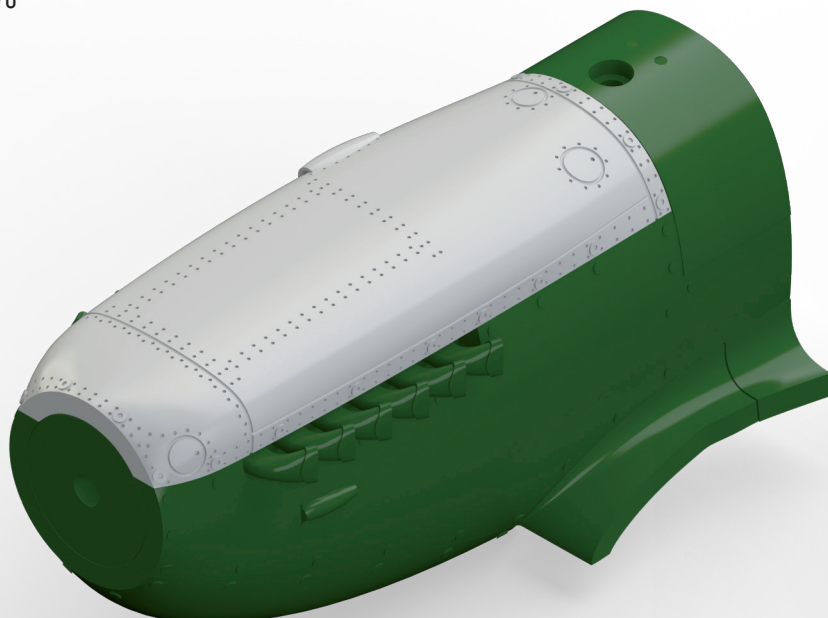



Kolekce 3 Brassin sad pro Bf 109F v měřítku 1/48 pro stavebnici Eduard.

- kokpit,
- kola podvozku,
- bronzové podvozkové nohy.

Všechny sady v této kolekci jsou dostupné samostatně, ovšem jejich spojení v edici BIG SIN znamená slevu až 30%.

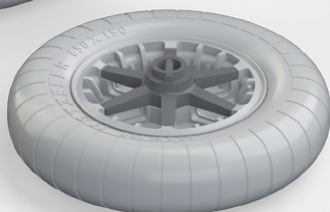
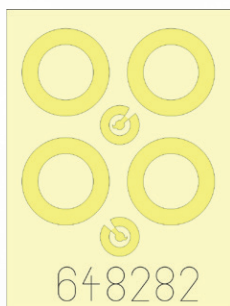
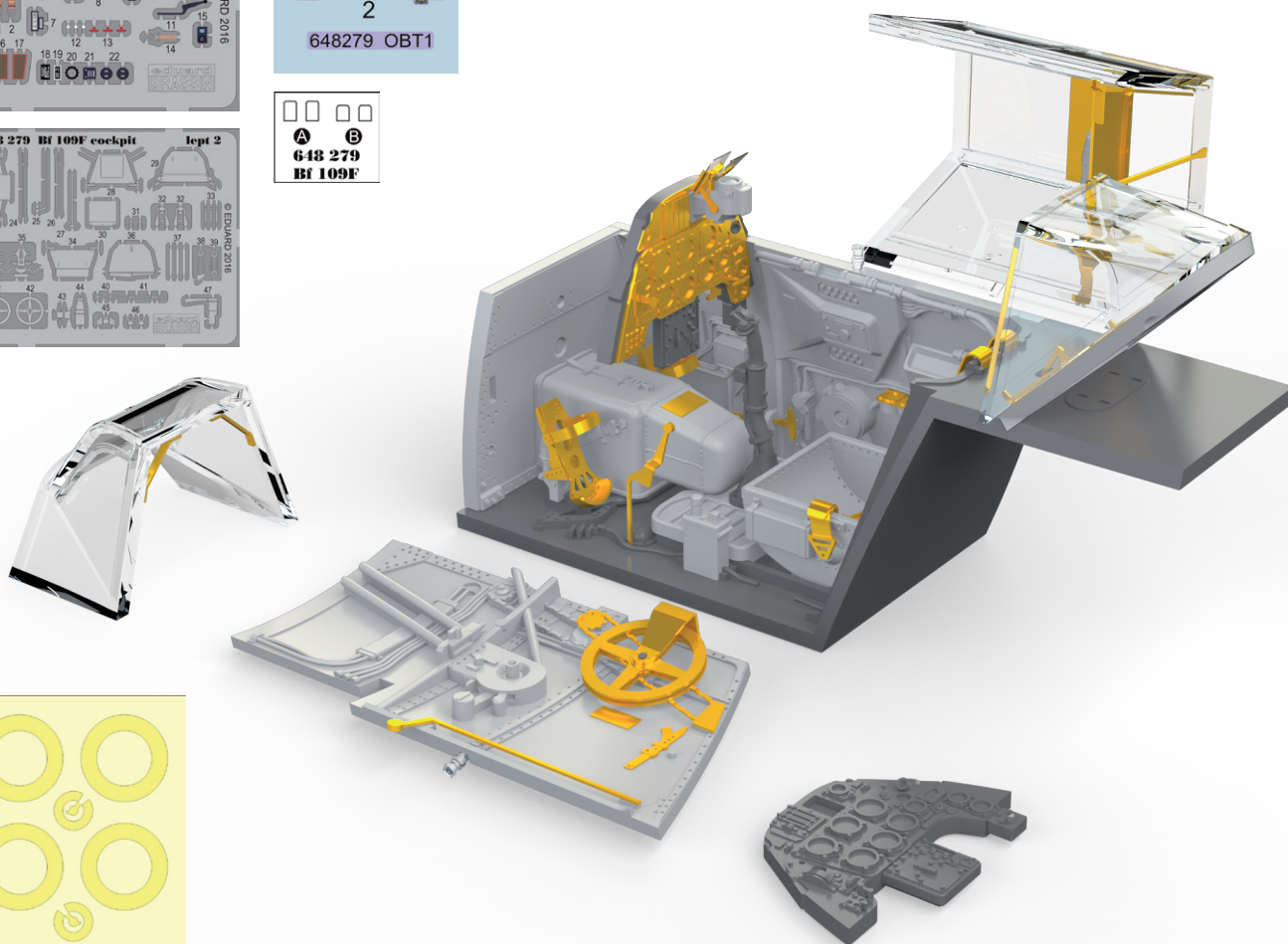
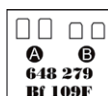
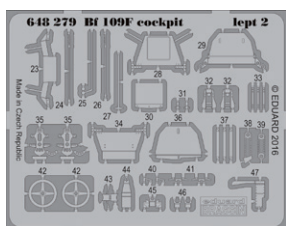

BIG3374 B-17E/F PART 1 1/32 HKM

- 32397 B-17E/F engines
- 32399 B-17E/F undercarriage
- 32400 B-17E/F bomb bay
- 32897 B-17E/F seatbelts STEEL

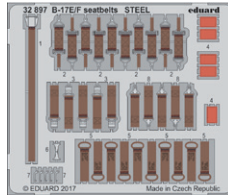
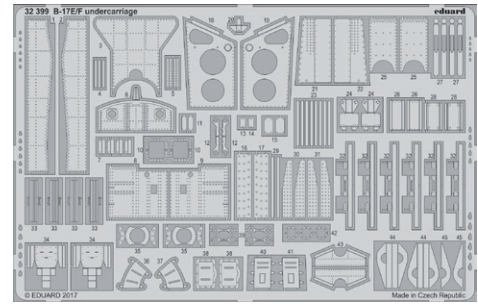
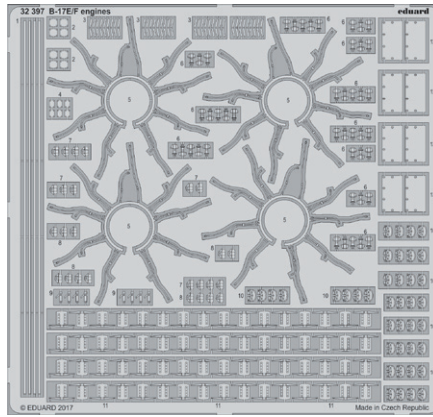
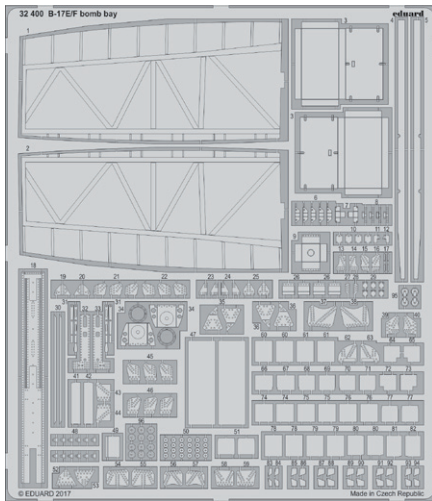

BIG49169 F-14A 1/48 Tamiya

- 48909 F-14A exterior
- 48910 F-14A engines
- 49805 F-14A interior
- 49806 F-14A seatbelts STEEL
- EX540 F-14A

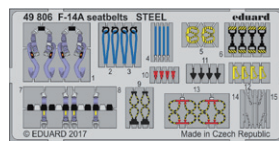
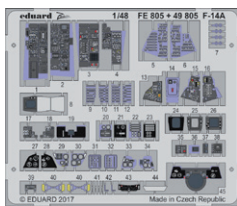
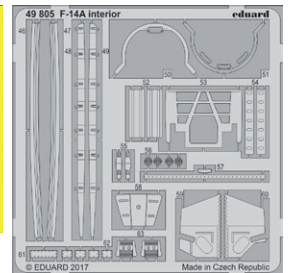
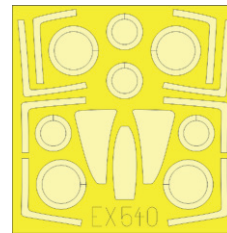
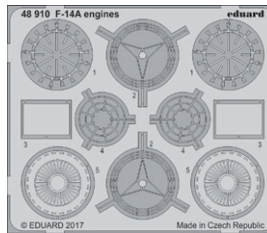
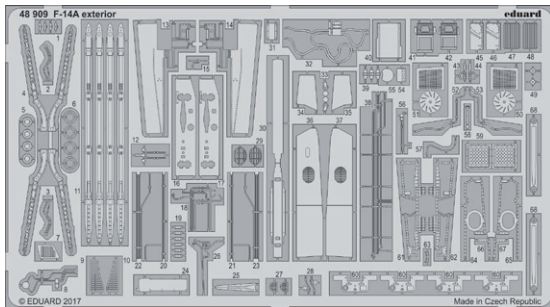

BIG72125 Fw 189A-1 1/72 ICM

- 72643 Fw 189A-1 landing flaps
- 73579 Fw 189A-1
- CX474 Fw 189A-1

