

ROYAL CLASS
eduard

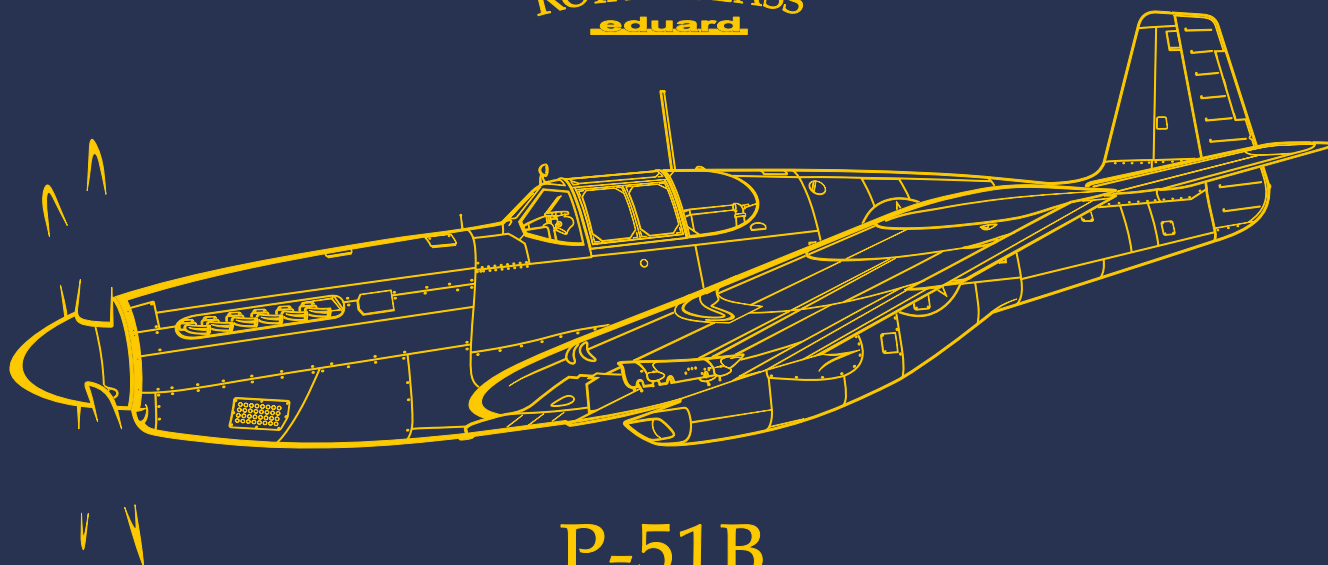

P-51B MUSTANG™

R0019



DUAL COMBO 1/48

Produced under license. Boeing, North American P-51 Mustang, their distinctive logos, product markings and trade dress are trademarks of The Boeing Company.

P-51B/C Mustang

P-51 Mustang je jedním z nejlepších a nejslavnějších stíhacích letounů všech dob a jakkoli se jedná o americkou konstrukci, vděčí za svůj vznik a vývoj do značné míry Velké Británii.

V roce 1940 se britská nákupní komise (British Buying Comitee) vedená sirem Henrym Selfem obrátila na společnost North American Aviation (NAA) s žádostí o licenční výrobu strojů Curtiss P-40 pro RAF. Prezident NAA James Kindelberger ovšem místo toho nabídl vývoj zcela nového, výkonnějšího letounu. Britové souhlasili a tým vedený šéfkonstruktérem Edwardem Schmuedem (v Německu narozeným Rakušanem) zahájil práce. Předběžný návrh byl schválen 4. května 1940, finální montáž prvního prototypu začala 9. září (jen 127 dní po schválení) a první let stroje s označením NA-73X následoval 26. září.

Inovativní stíhač

Pro nový letoun byl zvolen řadový dvanáctiválec Allison s výkonem 809 kW (1100 koní) a konstruktéři se snažili vytvořit v zájmu snížení aerodynamického odporu tak štíhlý trup, jak to jen bylo možné. Z obdobného důvodu zvolili laminární profil křídla, který ovšem vyžaduje pro správnou funkčnost co nejhladší povrch. Z toho důvodu byla celá přední plocha křídla z obou stran tmelena a broušena do hladka. Další inovací bylo umístění chladiče v „podbřišku“ pod trupem až za úroveň křídla. Výzbroj sestávala z dvou trupových a čtyř křídelních kulometů Browning ráže 12,7 mm (varianta Mk.Ia měla čtyři 20mm kanóny). Britská stra-

na vybrala pro nový stroj název Mustang, který následně převzali také Američané.

První Mustangy Mk.I dorazily k RAF v říjnu 1941. Jejich výkony byly shledány uspokojivými, byly rychlejší než Spitfire Mk.V a měly více než dvojnásobný dolet. Motor ale kvůli svému jednostupňovému kompresorovému přepřlňování dosahoval nejvyššího výkonu již v 3597 m a nad touto výškou jeho výkon rychle klesal. Protože se vzdušné boje nad Evropou odehrávaly ve větších výškách, bylo rozhodnuto využívat Mustangy jako průzkumné stroje, což byl ostatně i původní záměr. Americké vzdušné síly měly o nový letoun rovněž zájem, požádaly však NAA o úpravu na střemhlavý bombardér s aerodynamickými brzdami (verze A-36).

Kouzlo Merlinu

V zájmu vyřešení problému s výkony ve větších výškách byly ve Velké Británii zahájeny práce na zástavbě motoru Merlin 61 s dvourychlostním dvoustupňovým kompresorem s mezichladičem stlačeného vzduchu. Zkoušky upravených Mustangů X nakonec probíhaly s motory Merlin 65 a prokázaly zvýšení rychlosti na 697 km/h v 6700 m, což bylo o 161 km/h více než u Mustangu Mk.I. Protože Velká Británie neměla volné výrobní kapacity, byla oslovena americká společnost Packard, která Merliny vyráběla v licenci. Díky tomu mohl konstruktérský tým NAA zahájit práce na své verzi Merlinem poháněného Mustangu. Tento motor potřeboval vstup vzduchu pro mezichladič stlačeného vzduchu a také sání karburátoru zespod. Obojí bylo u Mustangu X řešeno umístěním v rozměrném podbradku přídě, ale konstruktéři NAA ponechali pod

přídí jen malý vstup pro karburátor a mezichladič umístili do zvětšeného těla chladiče pod trupem. V zájmu ještě delšího doletu byla do trupu za kokpit instalována nádrž o objemu 320 l. Trupové kulometry byly naopak odstraněny.

Výroba nových Mustangů s označením P-51B byla v Inglewoodu zahájena v květnu a o tři měsíce později také v Dallasu jako P-51C. Díky dlouhému doletu a zlepšeným výkonům ve velkých výškách byly tyto stroje primárně využívány jako doprovodné stíhače pro denní bombardovací nálety a hlídkovací lety. Dodávky pro RAF pokračovaly, stroje byly označeny jako Mustang Mk.III.

Mustangy verzí B/C/Mk.III byly skvělými stíhači, ale trpěly dvěma neduhy: špatným výhledem pilota vzad a zasekáváním kulometů. Britové částečně vyřešili první problém instalací vypouklého překrytu „Malcom Hood“, problémy s kulomety ale vyřešil až příchod nové verze P-51D/K, kterou konstruktérský tým NAA předstvil na sklonku roku 1943.

Tvůrce es a neúnavný bojovník

Prvního vzdušného vítězství na Mustangu dosáhl 19. srpna 1942 F/O Hills, když sestřelil Fw 190. Zahájil tím šňůru 4950 sestřelů, kterých piloti Mustangů všech verzí dosáhli za druhé světové války. Celkem 251 z nich se stalo esy, nejlépeším byl George Preddy Jr., který dosáhl na Mustangu 24 ze svých 27 sestřelů, následován Johnem C. Meyerem a Johnem J. Wollem (oba s 21 sestřelů). Jiný pilot, Urban L. Drew (šest sestřelů) zaznamenal jediné dvojité vítězství pístového stroje nad proudovým, když nedaleko Achmeru na svém P-51D-10NA „Detroit Miss“ sestřelil 7. října 1944 dva Me 262.

R0019-NAV1



Carefully read instruction sheet before assembling. When you use glue or paint, do not use near open flame and use in well ventilated room. Keep out of reach of small children. Children must not be allowed to suck any part, or pull vinyl bag over the head.



Před započítím stavby si pečlivě prostudujte stavební návod. Při používání barev a lepidla pracujte v dobře větrané místnosti. Lepidla ani barvy nepoužívejte v blízkosti otevřeného ohně. Model není určen malým dětem, mohlo by dojít k požití drobných dílů.

INSTRUCTION SIGNS * INSTR. SYMBOL * INSTRUKTION SINNBILDEN * SYMBOLES * 記号の説明



OPTIONAL
VOLBA



BEND
OHNOU



SAND
BROUSIT



OPEN HOLE
VYVRTAT OTVOR



SYMETRICAL ASSEMBLY
SYMETRICKÁ MONTÁŽ



REMOVE
ODŘÍZNOUT



REVERSE SIDE
OTOČIT



APPLY EDUARD MASK
AND PAINT
POUŽÍT EDUARD MASK
NABARVIT

PLEASE CHECK THE LATEST VERSION OF THE INSTRUCTIONS ON www.eduard.com

PARTS



DÍLY



TEILE



PIÈCES



部品

PLASTIC PARTS

F> 2 pcs.

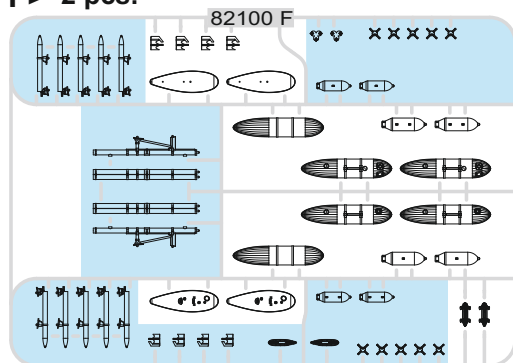

K> 2 pcs.

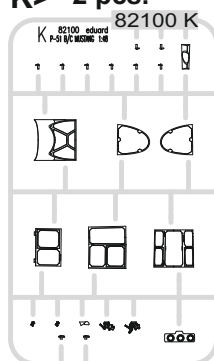

M> 2 pcs.

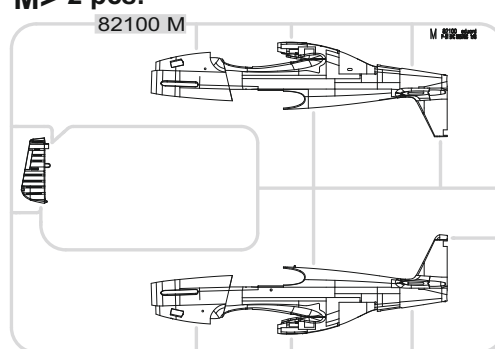

L> 2 pcs.

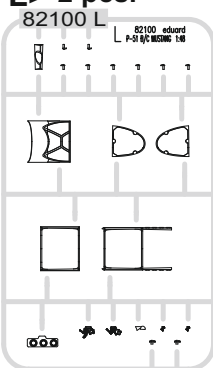

O> 2 pcs.

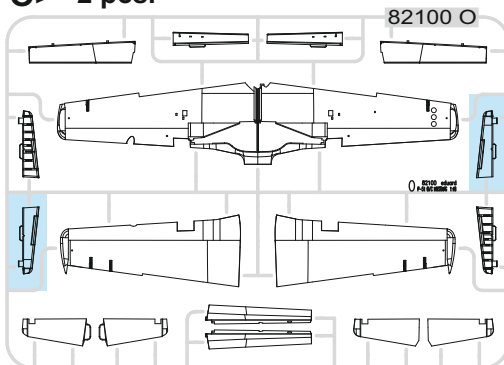

P> 2 pcs.

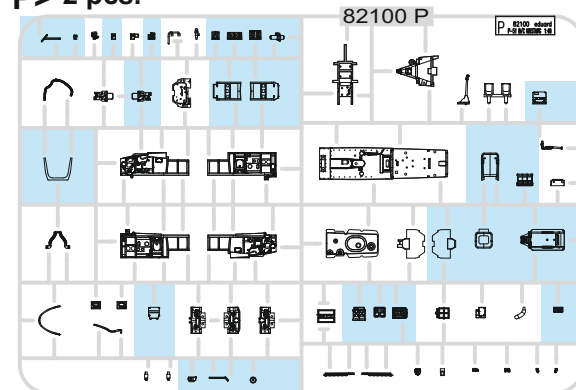

R> 2 pcs.

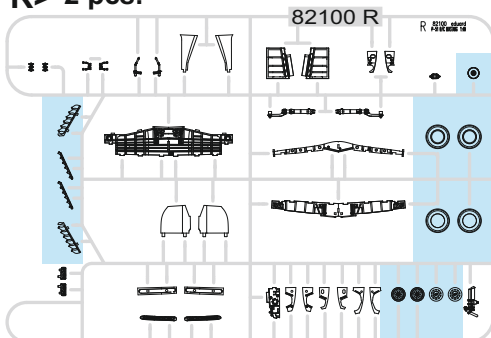

S> 2 pcs.

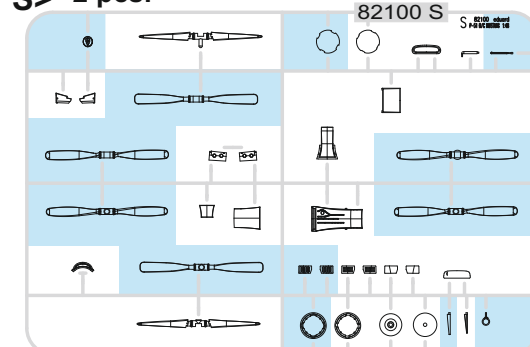

2 pcs.
PE - PHOTO ETCHED DETAIL PARTS

eduard
MASK

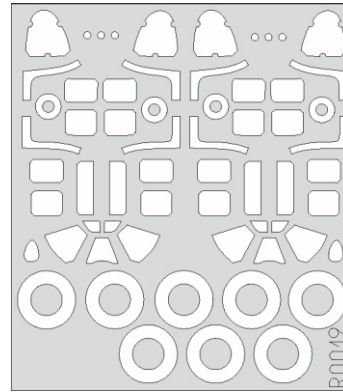
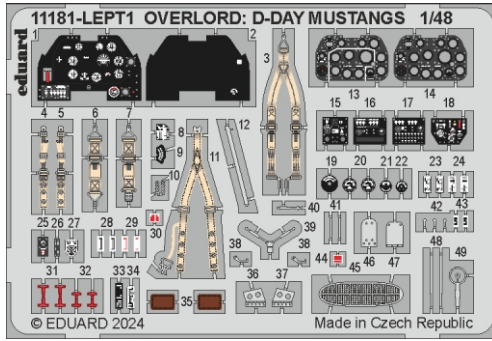

RP - RESIN PARTS



R13



R13

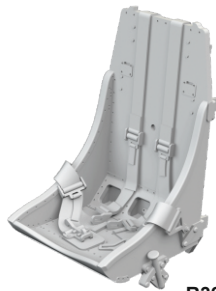

R39



R40



R11 2pcs.



R12 2pcs.



R19 2pcs.



R12 2pcs.

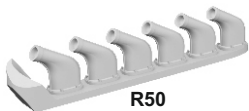

R50

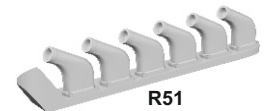

R51

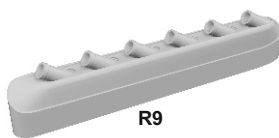

R9

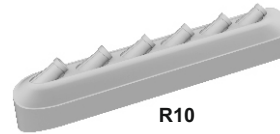

R10

-Parts not for use. -Teile werden nicht verwendet. -Pièces à ne pas utiliser. -Tyto díly nepoužívejte při stavbě. - 使用しない部品

COLOURS



BARVY



FARBEN



PEINTURE



色

GSI Creos (GUNZE)		
AQUEOUS	Mr.COLOR	
H1	C1	WHITE
H4	C4	YELLOW
H8	C8	SILVER
H11	C62	FLAT WHITE
H12	C33	FLAT BLACK
H15	C65	BRIGHT BLUE
H27	C44	TAN
H47	C41	RED BROWN
H52	C12	OLIVE DRAB
H53	C13	NEUTRAL GRAY
H58	C351	INTERIOR GREEN
H74	C368	SKY
H77	C137	TIRE BLACK
H90	C47	CLEAR RED

GSI Creos (GUNZE)		
AQUEOUS	Mr.COLOR	
H92	C49	CLEAR ORANGE
H94	C138	CLEAR GREEN
H327	C327	RED
H329	C329	YELLOW
H330	C361	GREEN
H335	C363	MEDIUM SEA GRAY
H422	C122	GREEN
	C352	CHROMATE YELLOW
	C362	OCEAN GRAY
Mr.METAL COLOR		
	MC214	DARK IRON
Mr.COLOR SUPER METALLIC		
	SM201	SUPER FINE SILVER
	SM203	SUPER IRON

1 = 90% + 10%

H58 C351 INTERIOR GREEN	+	H12 C33 FLAT BLACK
----------------------------------	---	--------------------------

R39 - MARKINGS C, G ONLY



R39

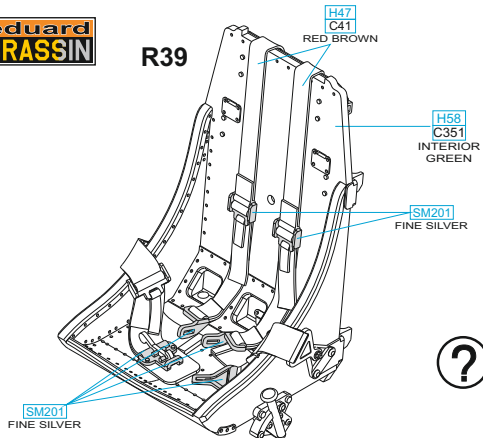

R40

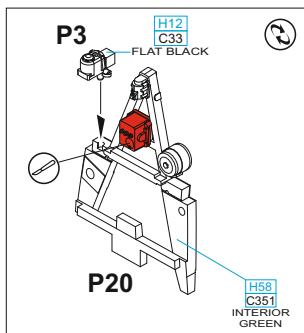
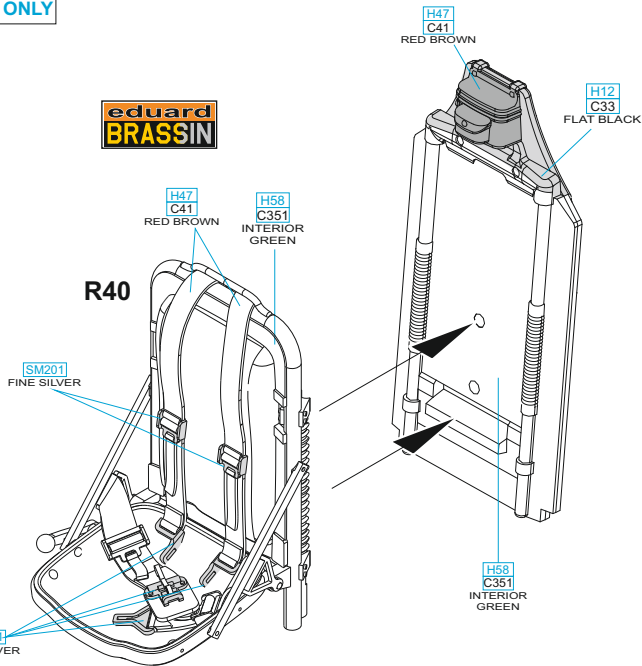

P3

P20

P19

P35

H12
C33
FLAT BLACK

H12
C33
FLAT BLACK

H12
C33
FLAT BLACK

P21

2 pcs.
PE20

step 1

step 2

H12
C33
FLAT BLACK

H58
C351
INTERIOR
GREEN

H52
C12
OLIVE DRAB

H58
C351
INTERIOR
GREEN

P28

H12
C33
FLAT BLACK

P24

H58
C351
INTERIOR
GREEN

P28

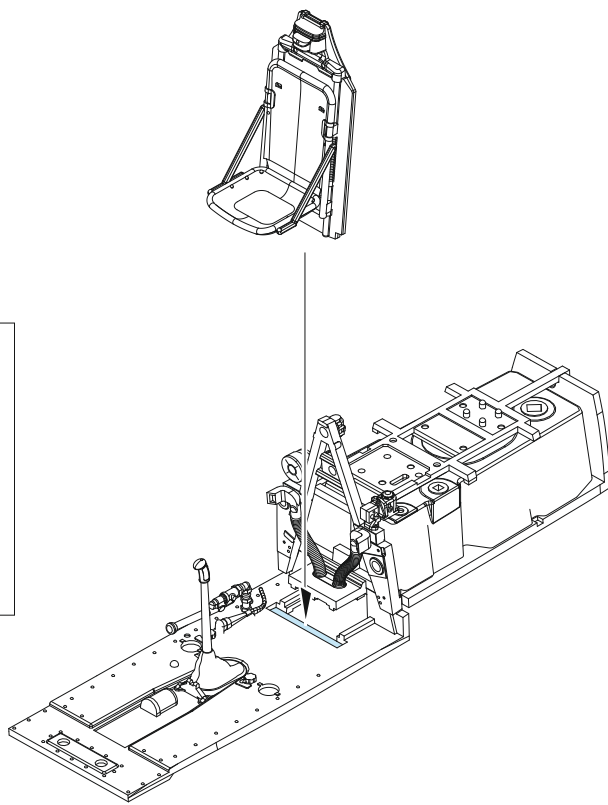

A

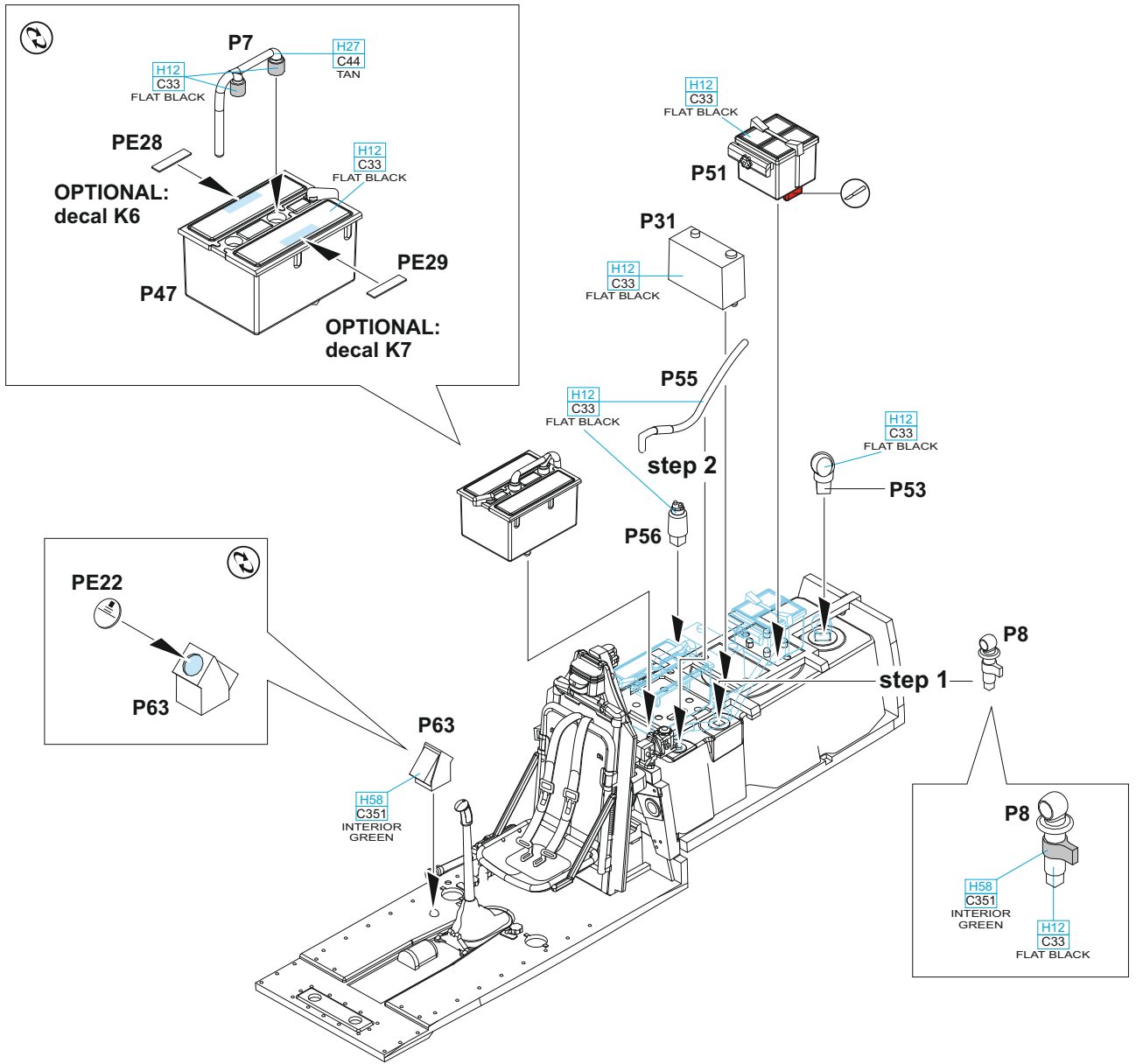

SIDE VIEW

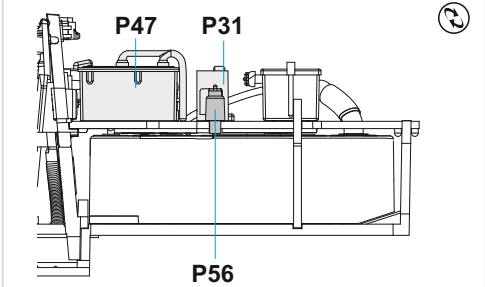
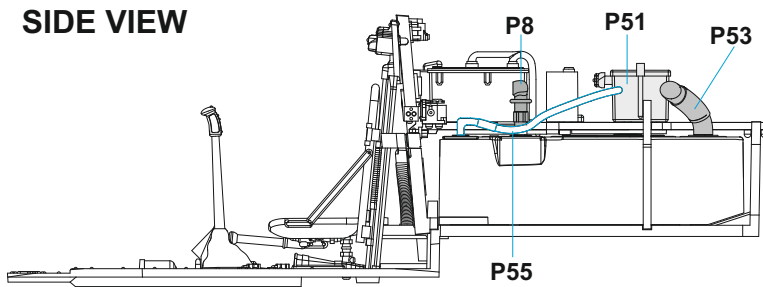

B MARKINGS A, B, D, E, K, L, M

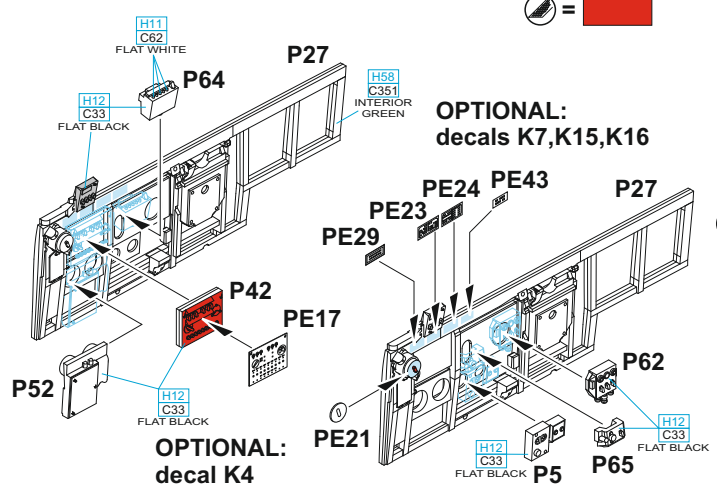

MARKINGS C, F, G, H, I, J, N

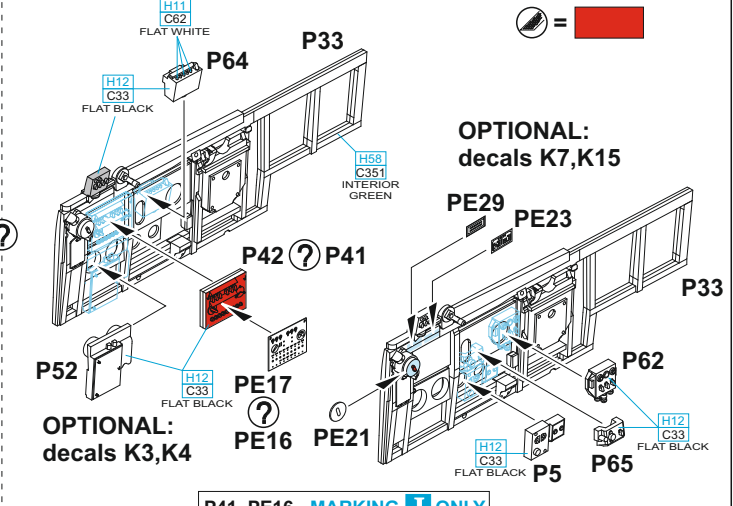

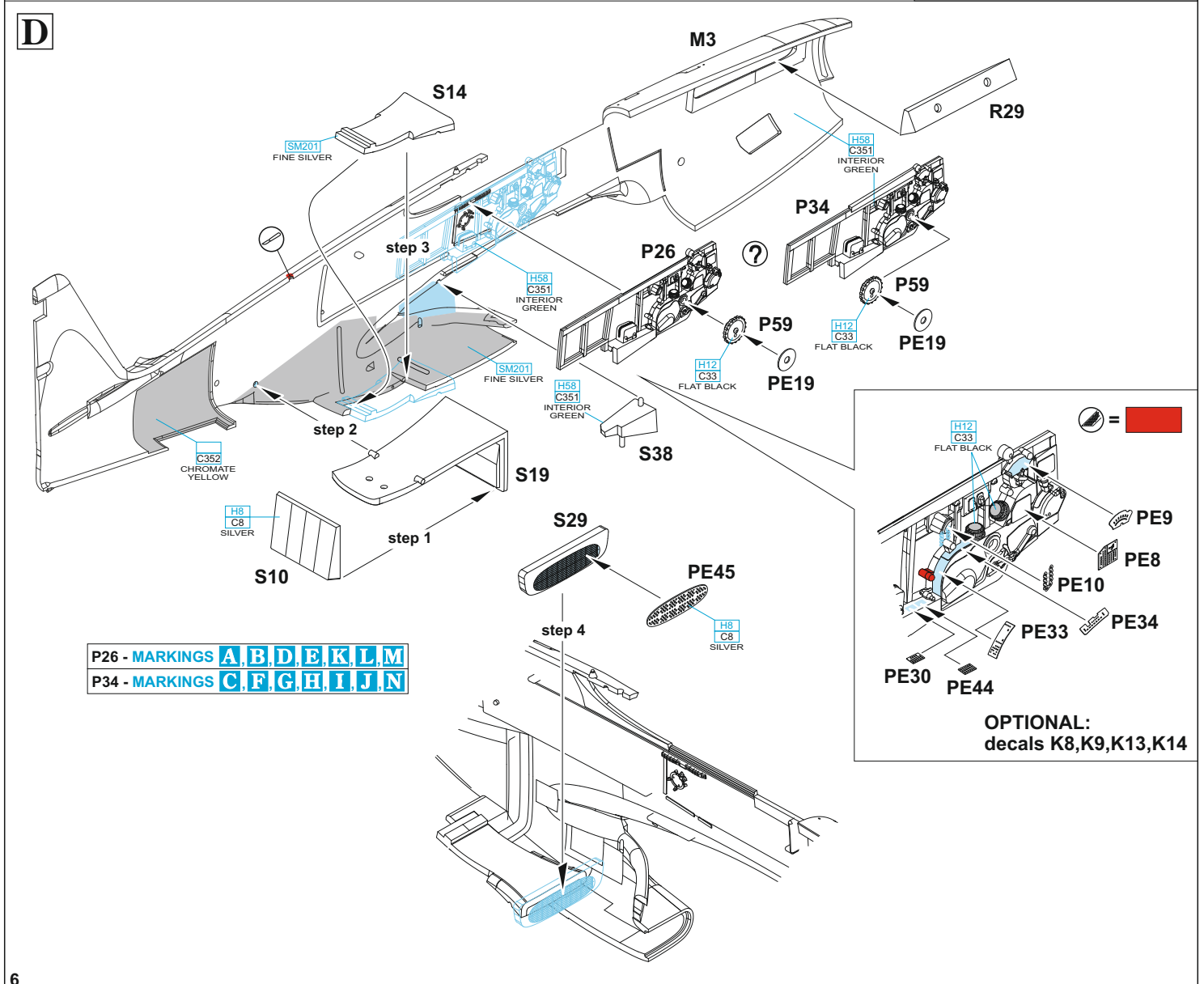
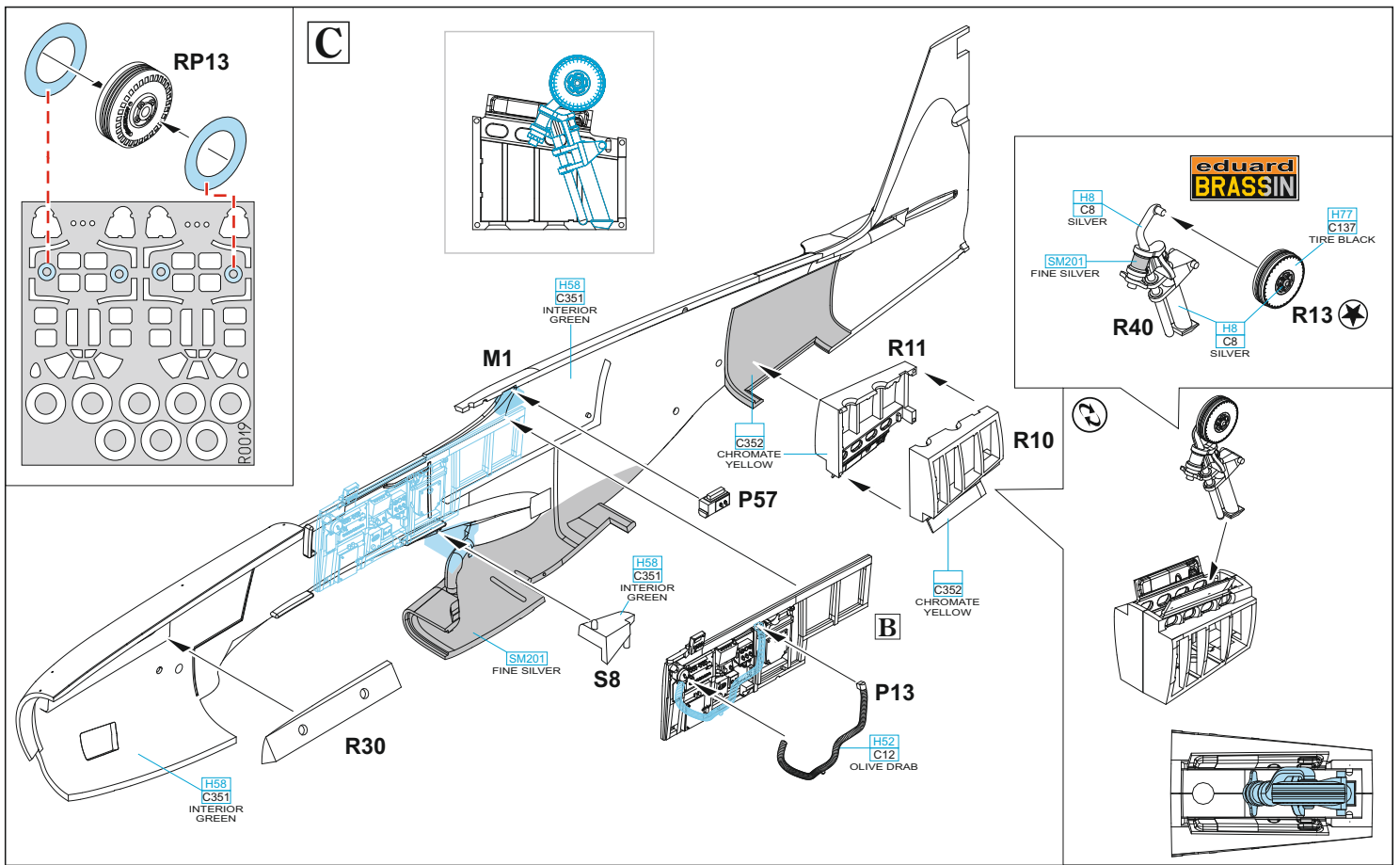

K6, K8 - MARKINGS **A, B, D, E, K, L, M**
 L5, L7 - MARKINGS **C, F, G, H, I, J, N**

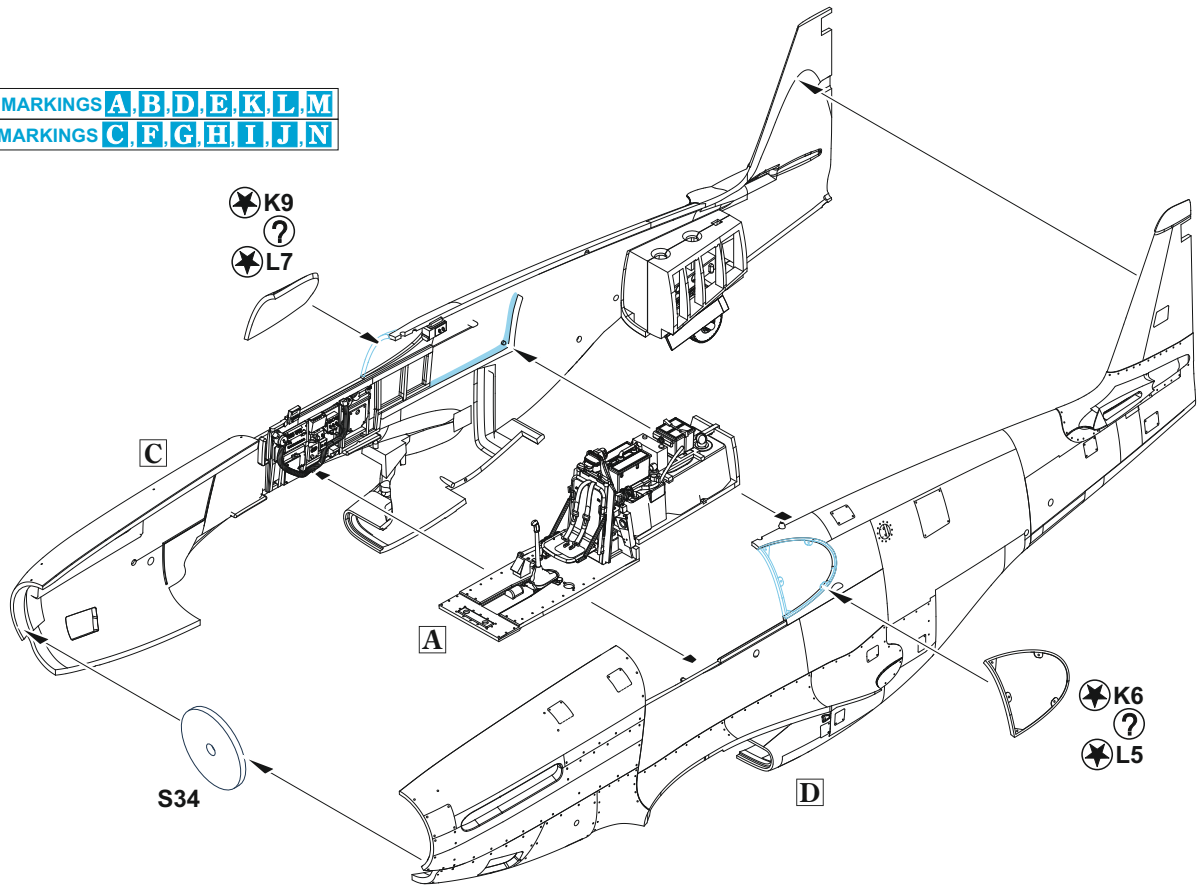

E

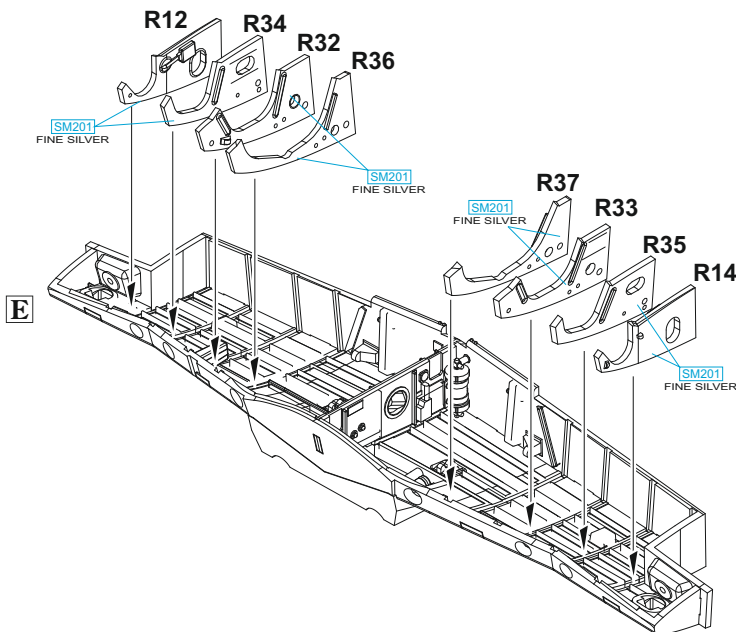
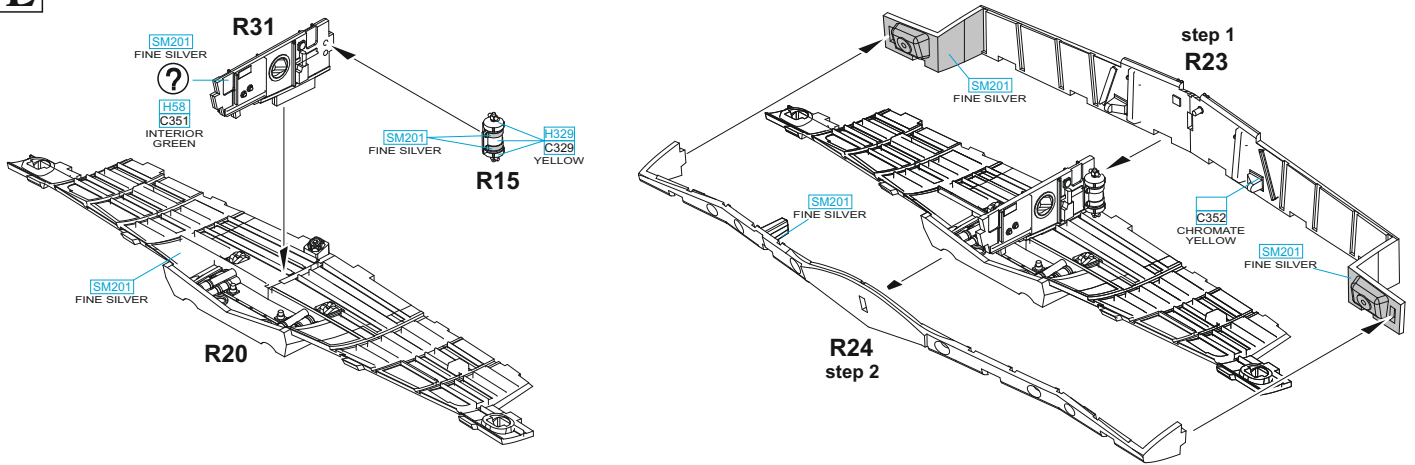

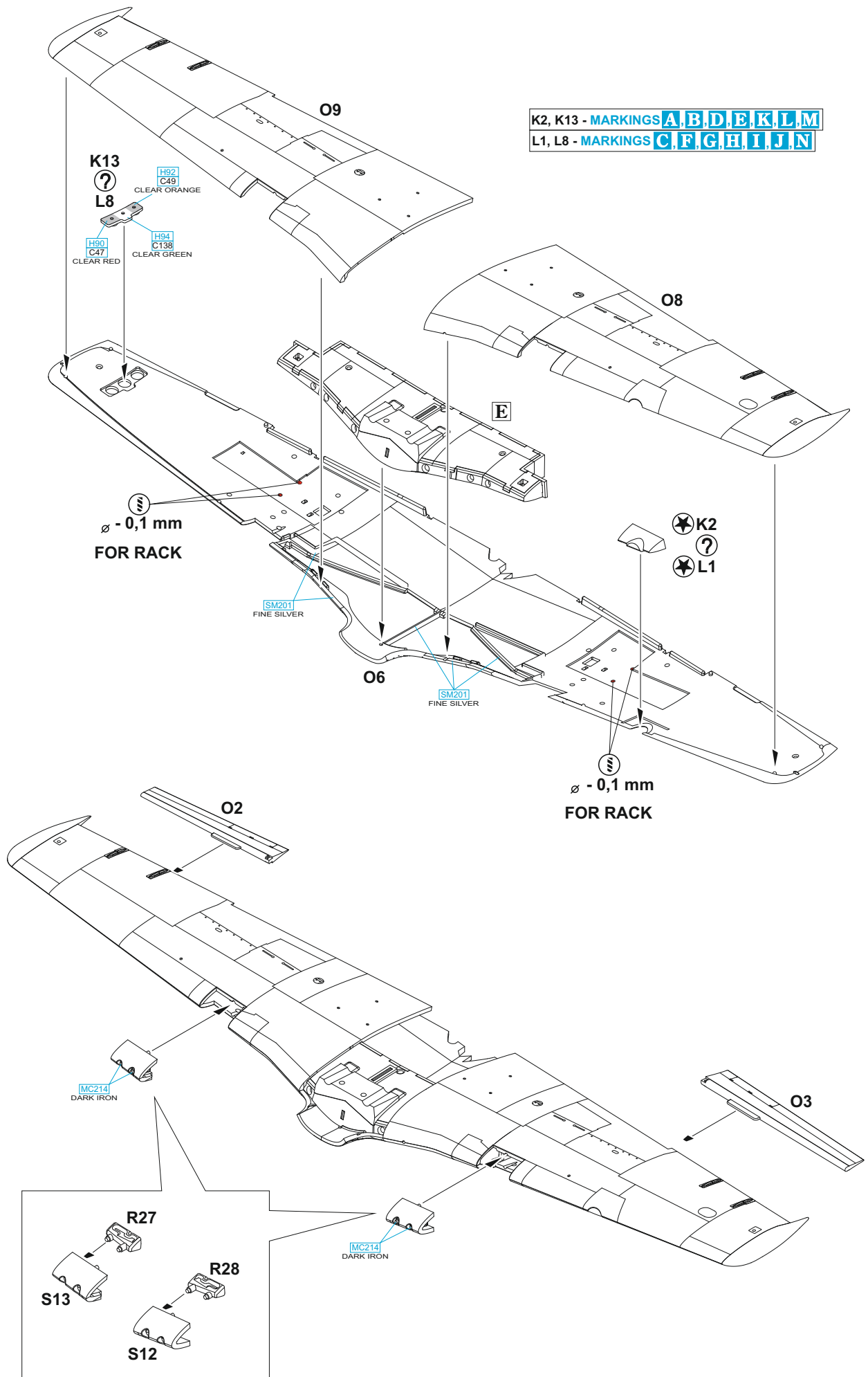

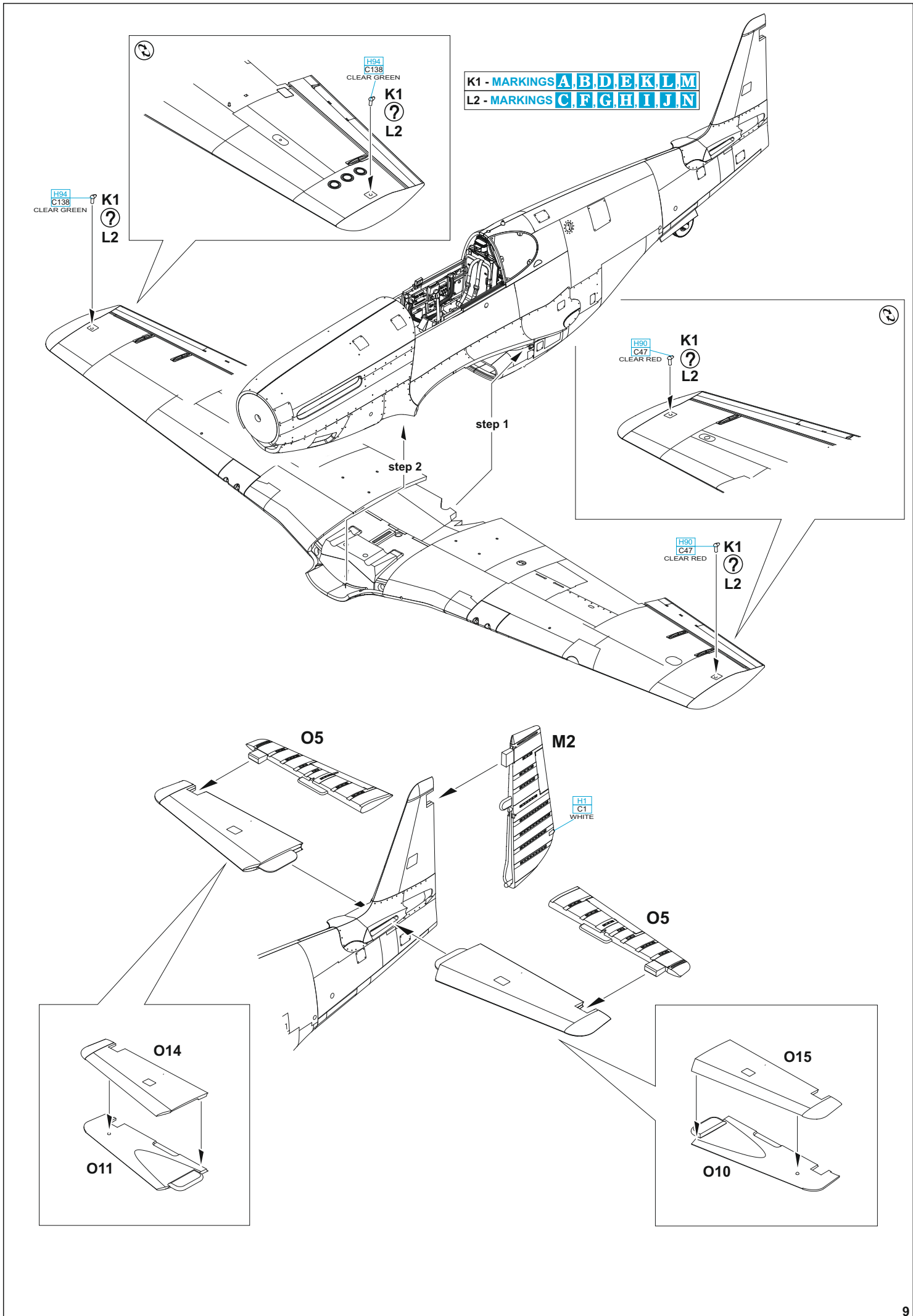

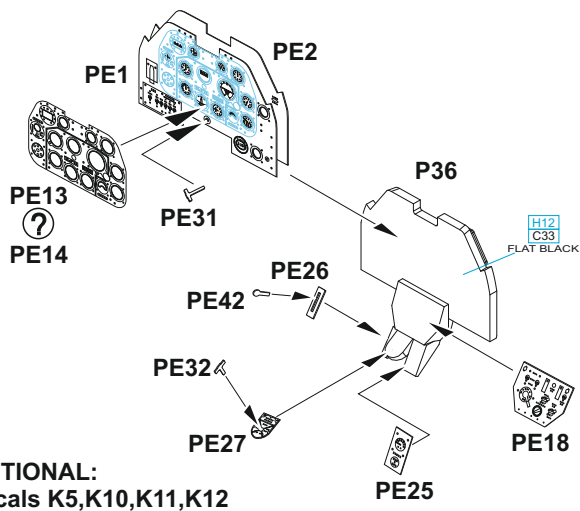

OPTIONAL:
decals K5,K10,K11,K12

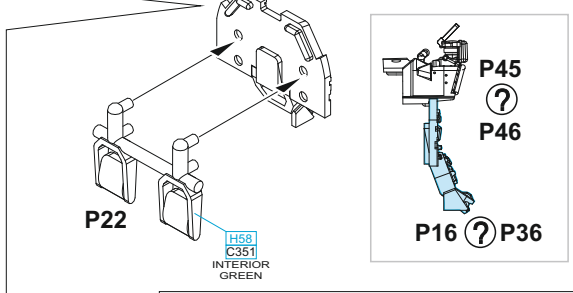
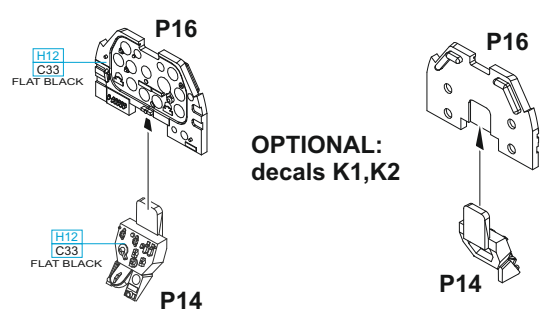
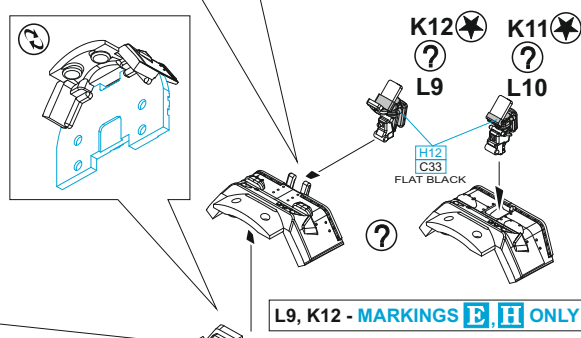
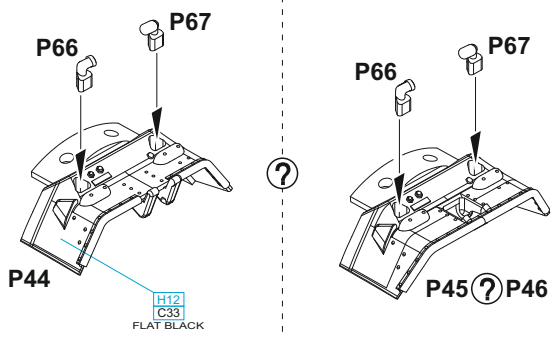

K11, K12 - MARKINGS **A,B,D,E,K,L,M**
L9, L10 - MARKINGS **C,F,G,H,I,J,N**

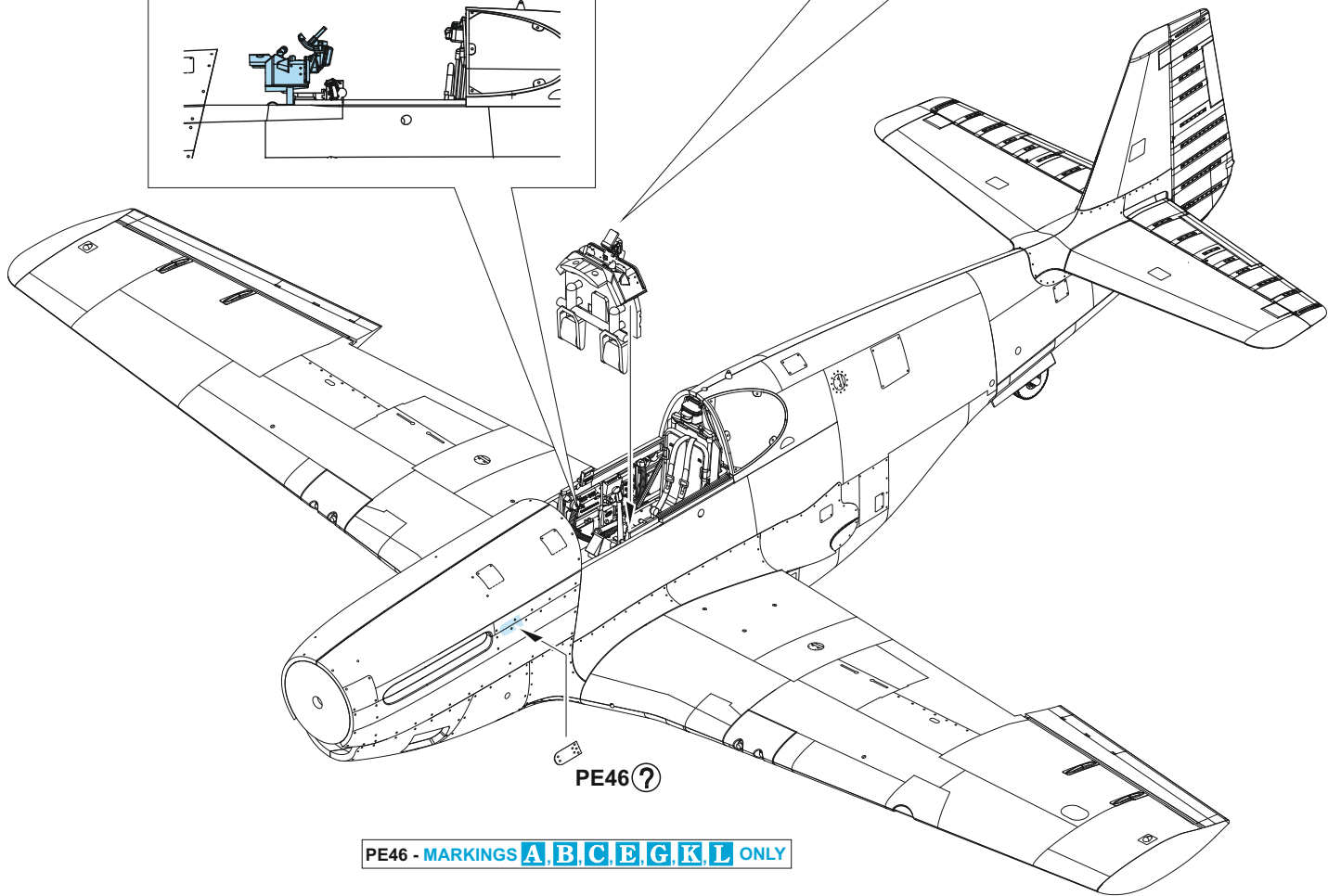
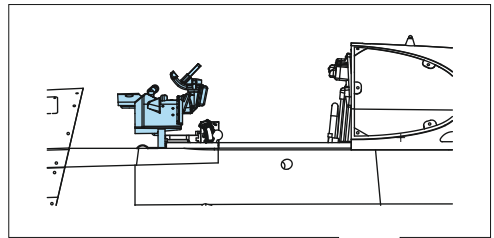

PE46 - MARKINGS **A,B,C,E,G,K,L** ONLY

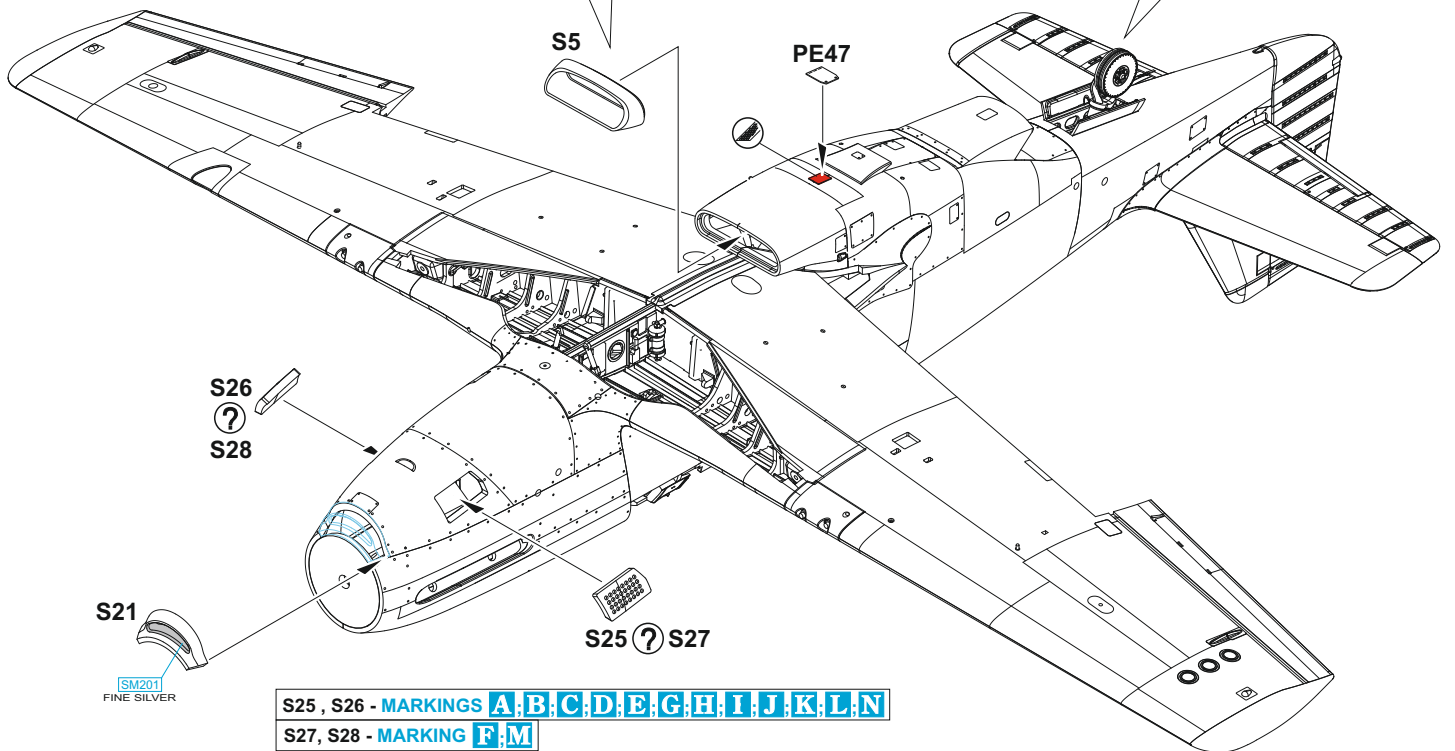
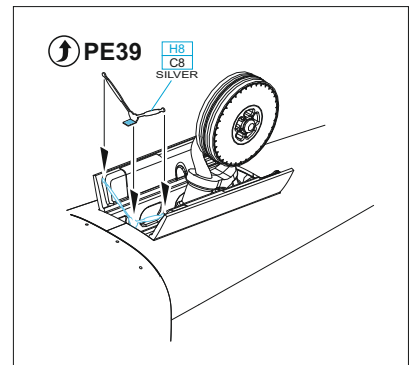
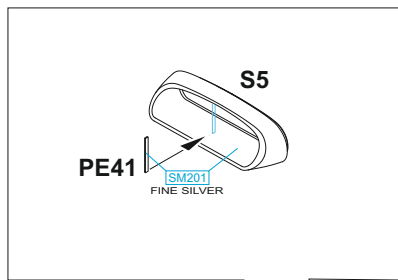
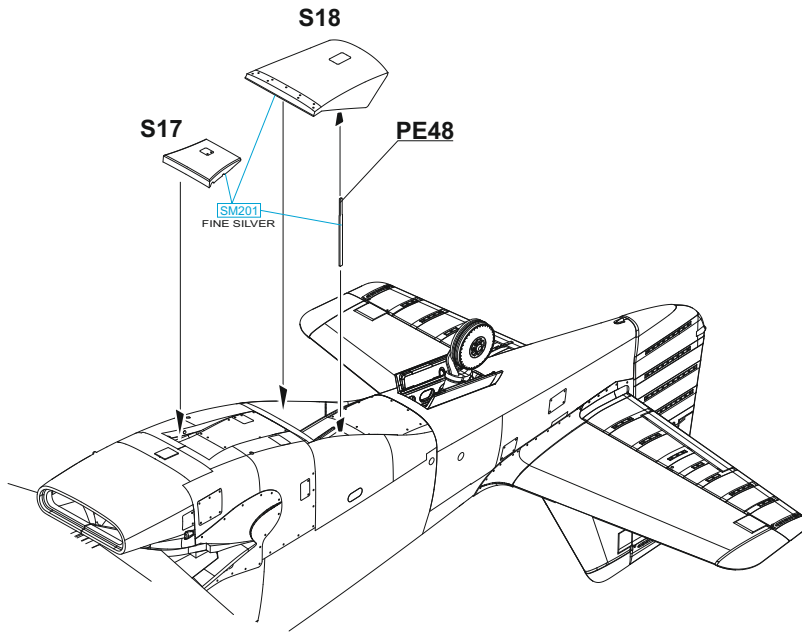

S25, S26 - MARKINGS **A|B|C|D|E|G|H|I|J|K|L|N**
 S27, S28 - MARKING **F|M**

2 pcs.

R11 ? R19

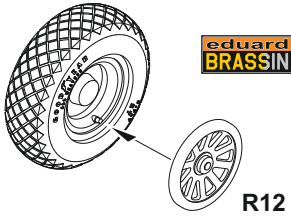

R11 ? R19

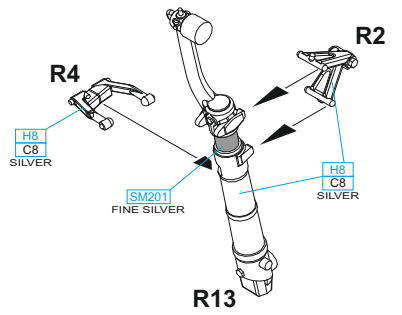
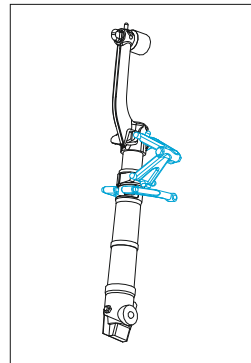
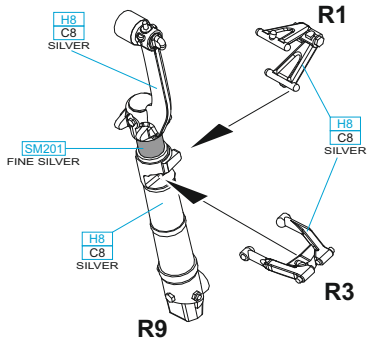
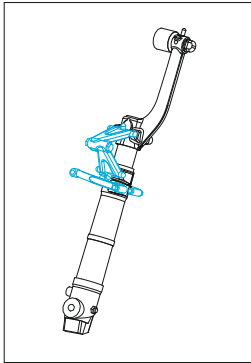
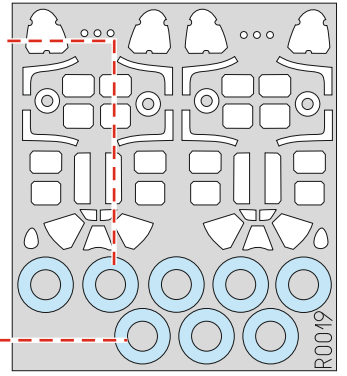
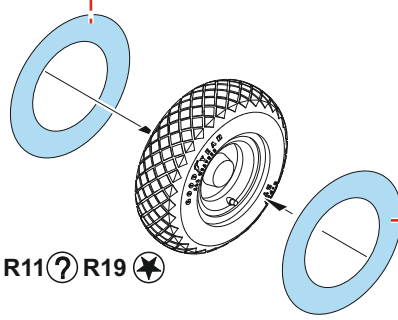

F

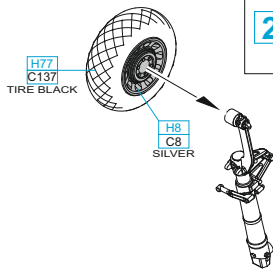

2 = H8 C8 SILVER - MARKINGS A, B, C, D, E, F, G, H, I, J, L, M, N
 H327 C327 RED - MARKINGS K

G

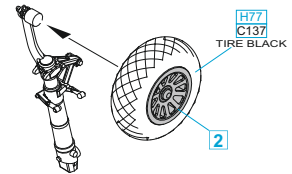

H

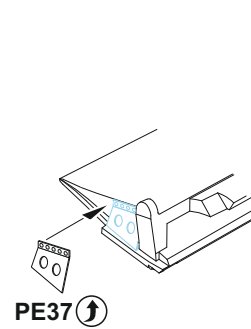
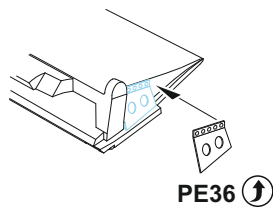
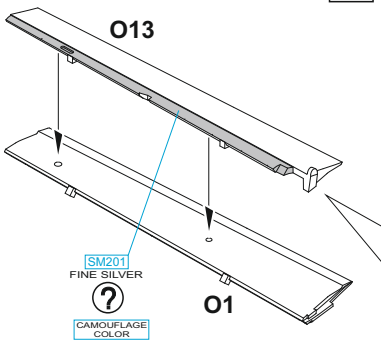

I

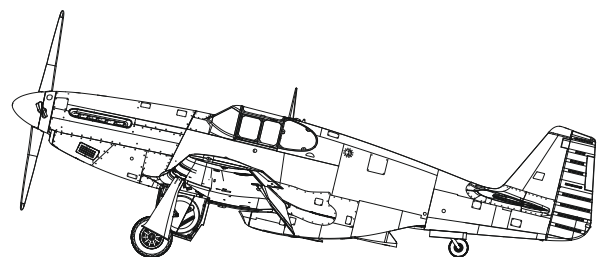
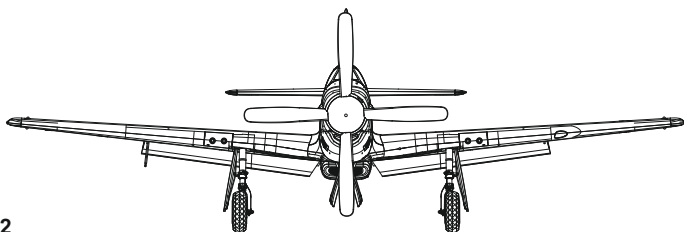
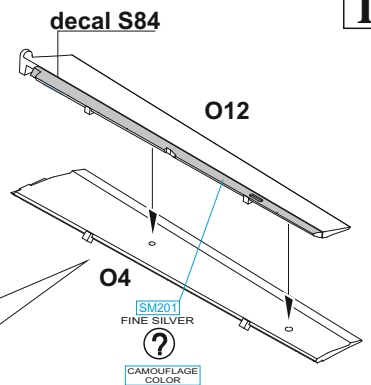

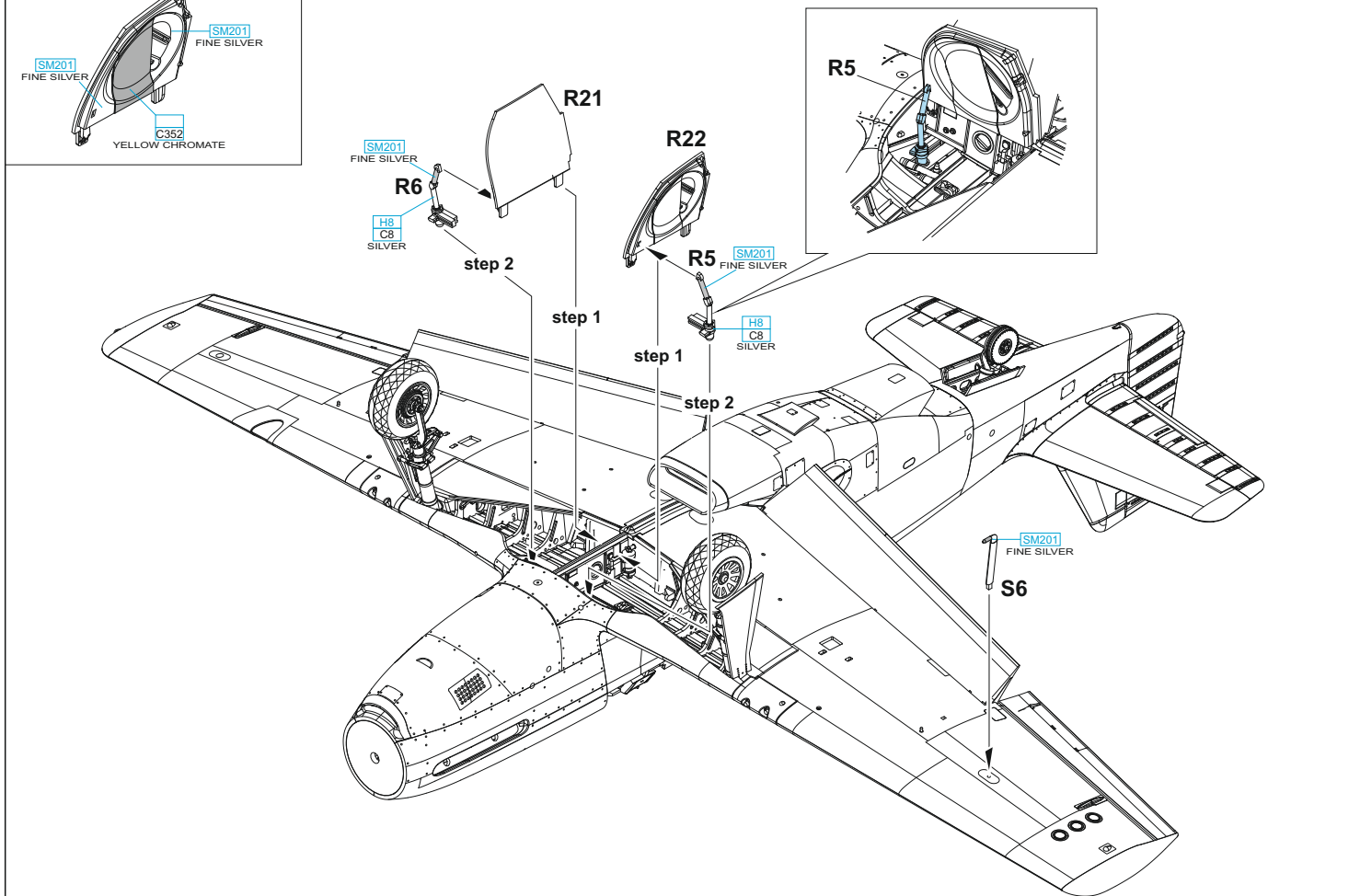
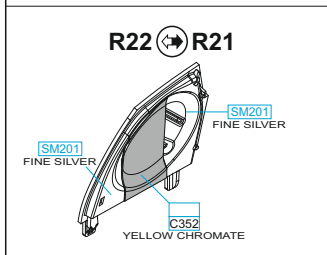
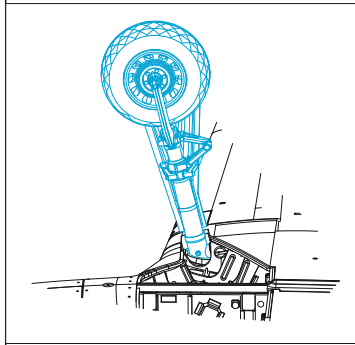
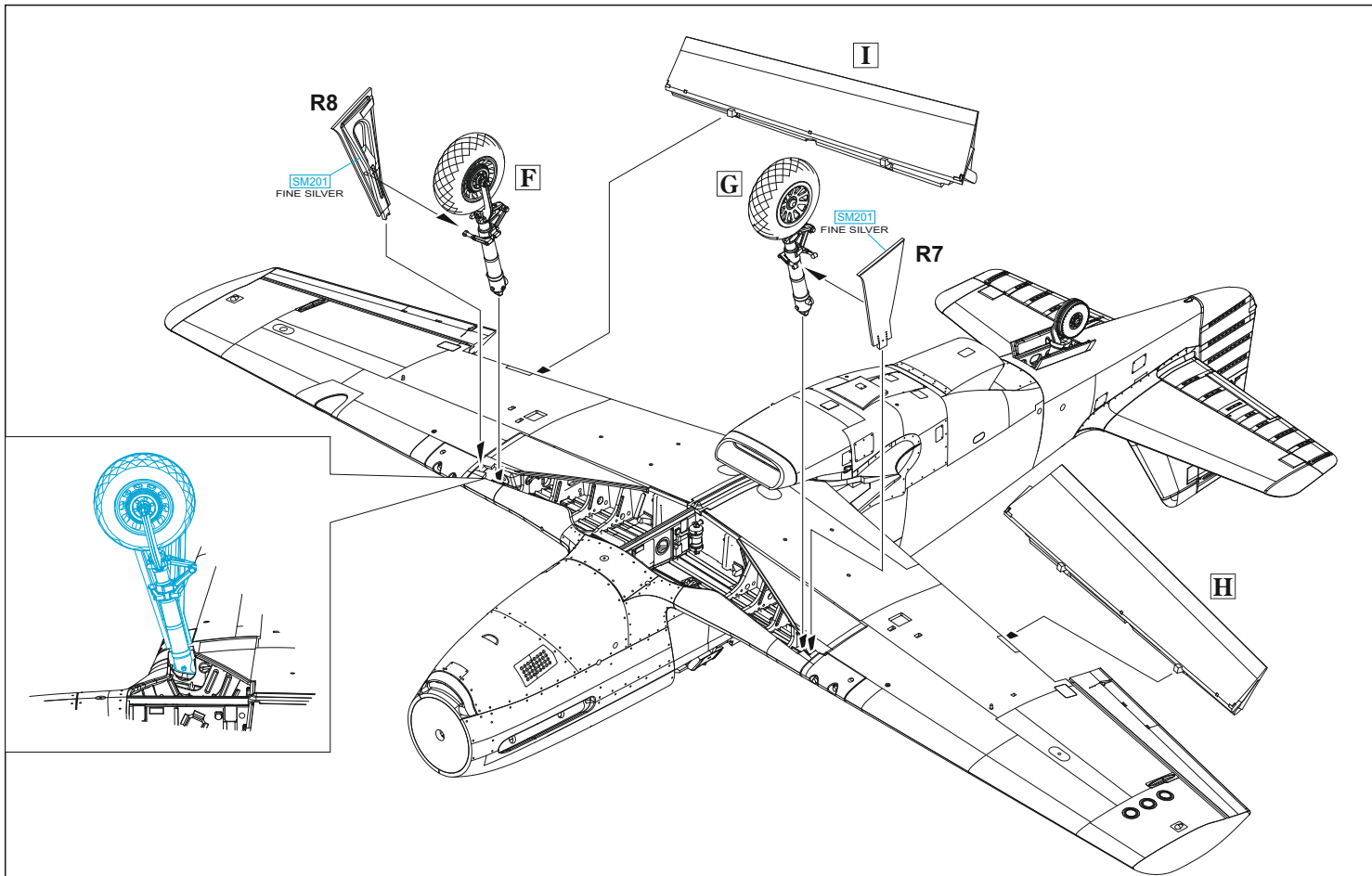

J

MARKINGS D, F, I, J, M, N

eduard BRASSIN

R10
MC214
DARK IRON

K

R9
MC214
DARK IRON

eduard BRASSIN

MARKINGS A, B, C, E, G, H, K, L

R51
MC214
DARK IRON

eduard BRASSIN

R50
MC214
DARK IRON

MARKINGS A, B, D, E, L, M

M

H52
C12
OLIVE DRAB

K10 ? L11

K9 ? L12

K4 ? L3

MARKING K

L

S33

S32

S2

S4

S30

OPEN CANOPY

K5

K3

MARKINGS A, B, D, E, K, L, M

K14 ? L13

CLOSED CANOPY

K7

H12
C33
FLAT BLACK

N

H12
C33
FLAT BLACK

PE49

PE40

H12
C33
FLAT BLACK

H12
C33
FLAT BLACK

H12
C33
FLAT BLACK

M

S36 ? S7

N

J

Ø - 0,2 mm

K

L

S7 - MARKINGS A, D, K, L

S36 - MARKINGS B, E, M

MARKINGS C, F, G, H, I, J

OPEN CANOPY

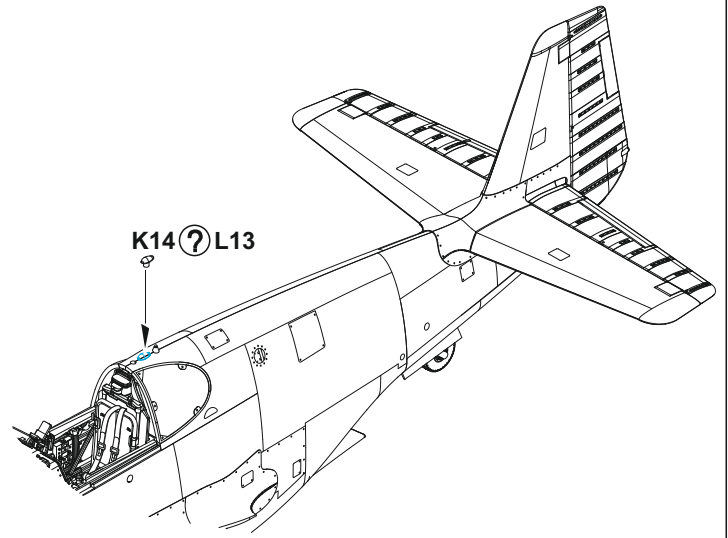
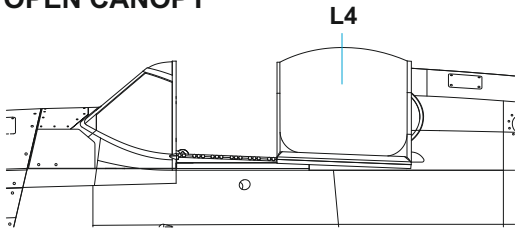

M MARKING I, N

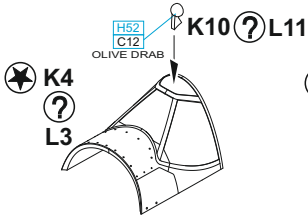

MARKINGS C, F, G, H, J

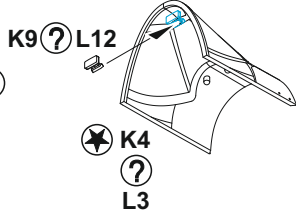

P60, P61, P40 - OPEN CANOPY ONLY

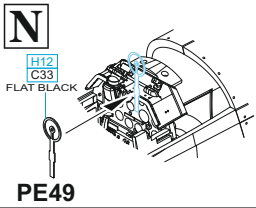
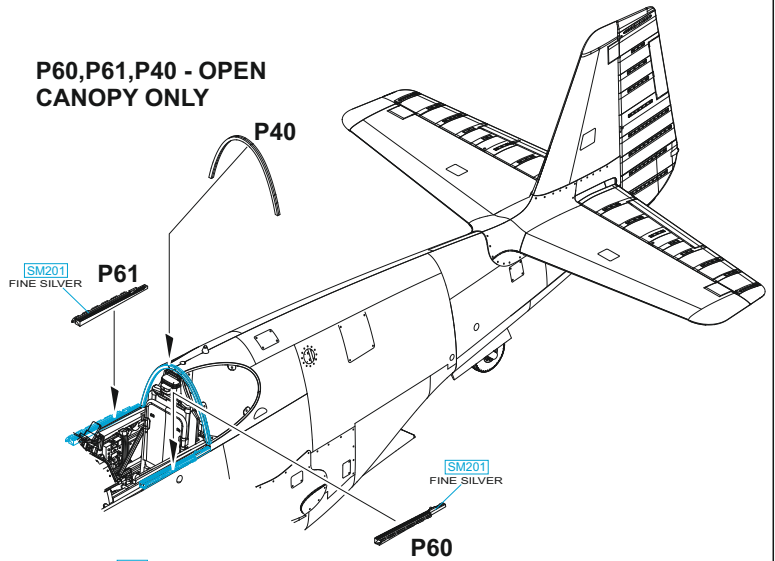

CLOSED CANOPY

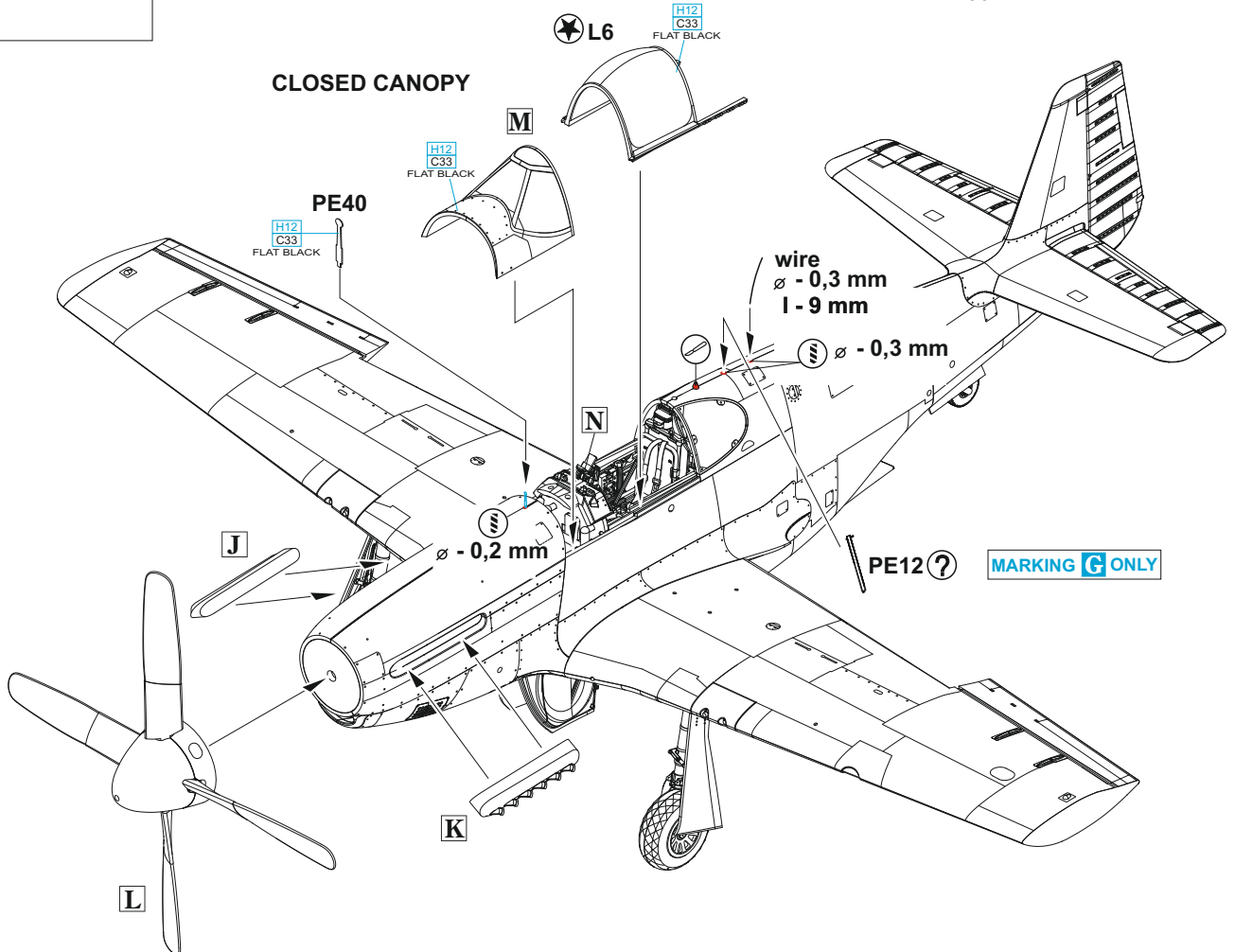

O MARKINGS **A, E, H, I, L, M**

2 pcs.

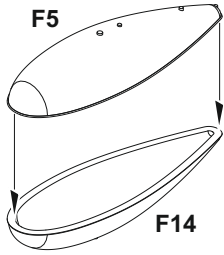

P MARKINGS **G, J**

2 pcs.

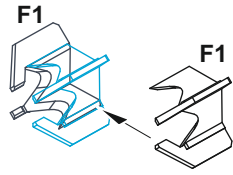
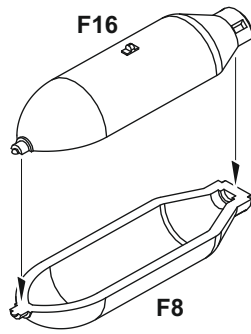

Q MARKINGS **C, D, E, N**

2 pcs.

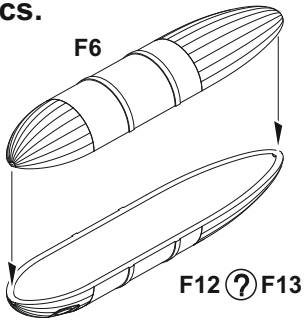

3 = **H8 C3 SILVER** - MARKINGS **C; D; E; N**
SM201 FINE SILVER - MARKING **I; M**
H53 C13 NEUTRAL GRAY - MARKINGS **B; E; H; L**

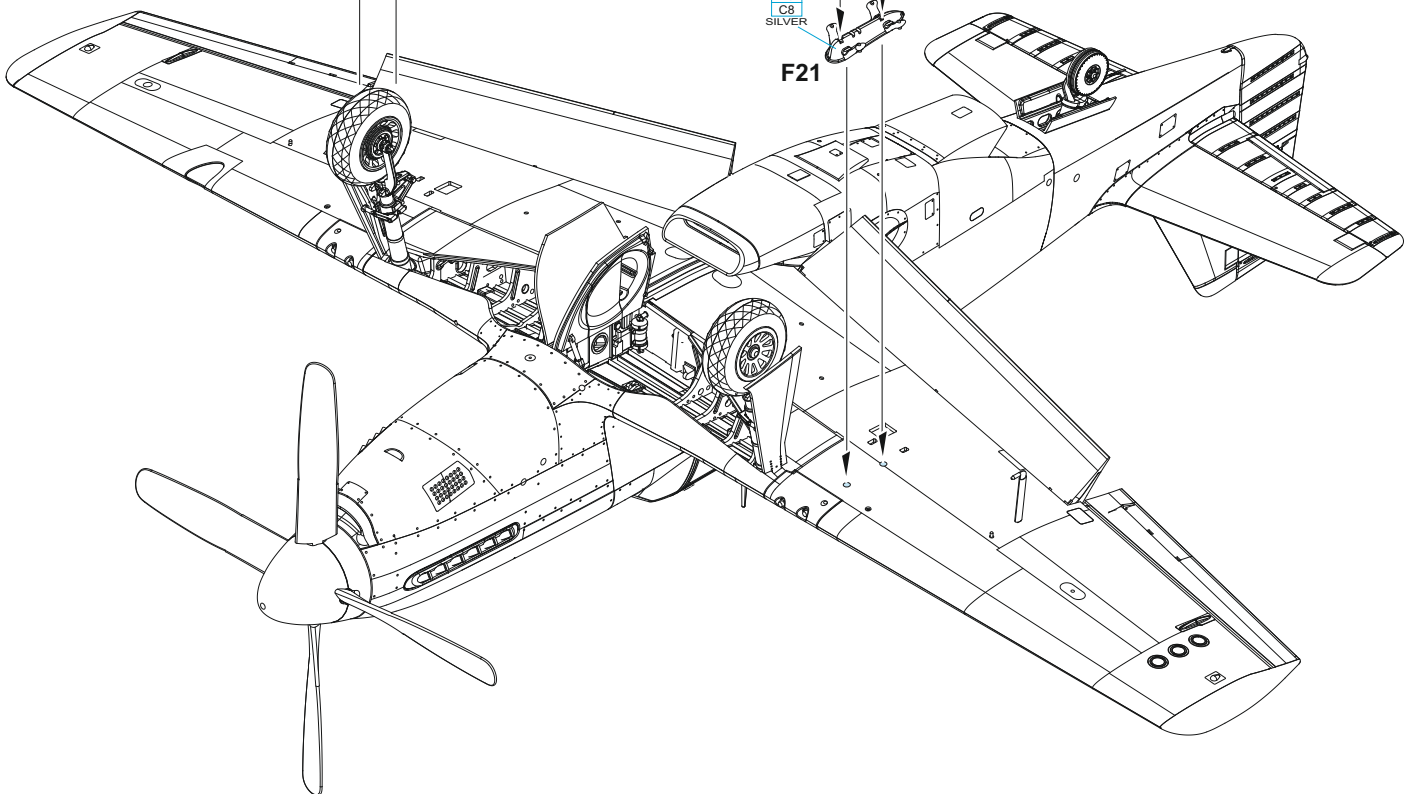
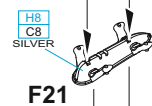
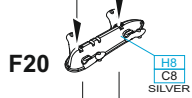
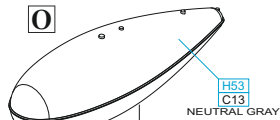
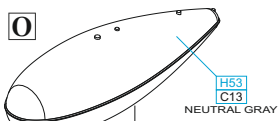
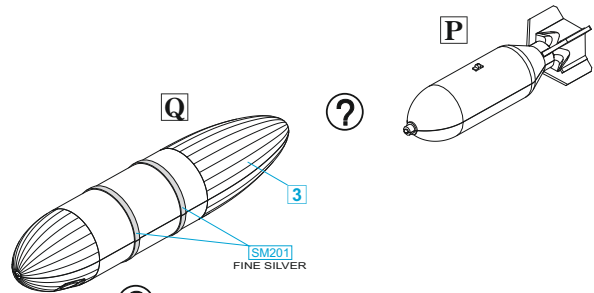
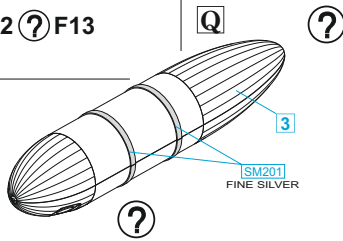
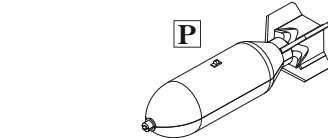
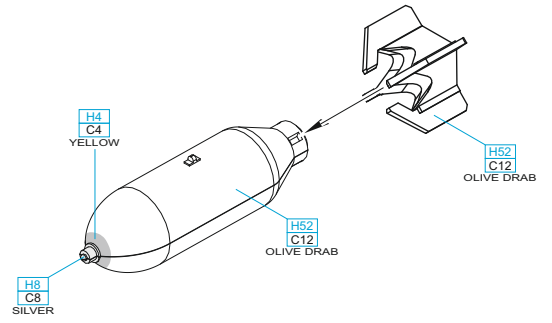

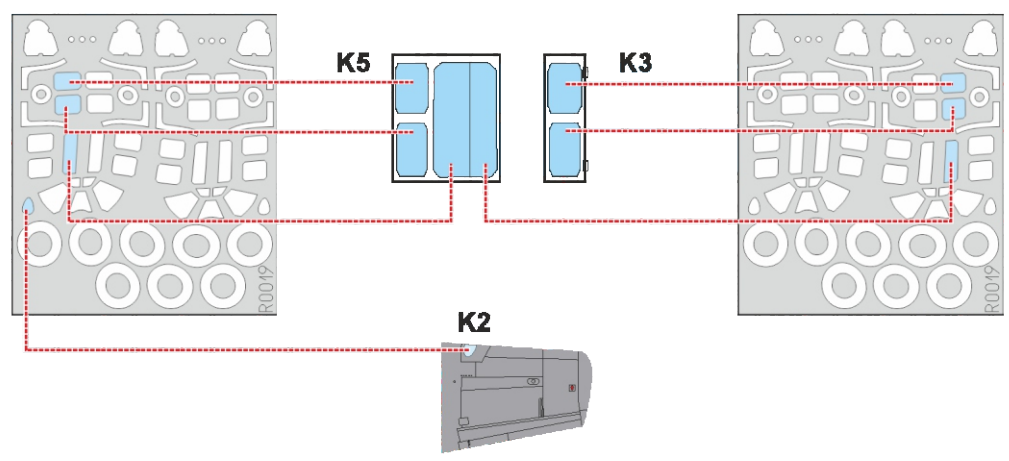
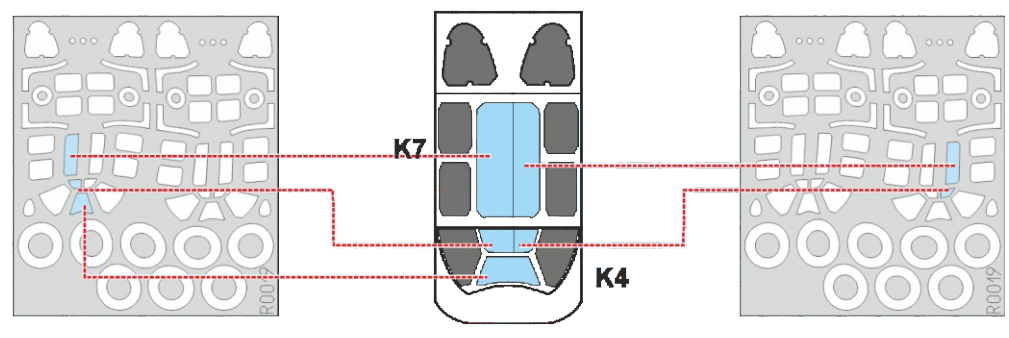
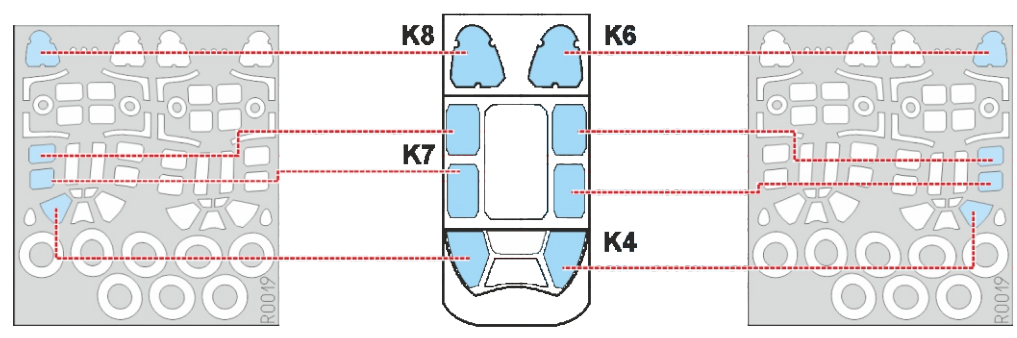
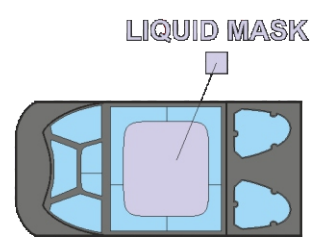
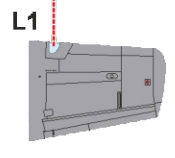
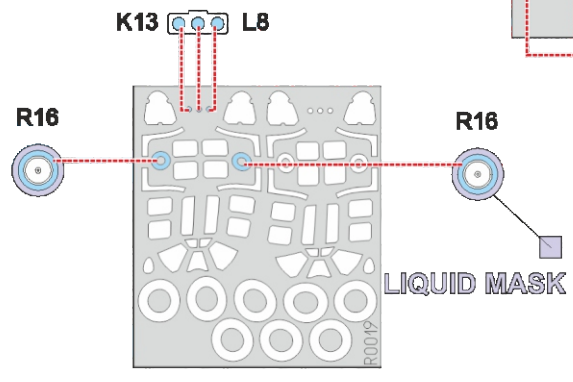
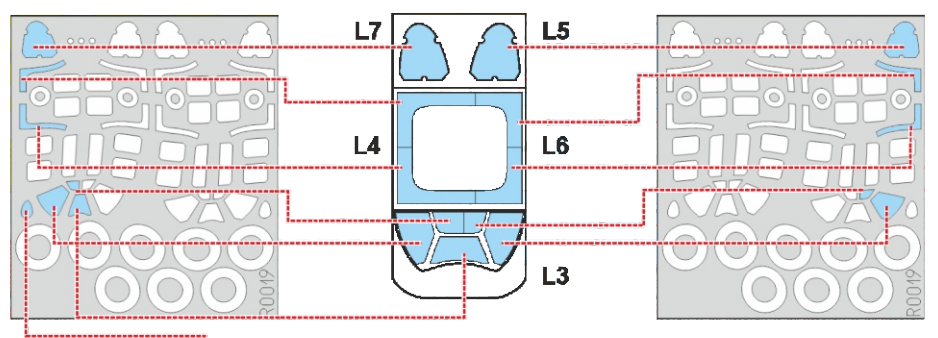
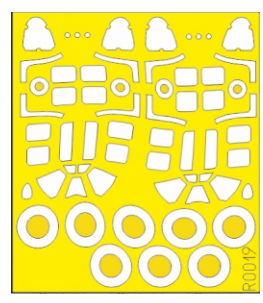

A P-51B-10-NA, s/n 43-6934, Capt. Henry White, 328th FS, 352nd FG, 8th AF, Bodney, Velká Británie, červen 1944

K založení 352nd Fighter Group došlo 29. září 1942, aktivována byla o tři dny později, tedy 1. října. Jejím prvním velitelem se stal Lt. Col. Edwin M. Ramage. V její sestavě působily 328th, 486th a 487th Fighter Squadron, všechny zpočátku létaly na P-47, než přezbrojily na P-51B. Během června a července se skupina přesunula z USA do Velké Británie. Prvním velitelem 328th Fighter Squadron se stal Capt. J. H. Posten, nejnámějším z velitelů byl Maj. G. E. Preddy, neúspěšnější americký stíhač na P-51 s 26,83 potvrzenými sestřely. Capt. Henry White odlétal u jednotky celkem 89 operačních letů, při kterých zaznamenal dva sestřely. Prvního dosáhl 28. května 1944, druhého 18. července. Celá squadrona dosáhla za války 143 sestřelů, 14 poškození a 35 letounů zničili její piloti na zemi. P-51B kapitána Whitea nesl typické zbarvení „Blue-nosed Bastards of Bodney“, jak bylo 352nd FG obecně přezdíváno podle modrých přídů jejich letounů. Na levé straně před kabinou zdobila příď malba dívky v červených bikinách a název „Dallas Darling“. Vše doplněno nezbytnými invazními pruhy.

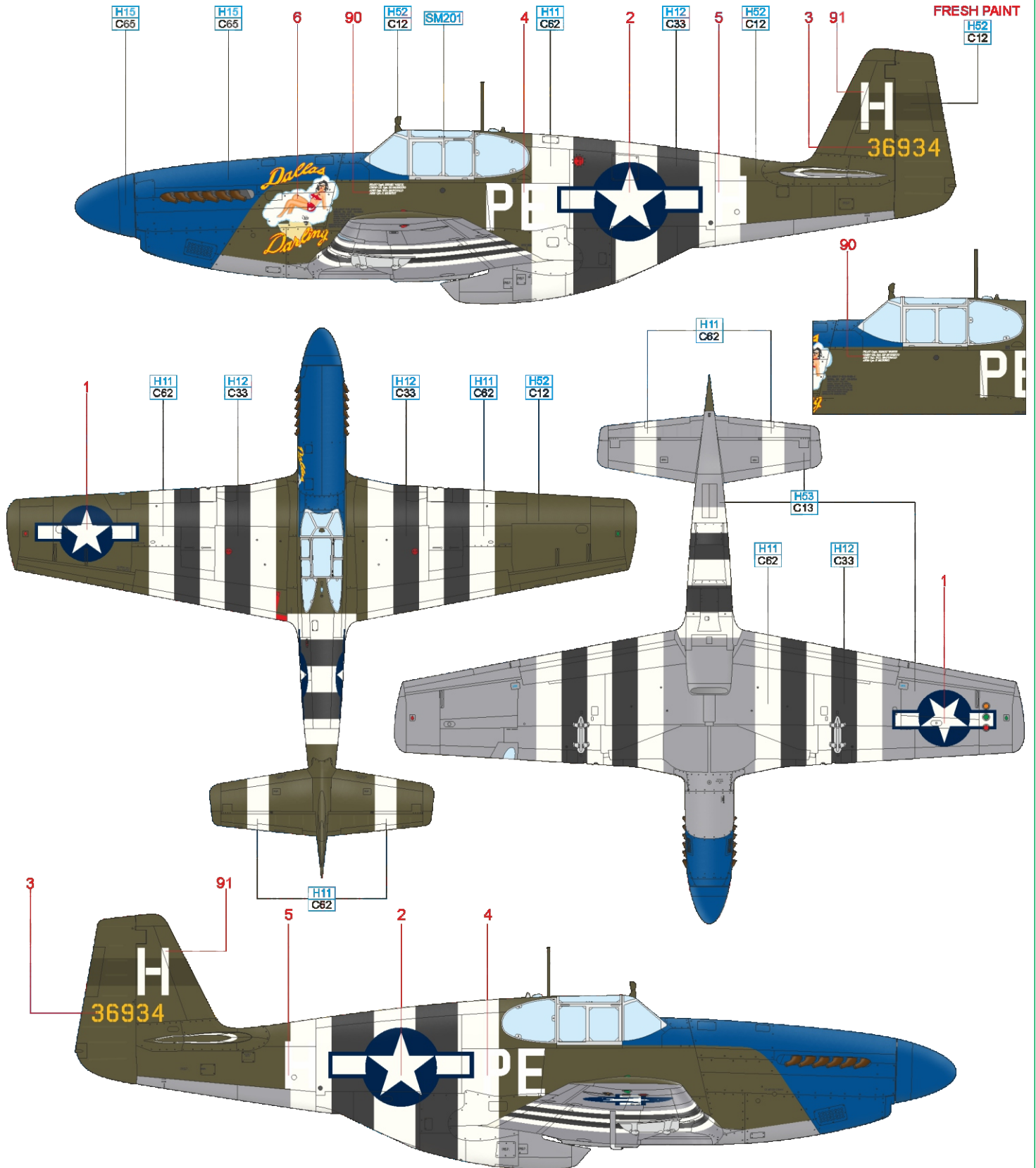

SUPER FINE SILVER 2 SM201

FLAT WHITE H11 C62 NEUTRAL GRAY H63 C13 OLIVE DRAB H52 C12 BLUE H15 C65 FLAT BLACK H12 C33

eduard

B P-51B-10-NA, s/n 42-106472, Lt. Carlton Fuhrman, 486th FS, 352th FG, 8th AF, Bodney, Velká Británie, červen 1944

Letoun pojmenovaný The Flying Scot II / Vicious Virgie J. G. byl nejprve přidělen Lt. Murdochovi R. Cunninghamovi, Lt. Carlton Fuhrman jej následně převzal a 12. září 1944 byl zrušen při přistání, když s ním havaroval Lt. Glenn Wensch. Celá 486th FS sestřelila 114 nepřátelských letounů, pět poškodila a 21 letounů zničila na zemi. Sám Lt. Fuhrman se ale mezi vítěze vzdušných bojů nezapsal.

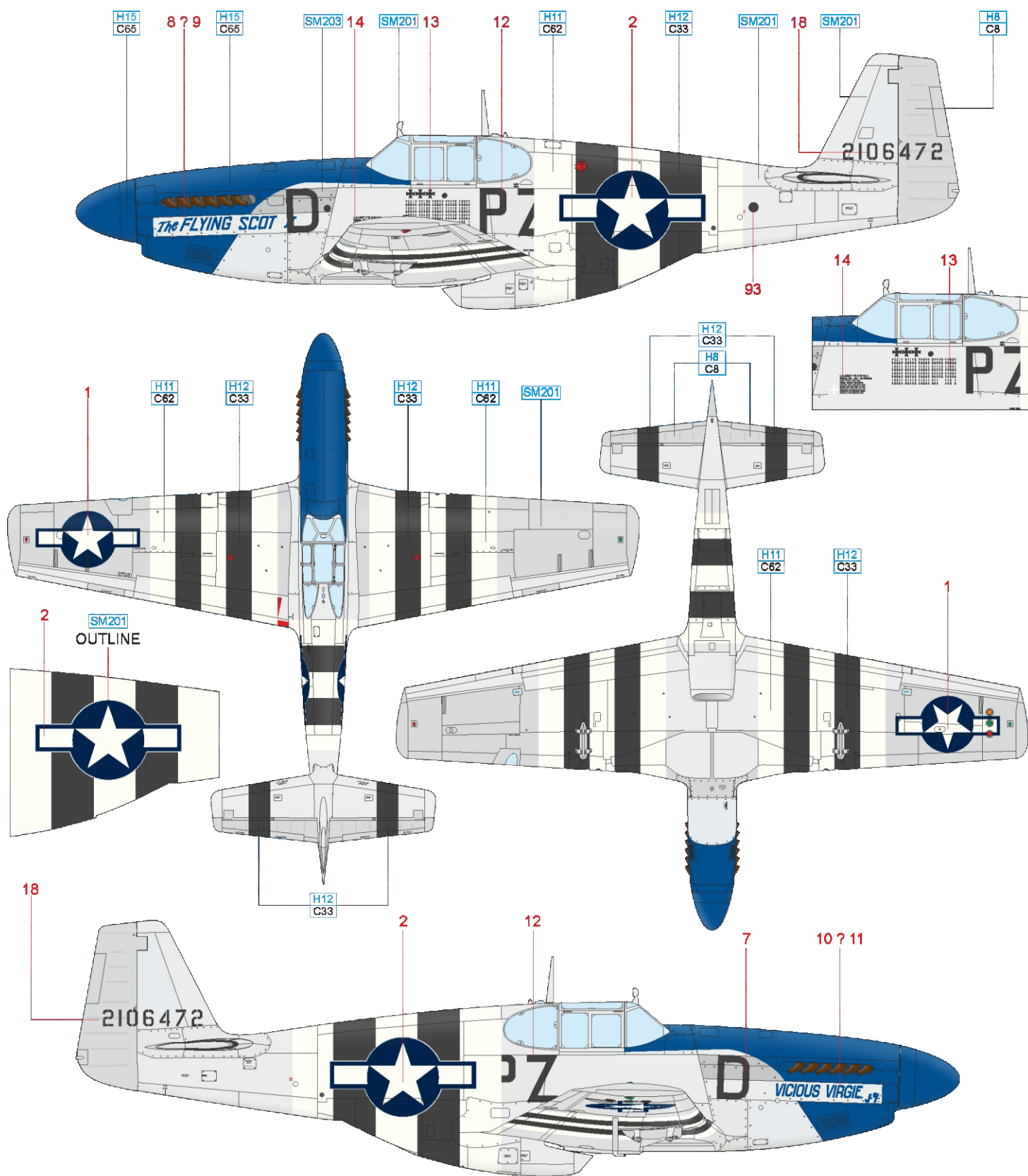

FLAT WHITE	H11	C62	SUPER FINE SILVER 2	SM201	SUPER IRON 2	SM203	BLUE	H15	C65	FLAT BLACK	H12	C33
SILVER	H8	C8										

"Robby" Robertson vstoupil do řad Army Reserves v červnu 1942 a 20. května 1943 z něj byl oficiálně armádní pilot. Byl zařazen k 362nd FS, se kterou následně odlétal 76 misí. Celkem si připsal šest potvrzených vítězství nad německými stíhači, další zůstalo nepotvrzeno. V průběhu války v Koreji si připsal na konto dalších 100 bojových misí jako člen 12th FBS/18th FBG. Již v hodnosti Lieutenant Colonel přidal dalších 26 misí s C-47. Do výslužby odešel v roce 1973 jako poslední velitel letecké základny Otis před jejím uzavřením. Jeho P-51B Mustang sériového čísla 43-6688 byl prvním ze dvou strojů pojmenovaných Passion Wagon (druhým byl P-51D 44-13691) a Robertson na něm dosáhl všech svých sestřelů.

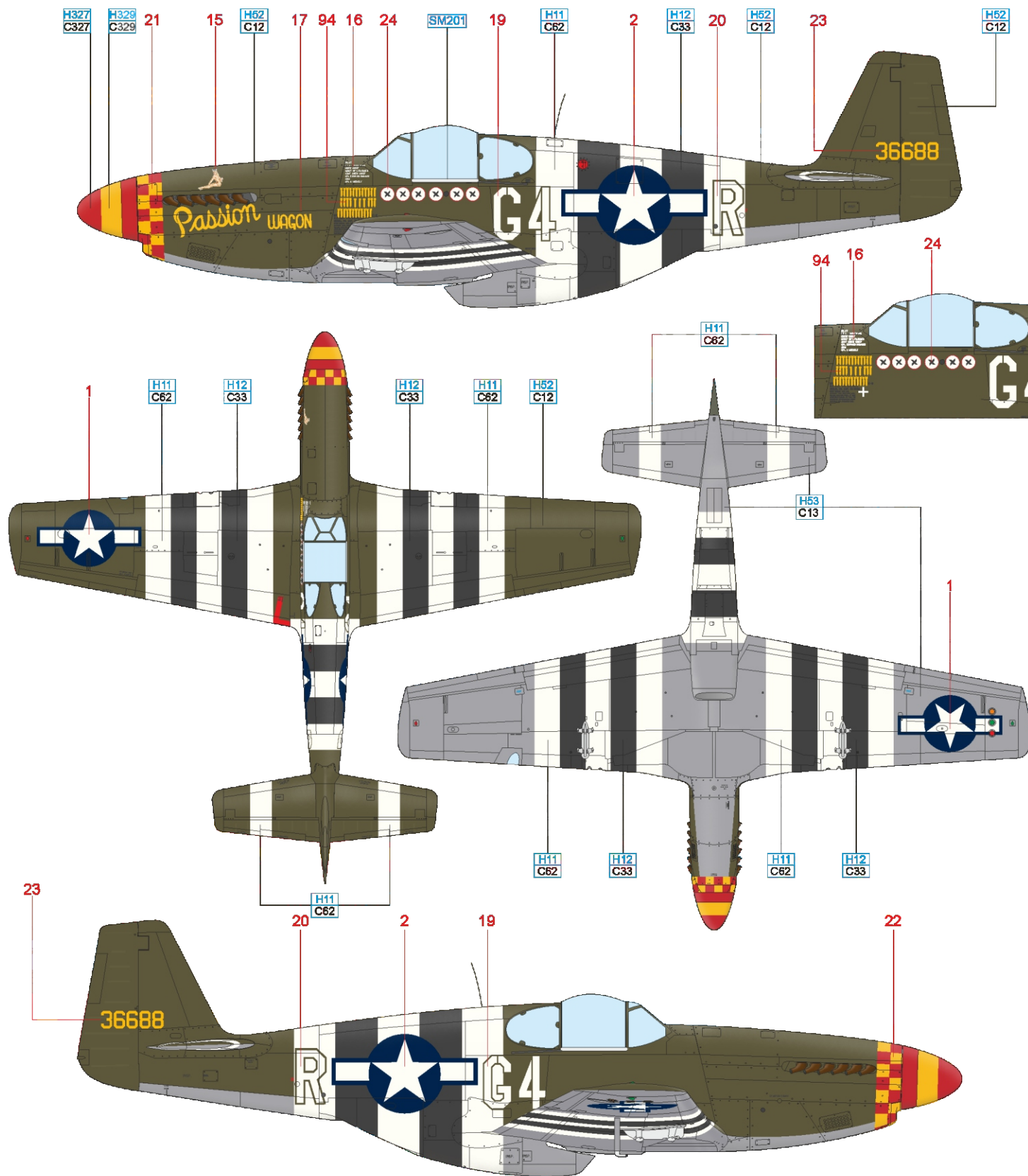

D P-51C-1-NT, s/n 42-103309, Lt. William B. Overstreet, 363rd FS, 357th FG, 8th AF, Leiston, Velká Británie, červen 1944

"Bill" Overstreet se proslavil zejména historkou o tom, jak pronásledoval německý Bf 109 skrze oblouky Eiffelovy věže. Souboj se měl odehrát někdy na jaře roku 1944, ale je otázkou, zda k průletu skrze Eiffelovku skutečně došlo. Není známo ani přesné datum souboje, a v německých záznamech neexistuje zmínka o tak zvláštní události, jakou by byl stíhací letoun, který se zřítíl do pařížských ulic... Overstreet byl nicméně agresivní a schopný pilot a například 3. září 1944 se zúčastnil přísně tajné mise, při které dálkově ovládaný čtyřmotorový bombardér záutočil na silně chráněnou německou ponorkovou základnu chráněnou skalisky. Následně létal další tajné mise na podporu francouzského odboje, při kterých často přistával za nepřátelskými liniemi. Jeho Berlin Express, se kterým měl podletět Eiffelovu věž, nesl částečný nátěr olivovou barvou na vrchních plochách, zatímco boční a spodní byly ponechány v přírodní barvě kovu a hliníkovém nátěru.

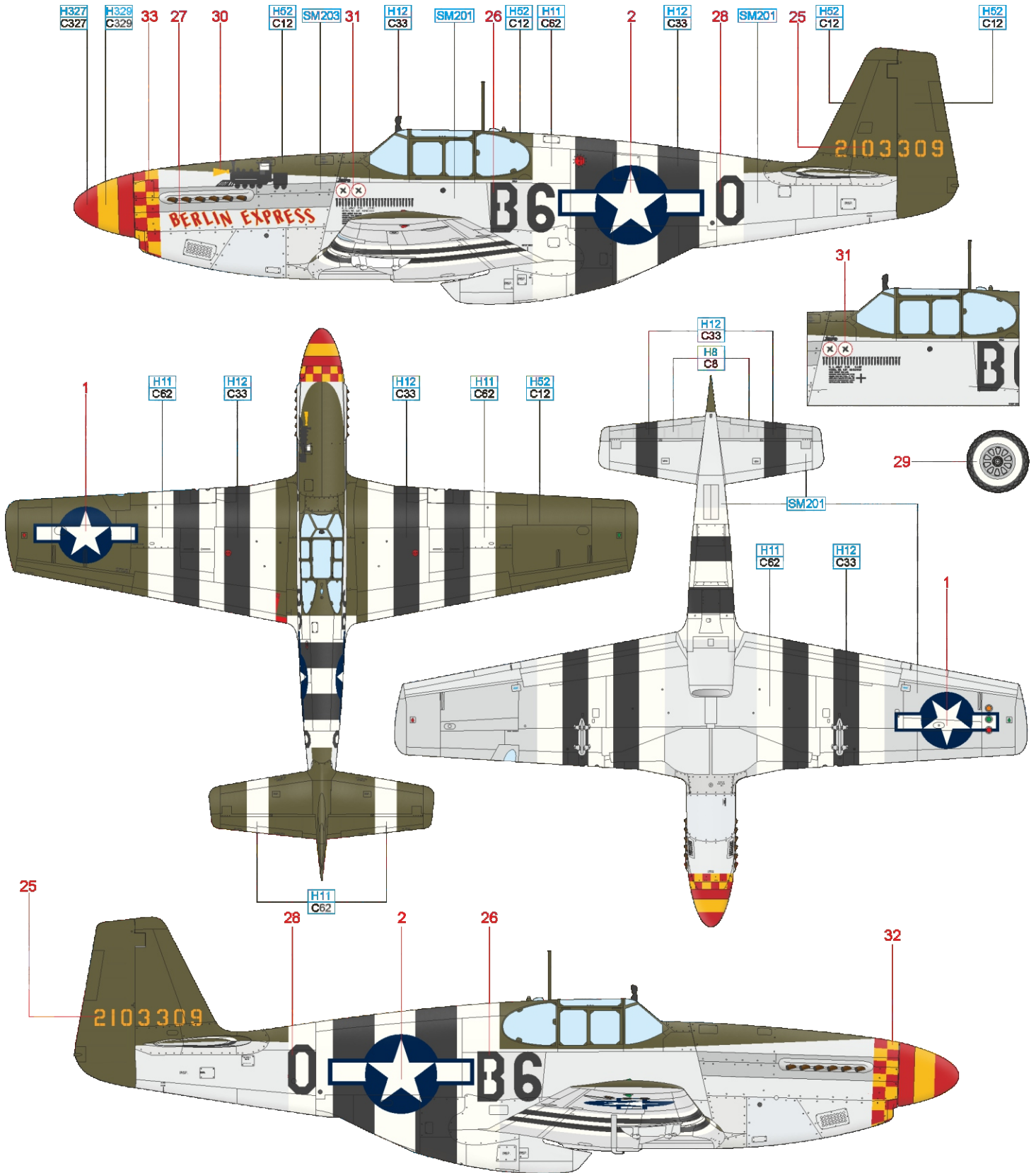

FLAT WHITE	H11								
	C62								
SILVER	H8	SUPER FINE SILVER 2	SM201	SUPER IRON 2	SM203	OLIVE DRAB	H52	YELLOW	H329
	C8						C12		C329
								RED	H327
									C327
								FLAT BLACK	H12
									C33

"Baby" Brown byl stíhacím esem se 14,2 sestřely, tři další letouny poškodil. Na zemi jich zničil 14,5 a poškodil 10. Prvních čtyř úspěchů dosáhl ještě na Thunderboltu, dalších již na Mustangu. Stal se 24. dubna 1944 v pořadí pátým stíhacím esem 355th FG a 13. května mu dokonce patřil status nejméně úspěšnějšího stíhače celé skupiny. Po návratu z dovolené se pak po zničení osmi letounů na zemi a sedmi ve vzduchu v průběhu 30 dnů stal na sklonku srpna nejméně úspěšnějším stíhačem celé osmé letecké armády. Další navyšování jeho skóre zastavil zásah německého flaku, který Browna přinutil 3. října 1944 k nouzovému přistání na nepřátelské půdě. Jeho velitel, Maj. Chuck Lenfest (5,5 sestřelu) přistál poblíž, aby jej zachránil, ale jeho Mustang zapadl do bláta a oba piloti tak nakonec padli do zajetí. Po válce zůstal ve službě a vedl program vývoje F-111 na základně Nellis. Později byl velitelem 48th TFW a zástupcem velitele operací 7th AF během války ve Vietnamu. Do výslužby odešel v roce 1974, zemřel 19. února 2008 ve věku 85 let.

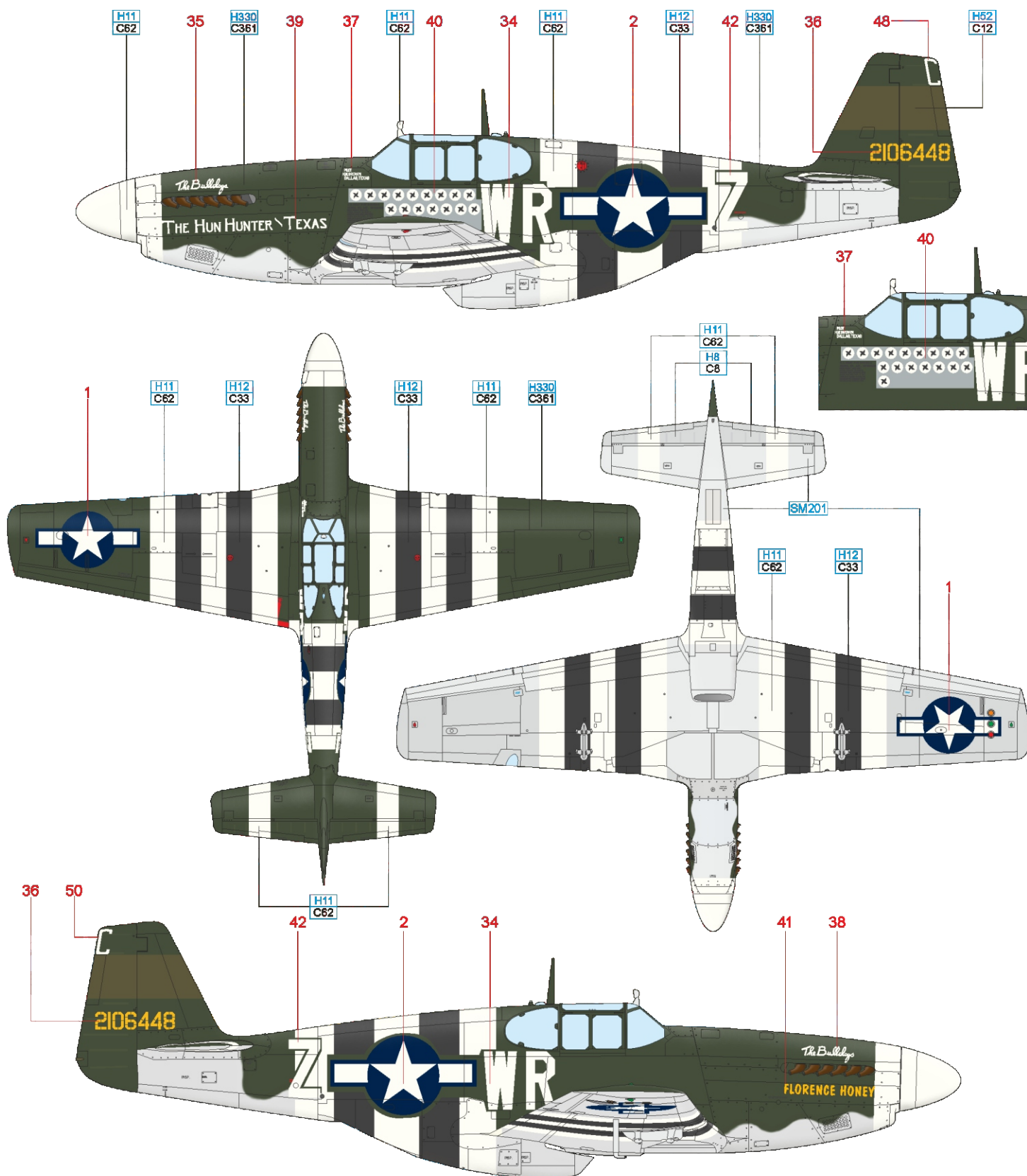

SUPER FINE SILVER 2 SM201

FLAT WHITE H11 C62 SILVER H8 C8 OLIVE DRAB H52 C12 DARK GREEN H330 C361 FLAT BLACK H12 C33

eduard

F P-51B-15-NA, s/n 42-106924, 2nd Lt. Ralph K. Hofer, 334th FS, 4th FG, 8th AF, Debden, Velká Británie, červen 1944

Lehkovážný, snad I nedisciplinovaný, ale o to odvážnější a charmatičtější byl „Kid“ Hofer, jeden z neúspěšnějších stíhačů USAAF. Přezdívka vycházela z jeho mladistvého vzhledu a rozevlátých, na armádní poměry dlouhých vlasů, stejně jako z jeho převládající dobré nálady. Až do své smrti zničil ve vzduchu 15 nepřátel, dva poškodil a dalších 14 letounů zničil na zemi. Úspěch přitom zaznamenal hned při svém prvním bojovém letu. 2. července 1944 se „Kid“ účastnil doprovodu bombardérů na Budapešť z italské základny Foggia a před cílovou oblastí došlo ke střetu se skupinou Bf 109. Hoferův vedoucí musel nouzově přistát kvůli závadě a ze země sledoval, jak na jeho číslo pálí maďarský Bf 109. Hofera zřejmě pouze poškodil a ten se snažil vrátit zpět. Nedaleko Mostaru pak zaútočil na německé letiště, jeho P-51B „Salem Representative“ byl zasažen flakem a „Kid“ Hofer zahynul.

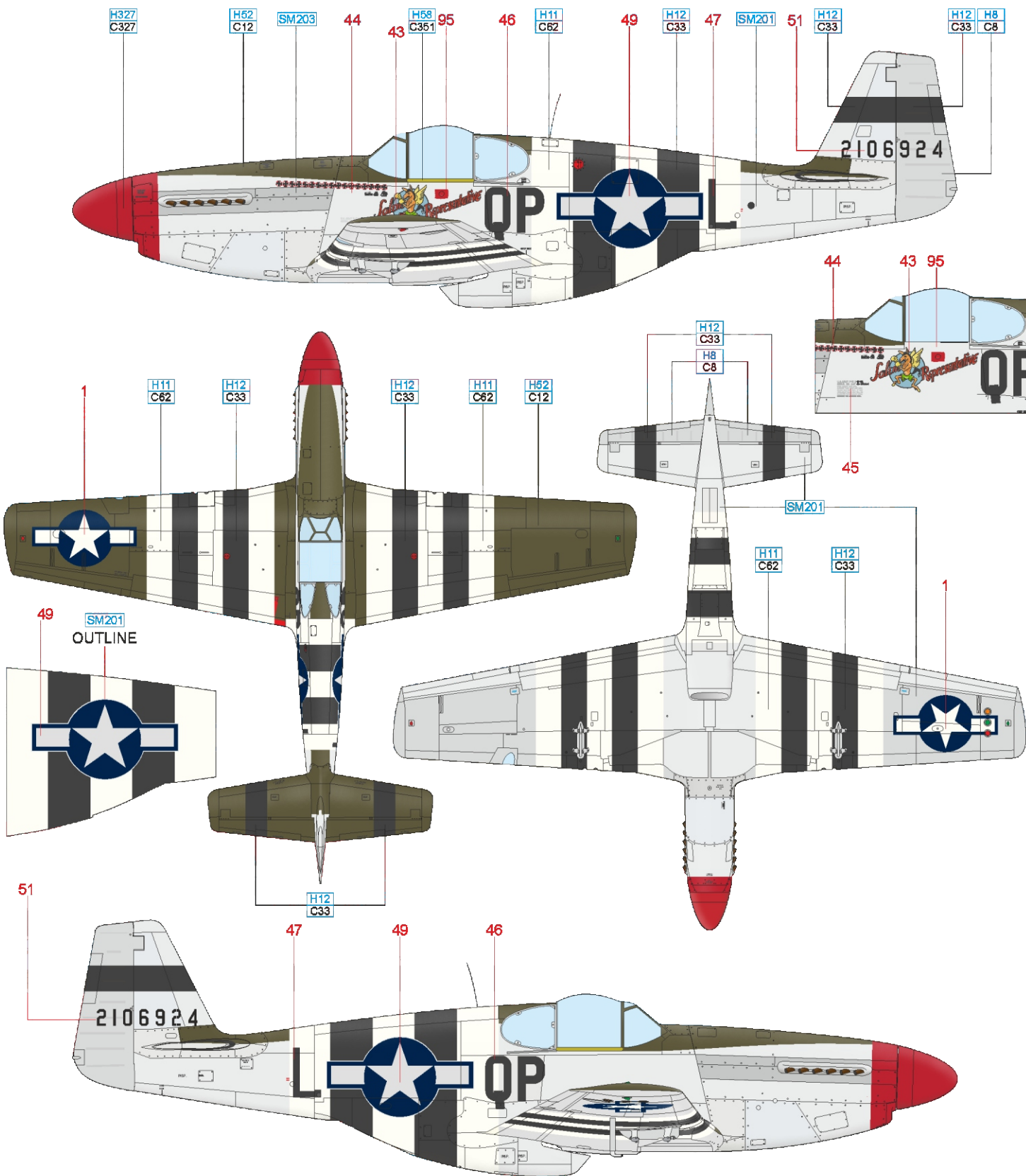

FLAT WHITE	H11	SUPER FINE SILVER 2	SM201	SUPER IRON 2	SM203	OLIVE DRAB	H52	INTERIOR GREEN	H58	RED	H327	FLAT BLACK	H12
	C62						C12		C351		C327		C33
SILVER	H8												
	C8												

G P-51B-5-NA, s/n 43-6425, Maj. Jack T. Bradley, 353rd FS, 354th FG, 9th AF, A.2 Criqueville, Francie, červen 1944

Jack Bradley se stal armádním pilotem v hodnosti 2nd Lt 27. srpna 1942 a 18. ledna následujícího roku byl odvelen k 384th FG/353rd FS. Po přesunu do Anglie dosáhl 20. prosince svého prvního sestřelu z celkem 15 uznaných (plus tři pravděpodobné a 12,66 poškození). S „Margie Maru“ nesoucí kód FT B dosáhl prvního úspěchu 30. prosince když se třetinou podílel na poškození Do 217. V polovině ledna byl Bradley povýšen na kapitána a na konci měsíce se ujal velení 353rd FS. Na pozici setrval až do 30. června, kdy odjel do USA na dovolenou a po návratu se na funkci vrátil. Následně sloužil jako zástupce velitele celé 354th FG a na konci války se již v hodnosti Lieutenant Colonel stal jejím velitelem. Po válce zůstal u letectva, do zálohy odešel v prosinci 1962. Jeho Margie Maru je zobrazena ve stavu, kdy nesla symboly 15 sestřelů, invazní pruhy na trupu byly namalovány velmi nedbale. Letoun následně dostal označení FT W a název „Edgewood's Entry“.

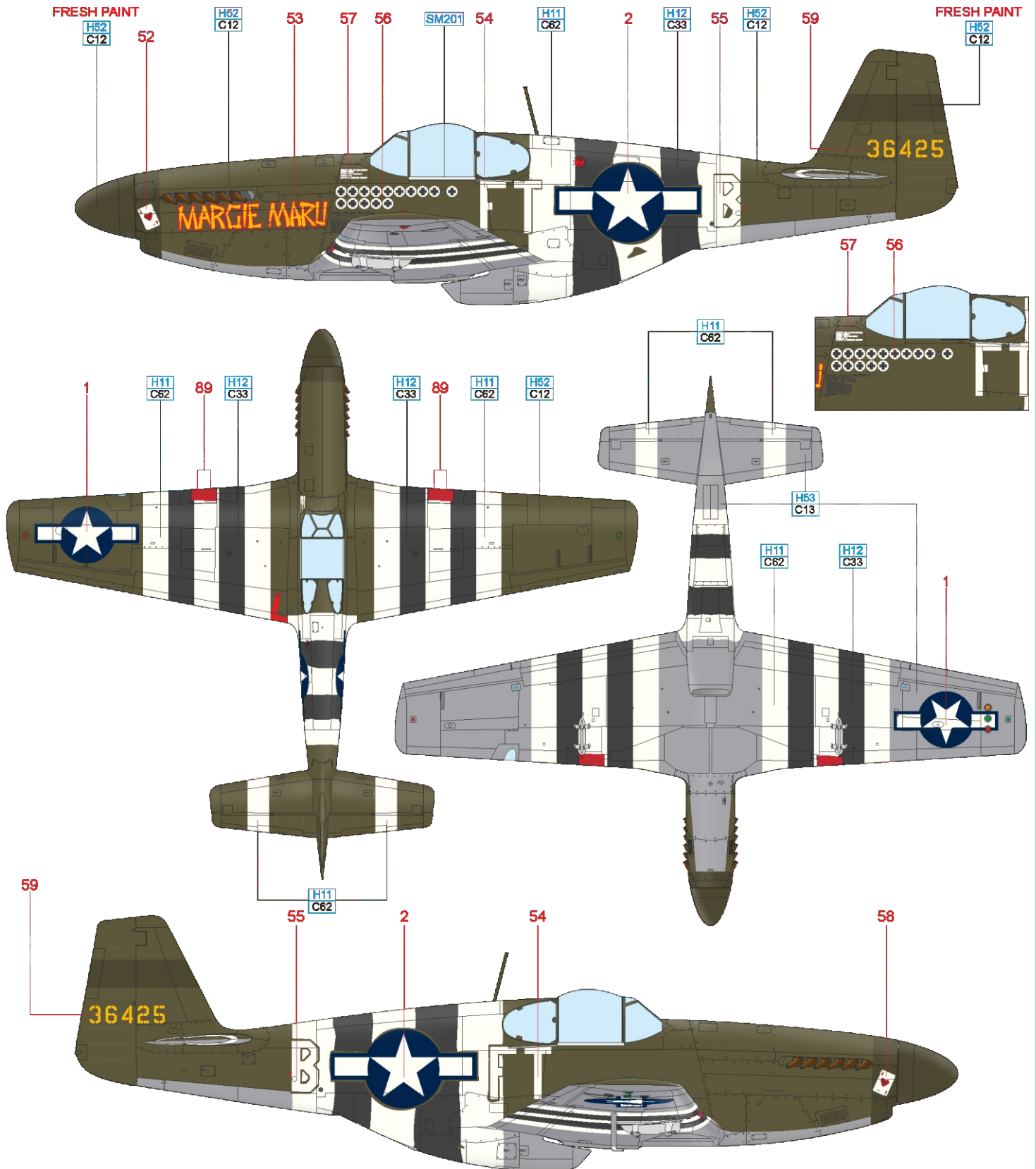

SUPER FINE SILVER 2 **SM201**

FLAT WHITE **H11 C62** NEUTRAL GRAY **H63 C13** OLIVE DRAB **H62 C12** FLAT BLACK **H12 C33**

John Brown dokázal ještě před svým zapojením do bojů zničit při různých nehodách čtyři letouny a jeden poškodit, takže o sobě prohlašoval, že byl jen tři pětiny letounu od toho, stát se esem Luftwaffe. Postupně létal u 356th FG a 362nd FG, u obou s P-47, poté se na krátkou dobu stal velitelem 382nd FS/363rd FG a létal na P-51B. Se svým „Big Macem“ byl sestřelen 8. srpna 1944, když vedl při své 99 misi formaci osmi P-51 do útoku na lodě v přístavu Bedonet. Po zásahu flakem z torpédoborce nouzově přistál nedaleko Quimperu, ale během týdne se mu podařilo uniknout zajetí a proklouznout zpět ke spojencům. Následně se stal velitelem 437th FS/414th FG, se kterou se přesunul na Guam, kde létal s P-47N. Po válce se stal leteckým atašé v Afghánistánu a Pákistánu a absolvoval i tajnou misi v SSSR. Během své válečné kariéry zaznamenal jedno poškození ve vzduchu, na zemi zničil čtyři nepřátelské letouny a osm jich poškodil.

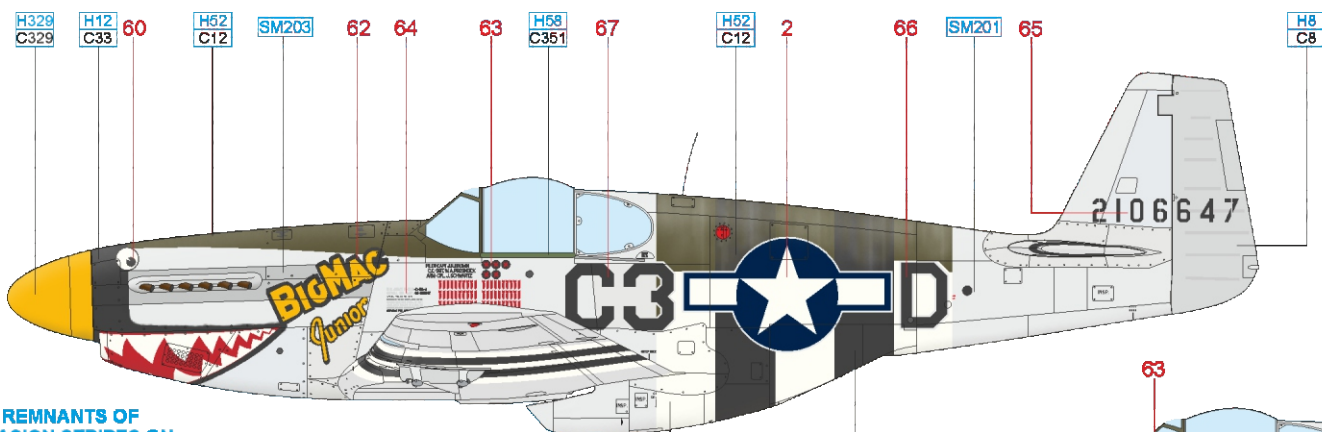

VISIBLE REMNANTS OF THE INVASION STRIPES ON THE UPPER SIDES. USE HEAVILY DILUTED COLOR TO DEPICT THEM.

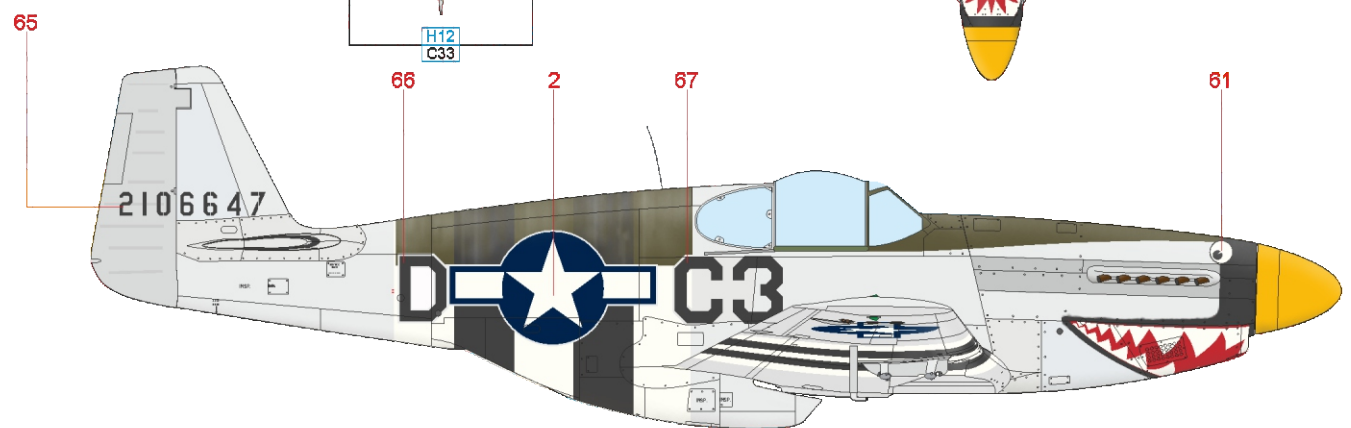
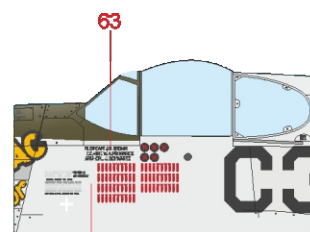
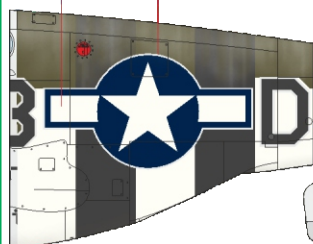
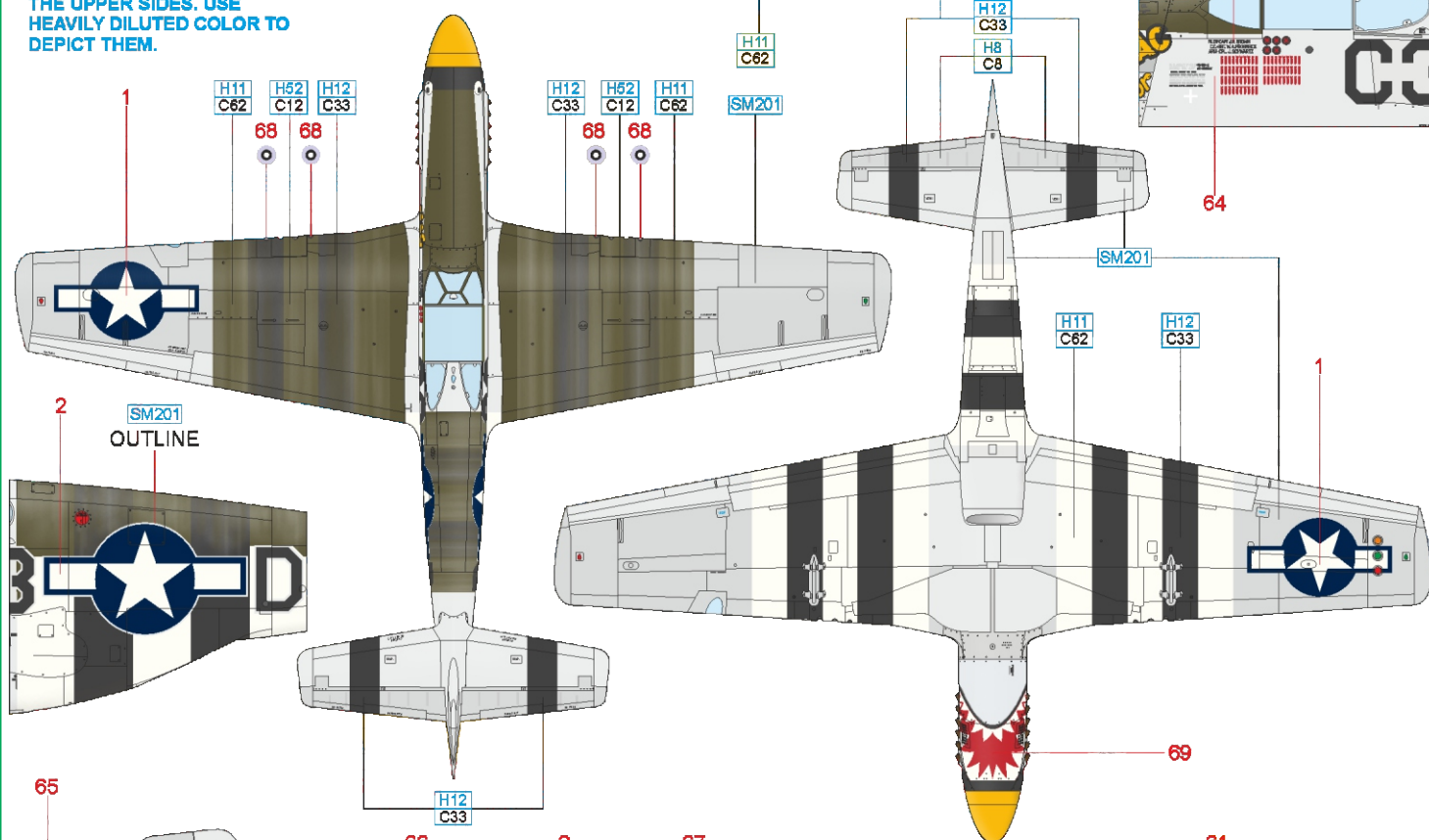

FLAT WHITE	H11	C62	SUPER FINE SILVER 2	SM201	SUPER IRON 2	SM203	OLIVE DRAB	H52	C12	INTERIOR GREEN	H58	C351	YELLOW	H329	C329	FLAT BLACK	H12	C33
SILVER	H8	C8																

P-51B-15-NA, s/n 42-106763, Capt. George R. Rew, 374th FS, 361st FG, 8th AF, Bottisham, Velká Británie, červen 1944

K aktivaci 361st Fighter Group došlo 28. ledna 1943, následně se připojila k 8th Air Force na základně RAF Bottisham v Anglii. Zpočátku létala s P-47, na P-51 přezbrojila během května 1944. I když její piloti poskytovali především dálkový doprovod bombardovacím svazům, nezanedbávali ani útoky proti pozemním cílům, ať již ostřelováním nebo bombovými útoky. Svědčí o tom i stovka namalovaných symbolů bomb pod kabinou Scarlet Kate, se kterou létal Capt. George Robert Rew, který později velel 374th FS. Celá 361st FG dosáhla během druhé světové války 226 vzdušných vítězství, na zemi její piloti zničili dalších 106 letounů nepřítelů.

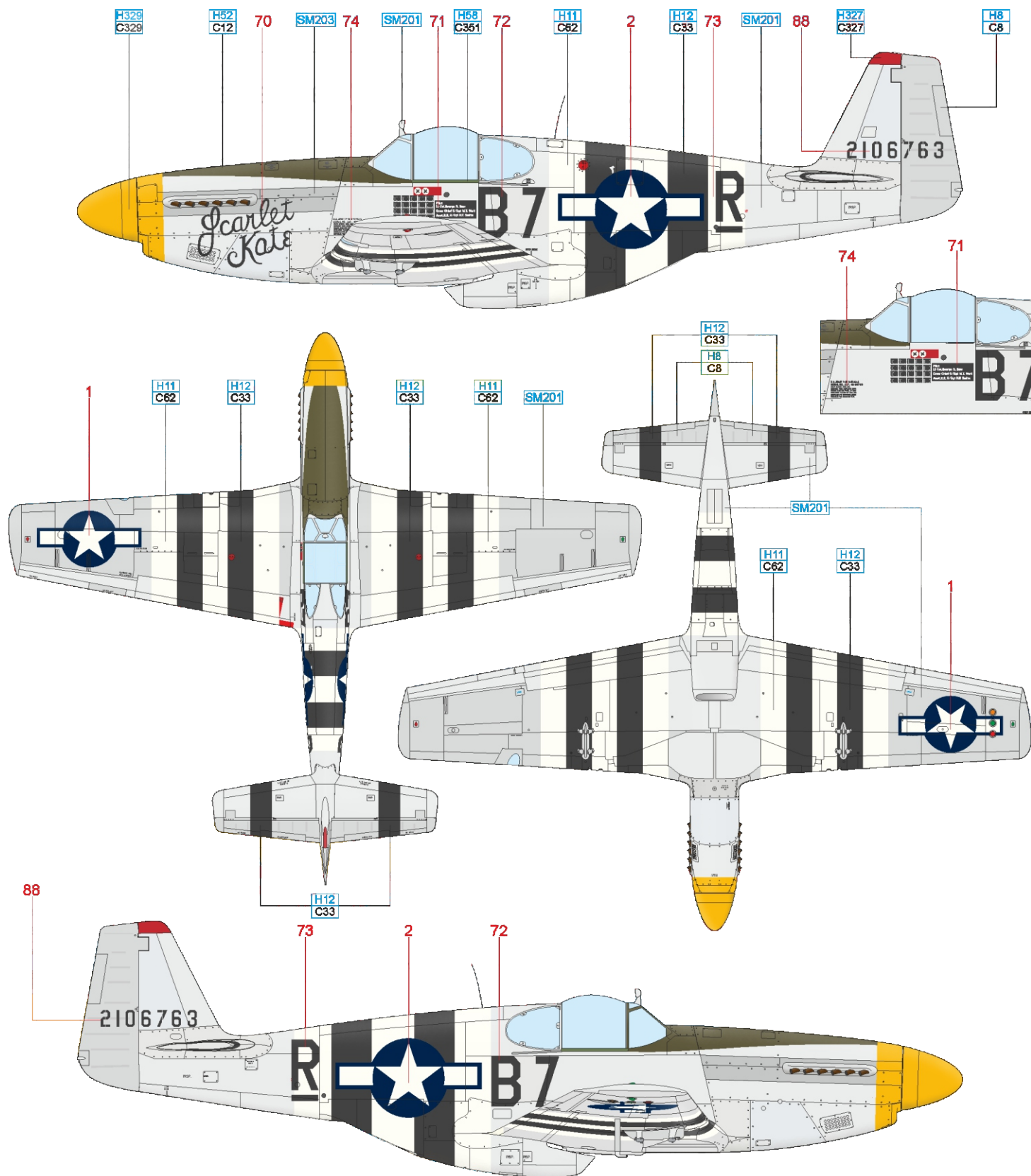

FLAT WHITE	H11	C62	SUPER FINE SILVER 2	SM201	SUPER IRON 2	SM203	OLIVE DRAB	H52	C12	INTERIOR GREEN	H58	C351	YELLOW	H329	C329	RED	H327	C327	FLAT BLACK	H12	C33
SILVER	H8	C8																			

J Mustang Mk.III, FB382, S/Ldr Eugeniusz Horbaczewski, No. 315 (Polish) Squadron, RAF Coolham, Velká Británie, červen 1944

Eugeniusz Horbaczewski se narodil 28. září 1917 v Kyjevě, vzdělání získal v Brest-Litevsku a v roce 1937 vstoupil do polského letectva. V září 1939 uprchl přes Rumunsko do Francie a odtud se dostal do Velké Británie. Po dokončení výcviku u RAF byl koncem roku 1940 přidělen k No. 303 Squadron a na začátku roku 1943 byl vybrán do speciální skupiny Polish Flying Team, zformované Stanislawem Skalskim a operující v rámci No. 145 Squadron. Nad Tuniskem se stal nejúspěšnějším pilotem této skupiny, když během necelého měsíce dosáhl pěti vítězství. Po rozpuštění týmu byl přidělen k No. 601 Squadron operující v oblasti Středomořího moře a na začátku července k No. 43 Squadron které od srpna velel. Po návratu do Velké Británie převzal v únoru 1944 velení No. 315 Squadron, létající s Mustangy Mk. III. Dne 18. srpna 1944 byl v oblasti Beauvais sestřelen a zahynul, když předtím sám sestřelil tři Fw 190.

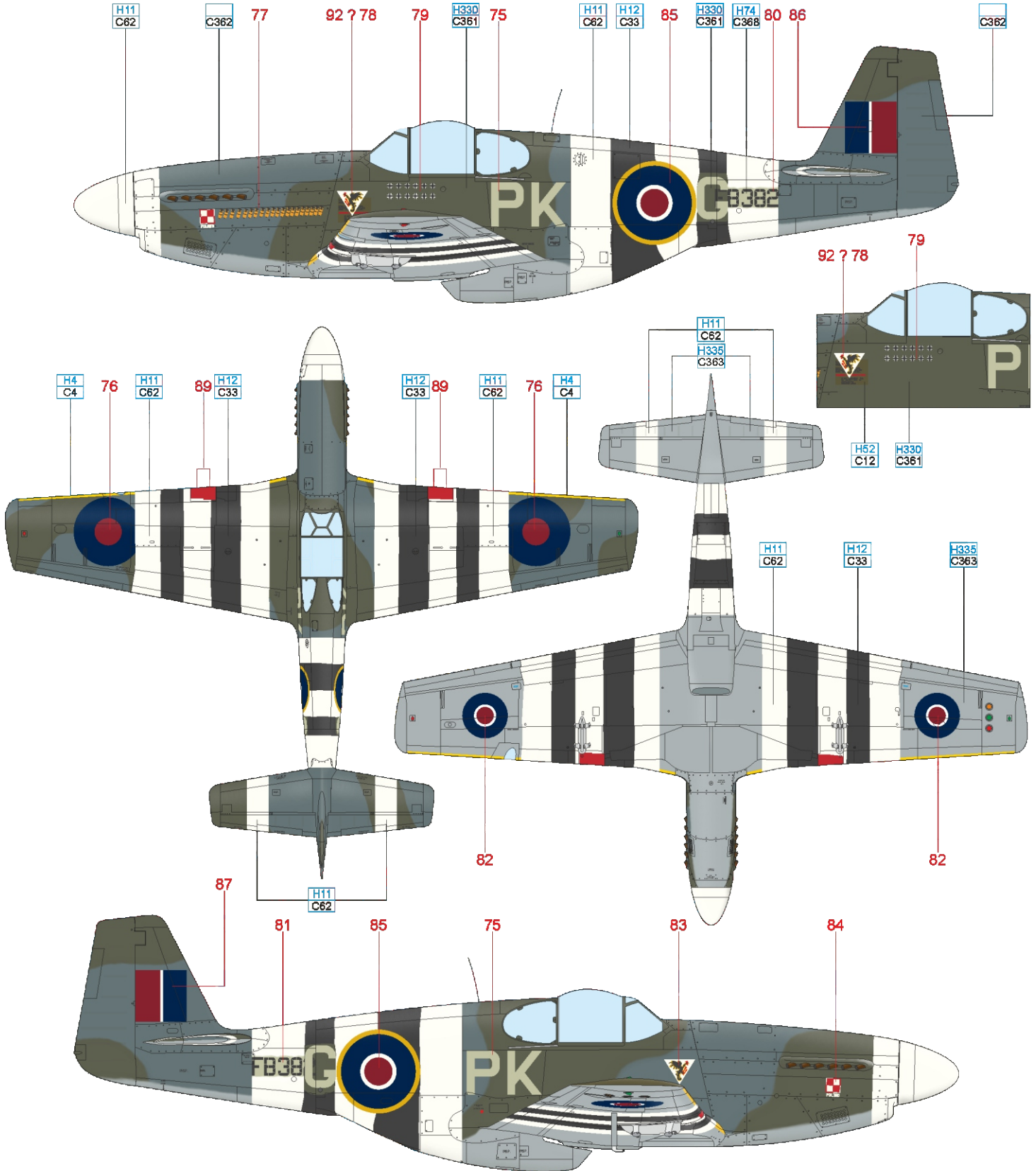

FLAT WHITE	H11	C62	SKY	H74	C368	MEDIUM SEA GRAY	H335	C363	OCEAN GRAY	C362	DARK GREEN	H330	C361	OLIVE DRAB	H62	C12	FLAT BLACK	H12	C33
YELLOW	H4	C4																	

K P-51B-7-NA, s/n 43-6913, Capt. Dominic S. Gentile, 336th FS, 4th FG, 8th AF, Debden, Velká Británie, březen-duben 1944

Celkem 21,83 sestřelu a šest zničených letounů na zemi měl na svém kontě major Dominic Salvatore Gentile, syn italských přistěhovalců, který již před vstupem do armády nalétal na svém dvouplošníku přes 300 hodin. Protože nesplňoval požadavky amerického armádního letectva na vzdělání, vstoupil do řad kanadského letectva a v prosinci 1941 byl vyslán do Velké Británie, kde začal získávat bojové zkušenosti jako pilot Spitfiru v rámci No. 133 (Eagle) Sqadron. Své první sestřely zaznamenal 19. srpna 1942, kdy sestřelil Ju 88 a Fw 190. V září 1942 vytvořily Eagle Squadrony základ 4th Fighter Group vyzbrojené Thunderbolty, které vyměnili na konci února 1944 za Mustangy. Na tomto letounu zaznamenal Gentile první sestřel 3. března, když si nárokoval jeden Do 217. Spolu se svým wingmanem Johnem T. Godfreyem byli označováni jako Letecká armáda o dvou mužích (Two-men Air Force) nebo odvážní kapitáni (Captains Courageous). Po třech sestřelech 8. dubna se stal neúspěšnějším stíhačem 8th AF. Jako takový předváděl průlety skupině novinářů v Debdenu a při tom se svou „Shangri-La“ havaroval. Za trest byl uzemněn a následně se vrátil do USA, aby pomáhal s prodejem válečných dluhopisů. Po válce zůstal u letectva jako testovací pilot na Wright Field. Zahynul 28. ledna 1951 při havárii s T-33A.

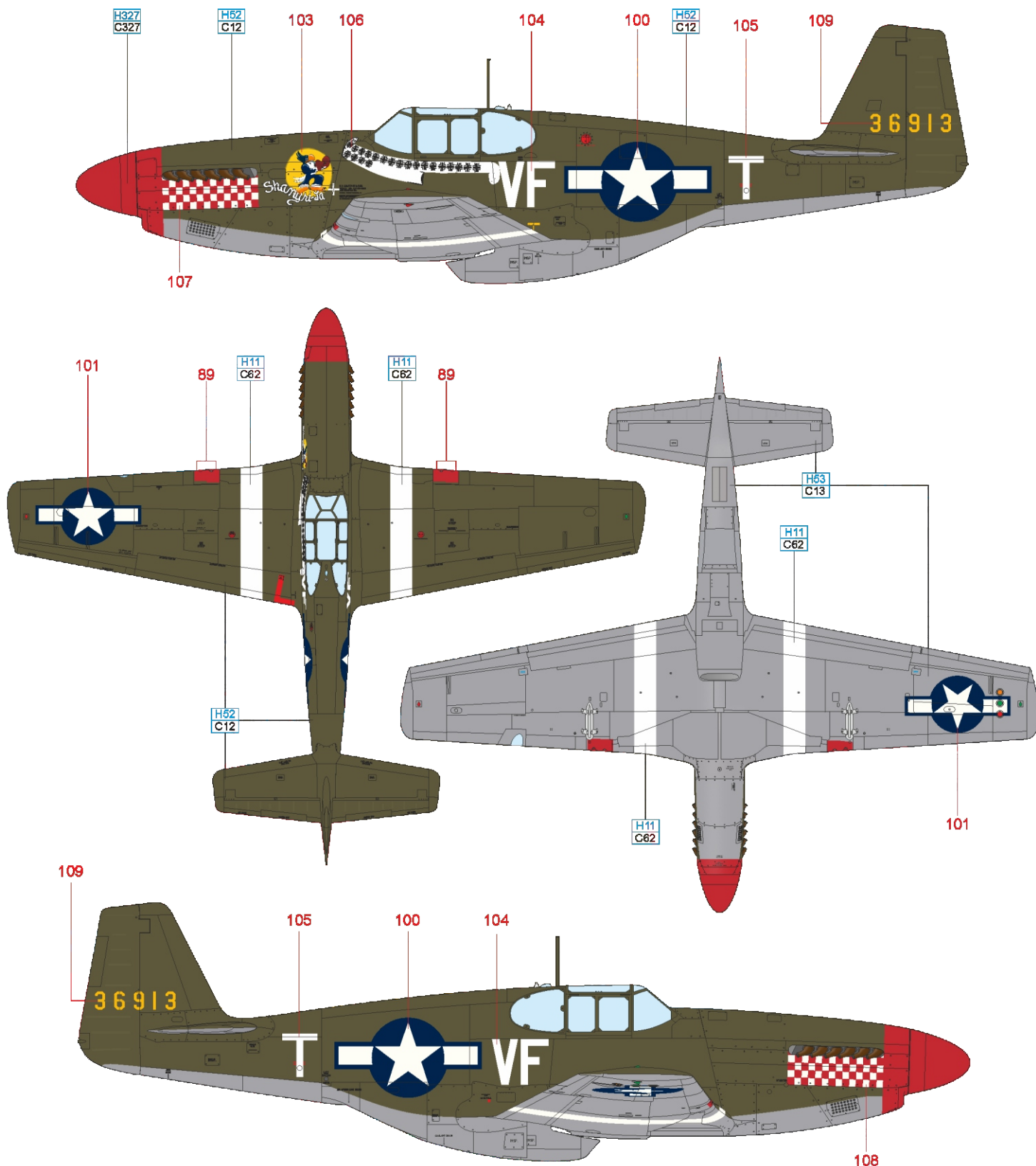

OLIVE DRAB	H52 C12	NEUTRAL GRAY	H53 C13	RED	H327 C327	FLAT WHITE	H11 C62
------------	---------	--------------	---------	-----	-----------	------------	---------

L P-51B-5-NA, s/n 43-6819, Capt. Duane W. Beeson, 334th FS, 4th FG, 8th AF, Debden, Velká Británie, březen-duben 1944

Duane Willard Beeson se zařadil mezi desítku pilotů, kteří u USAAF dosáhli statusu stíhacího esa na dvou různých typech letounu. V jeho případě se jednalo o P-47 a P-51. Celkem zaznamenal 17,3 sestřelu, z toho 12 dosáhl na P-47C/D a 5,3 na P-51B. Rodák z Idaha podobně jako mnoho jiných neplnil požadavek letectva na alespoň dva roky studia na vysoké škole a tak se přihlásil do řad kanadského letectva, které jej 23. ledna 1941 přijalo do svých řad. Po přesunu do Anglie se přeškolil na Hurricane a 5. září 1942 byl přidělen k No. 71 Squadron v Debden. Po zformování 4th FG z Eagle Squadrons létal Beeson u 334th FS a 18. května 1943 dosáhl svého prvního sestřelu. Po 80 odletaných misích se stal velitelem B Flightu a 28. února 1944 dostal přidělen svůj první P-51B, který pojmenoval Bee (včela). Dne 5. dubna se nejprve nedaleko Brandenburgu podílel třetinou na sestřelu Ju 88, poté byl ale zasažen flakem a padl do zajetí. Krátce po válce mu byl diagnostikován nádor na mozkou a ještě před operací zemřel ve věku 25 let.

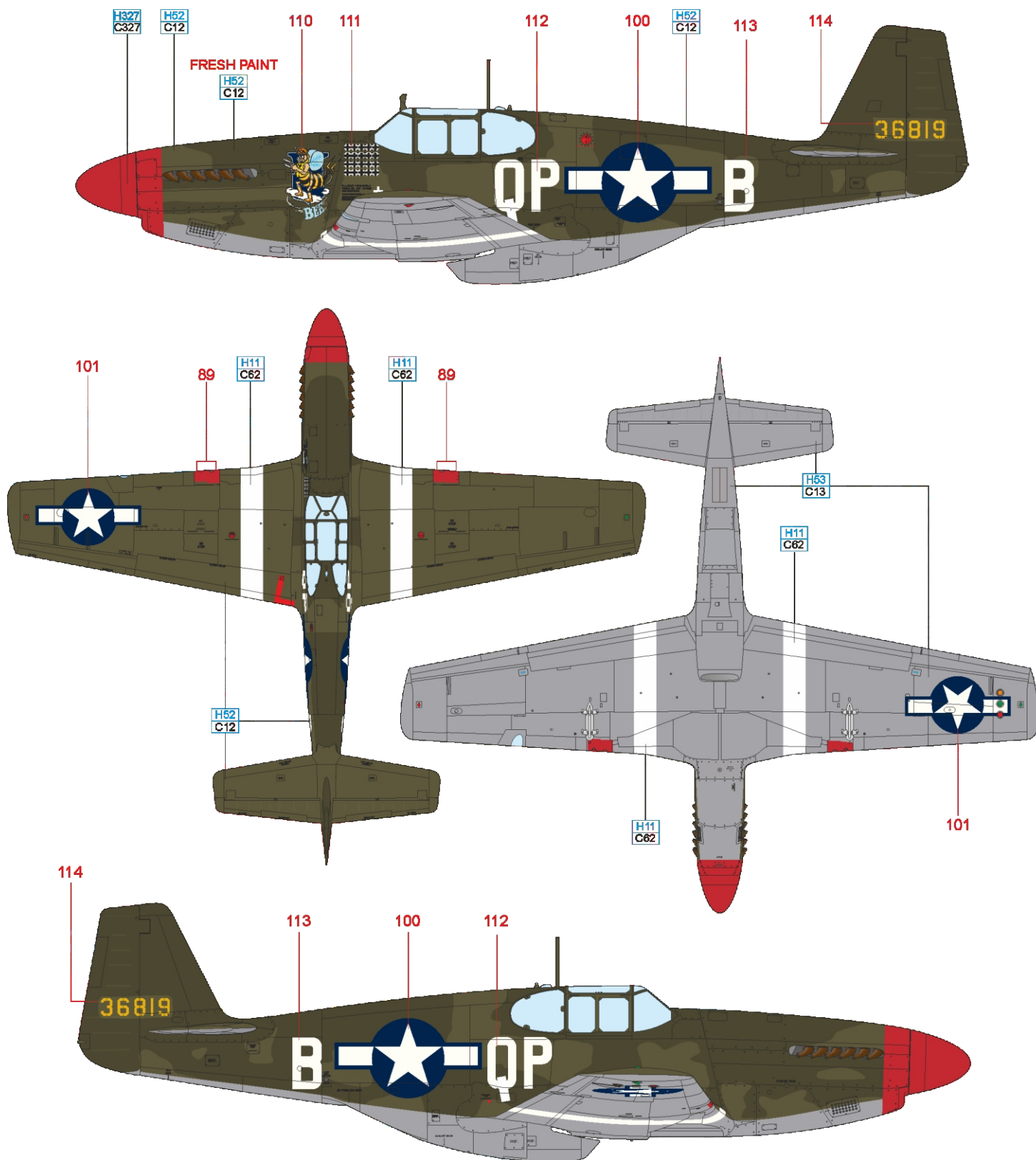

OLIVE DRAB	H52 C12	NEUTRAL GRAY	H53 C13	RED	H327 C327	FLAT WHITE	H11 C62
------------	---------	--------------	---------	-----	-----------	------------	---------

M P-51B-15-NA, s/n 42-106839, Lt. Robert Eckfeldt, 374th FS, 361st FG, 8th AF, Bottisham, Velká Británie, červen-červenec 1944

K založení 361st FG došlo 10. února 1943 a její piloti se přeškolili na P-47. Do Anglie na základnu Bottisham se přesunuli v listopadu 1943. Na první bojovou misi letěli piloti 361st FG 21. ledna 1944. Již v květnu jednotka přezbrojila na P-51 a 26. září 1944 se přesunula na základnu Little Walden. Od začátku února až do května 1945 operovala skupina z belgického Chièvres a její piloti v průběhu bojového nasazení zničili 222 letounů nepřítele ve vzduchu, 11 zničili pravděpodobně a 67 jich poškodili. Mezi esa skupiny se zařadil také Lt. Robert Eckfeldt, který dosáhl tří vzdušných vítězství, další tři nepřátelské letouny zničil na zemi. Tomu odpovídá i sedm symbolů pod kabinou jeho letounu pojmenovaného „Bald Eagle“ (plešatý orel), což byla přezdívka tohoto 22letého pilota, odkazující na jeho navzdory mládí prořídle vlasy. „Eggie“, jak mu kolegové také říkali, byl synem armádního generálmajora a pocházel z Belmontu v Massachusetts.

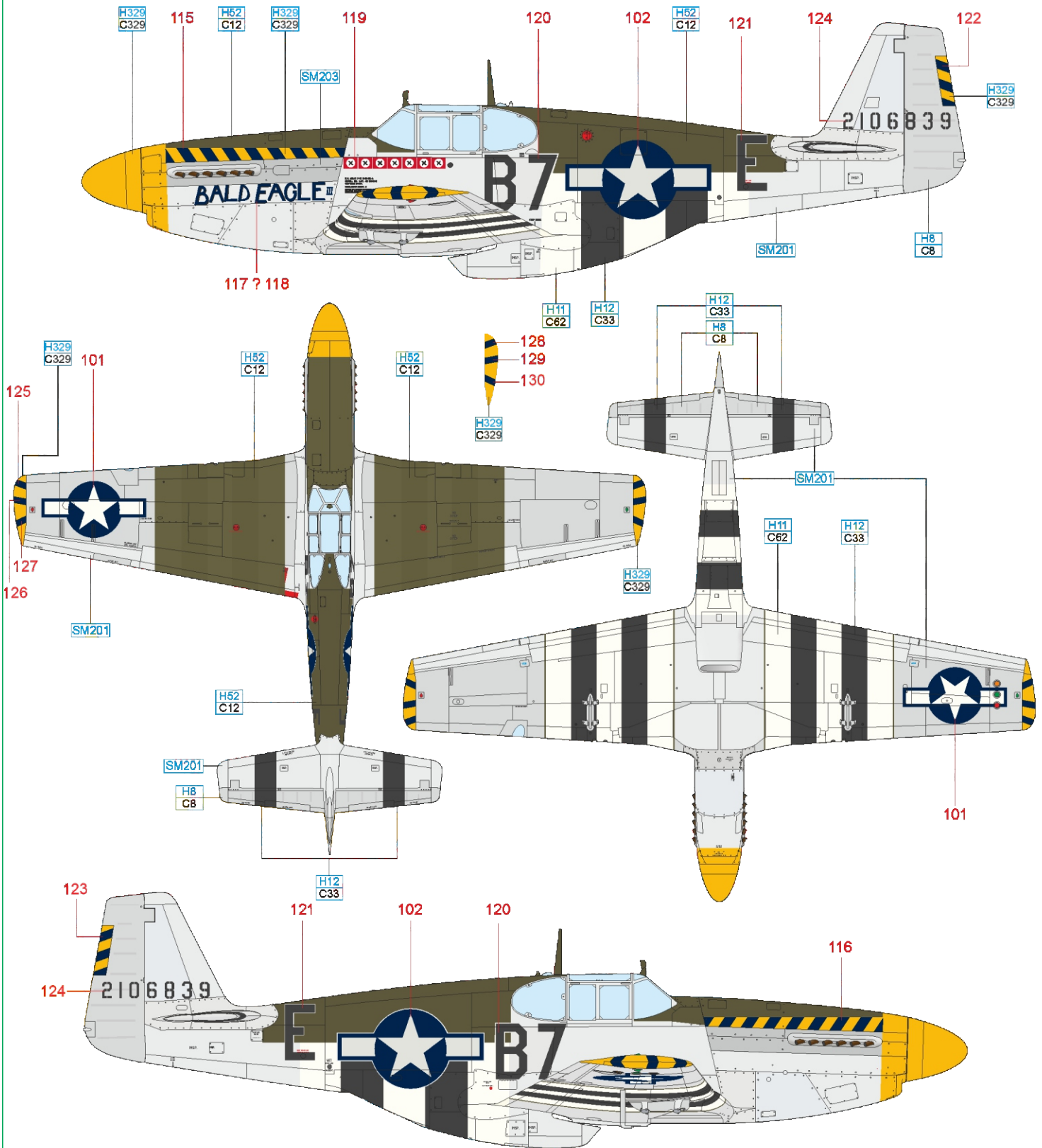

SILVER	H8 C8
OLIVE DRAB	H52 C12
YELLOW	H329 C329
FLAT WHITE	H11 C62
FLAT BLACK	H12 C33
SUPER FINE SILVER 2	SM201
SUPER IRON 2	SM203

Absolvent West Pointu Thomas Christian se rozhodl jít ve stopách svého otce a přihlásil se k dělostřelectvu. Zde dosáhl hodnosti Second Lieutenant a záhy změnil názor díky zájmu o létání. Následovalo studium na Texas Air Corps Flying School a poté, v roce 1940 byl jmenován instruktorem na Randolph Field. V březnu 1941 se stal členem 19th BG na Filipínách a létal s B-17, po napadení Japonskem byl převelen do Austrálie, kde přelétával P-40. Při této činnosti byl sestřelen a považován za nezvěstného. Za pomoci domorodců se ale dostal zpět. V roce 1942 byl přidělen k 67th Pursuit Squadron, kde létal s P-400 a byl povýšen do hodnosti majora. Zpět v USA se připojil k 361st FG jako její první velitel. Byla to poslední skupina, která byla v rámci 8th AF vyzbrojena Thunderbolty. Cristian postupně létal se třemi stroji, všechny pojmenované Lou po jeho dceři. V březnu 1944 byl ve věku 28 let povýšen na plukovníka a dál létal na bojové mise až do poslední 12. srpna 1944. Ten den byl při útoku na pozemní cíle zasažen protiletčecou palbou a při havárii zahynul.

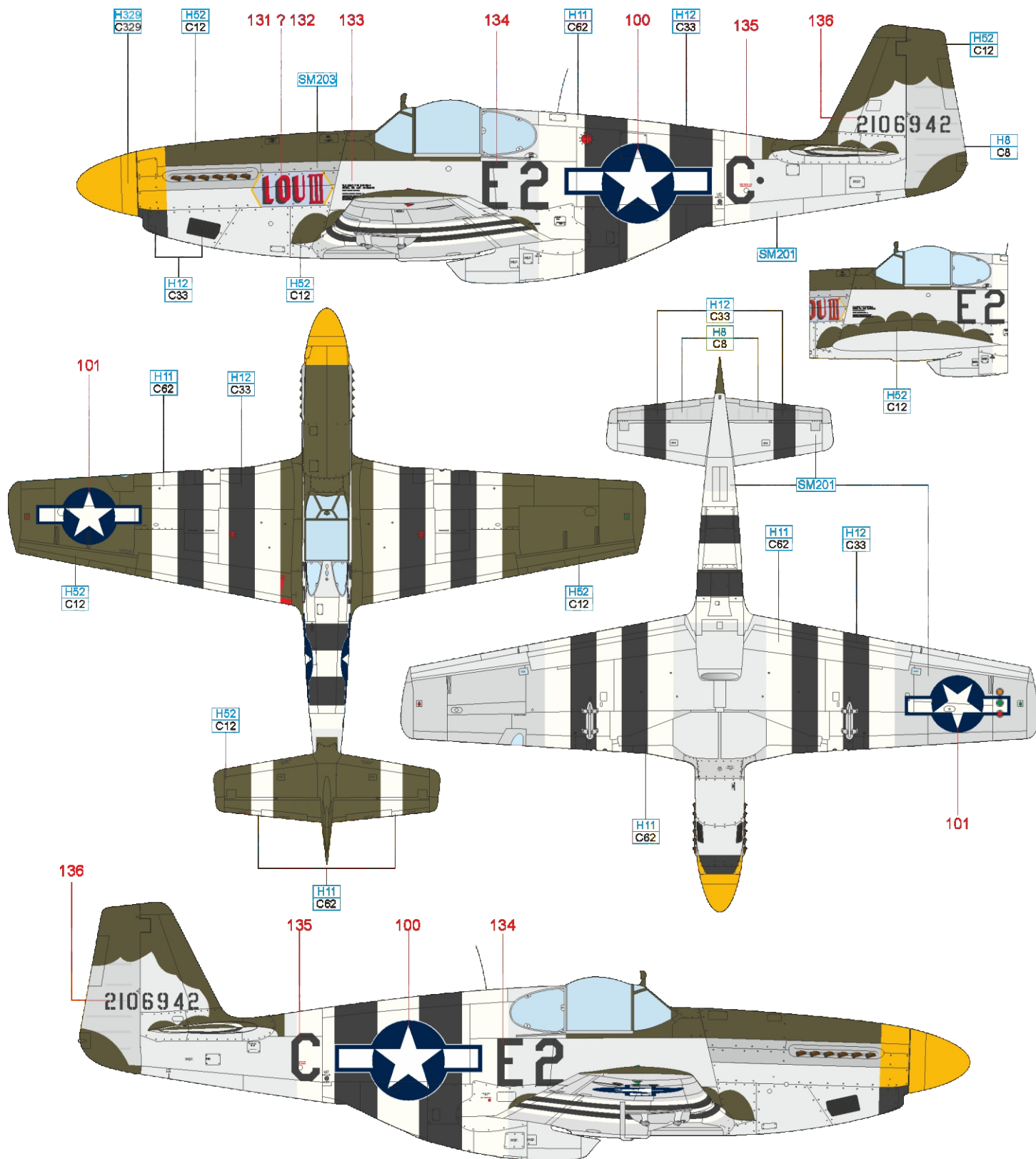

SILVER	H8 C8
OLIVE DRAB	H52 C12
YELLOW	H329 C329
FLAT WHITE	H11 C62
FLAT BLACK	H12 C33
SUPER FINE SILVER 2	SM201
SUPER IRON 2	SM203

