

INFO EDUARD

BUNNY FIGHTER CLUB

Často kladené dotazy
Nové klubové produkty

ROČNÍK 12 • ČÍSLO 12 • PROSINEC 2012

Superzerstörer 1/72!



POSTAVENO

Přístrojový panel Bf 109E 1/4
Brassinové pumy a zbraně
Bf 110G-2 1/72

HISTORIE

Bf 110G-2 v bůrkách nad Slovenskom



BRASSIN

P-51 wheels 1/32 TAM
MiG-21 undercarriage legs BRONZE

INFO

EDUARD

ROČNÍK 12 • ČÍSLO 12 • PROSINEC 2012

© Eduard - Model Accessories, 2012

Tento materiál je volně šiřitelný a tisknutelný.

Žádná textová nebo obrazová část z něj však nesmí být použita k další publikaci na jakémkoli médiu, bez souhlasu společnosti Eduard - Model Accessories, s.r.o. a autorů jednotlivých článků.

Redakční a grafická úprava - Středisko marketingu, Eduard - Model Accessories, s.r.o.

OBSAH

4

ÚVODNÍK

6

BUNNY FIGHTER CLUB

8

MODELY

- 8 Bf 110G-2 1/72
- 9 Nieuport 17 1/48
- 10 Fw 190D-9 1/48
- 11 Bf 110 Instrument panel 1/4

12

BRASSIN

14

BIGSIN

15

OBTISKY

16

FOTOLEPTY

21

BIGED

22

NOVINKY

Seznam novinek, prosinec 2012

23

HISTORIE

SUPERZERSTÖRER!

32

POSTAVENO

- 32 US Bombs a Browning guns 1/48
- 33 Přístrojová deska 1/4
- 36 Bf 110G-2 1/72

32

ON APPROACH

Novinky leden 2012



eduard

Vydává Eduard-Model Accessories, spol. s.r.o.
Mírová 170, Obrnice 435 21
info@eduard.cz
www.eduard.com

ÚVODNÍK



V momentu spuštění BFC klubu v úterý 20. listopadu se server eduardiho e-shopu zhroutil pod náporom návštěvníků a BFC tak zahájil svoji vítěznou cestu modelářským světem. Díky velkému úsilí našich i spolupracujících odborníků se podařilo během večera server alespoň provizorně zprovoznit a díky trpělivosti vás, prvních členů, akce zdárně pokračovala. Zařadili jsme se tak po bok řady slavných firem, které podobná lapálie potkala. Do rána pak bylo prvních členů a šťastných majitelů Mrkvoně přes 700, přičemž nyní, na začátku prosince, zbývá ze zakladatelské edice posledních pár desítek kusů. Pro model, na který by ještě před měsícem nikdo nevsadil ani zlomanou grešli, je to slušný úspěch. Leckdo se udiveně ptá, jak je to možné, nechybí ani kritické hlasy hovořící o nadcházejícím konci modelářiny, pokud se najde tisíc šilenců, ochotných vrazit tisícovku do takového nesmyslu. To je jistě nepochopení našeho záměru a vůbec konceptu klubu. Za recesistickou fasádou se skrývá seriózní záležitost

postavená na skvěle vybaveném modelu s vysokou přidanou hodnotou a jednoznačně postavenými a lákavými klubovými výhodami. Další rovina tohoto fenoménu leží v naší snaze otevřít si prodejní bránu pro menšinové položky, které bychom klasickými distribučními kanály prodávali jen těžko, nebo s velkým rizikem. A to je na dnešním trhu, vyznačujícím se převahou nabídky nad poptávkou a nedostatkem kapitálu, enormní. Proto chceme část naší výrobní kapacity převést do tvorby klubových položek, které budeme vytvářet cíleně pro naše členy, třeba i v malých počtech, ale s vysokou jistotou, že se taková položka ujme. Nechápejte to prosím tak, že vám chceme podstrčit nějaké podřadné ležáky. To v žádném případě. Příkladem mohou být nově koncipované Stripdowny, osvětlený MiG-21 nebo Bf 110C-6. Budou to kvalitní modely, dáme si na nich záležet. Budou to ale menšinové projekty, předpokládáme u nich série v řádu několika stovek kusů a proto je budeme vázat na prodej pouze členům klubu.

Další rovina je zábava. Léta se diskutuje o tom, jak plastické modelářství schází na úbytě, jak chybí dorost, děti nelepí. Bodejť by lepily! Náš obor v současné podobě je těžká suchařina, na soutěžích je zábava jako na pohřbu, hodnocení modelů víc naštvete než namotivuje, vedou se žabomyší války o správnost té nebo oné ptákoviny...děsná sranda, řeknu vám! BFC je naše řešení, jak přidat našemu oboru šmrnc, zábavu, překvapení, vzrušení. Ostatně, z tohoto hlediska se adrenalinové otevření klubu více než vydařilo! Na příští rok máme v tomto

směru ambiciózní plány. Co se z nich podaří, je zatím trochu ve hvězdách, ale budeme se snažit. Abych nevedl jen takové obecné řeči, naznačím něco konkrétního. Co byste řekli takové klubové akci se Spitfirem? Že chystáme čtvrtkového Spitfira, víte, že to bude krásný model, tušíte. Bude to nejlepší Eduard, alespoň na nějakou dobu. Představte si, že bychom vytvořili krabici, věnovanou československým Spitfirům. Válečným, poválečným, i těm návratovým. S velkým obtiskovým archem, nabízejícím doslova nepřehledné množství variant, nějaké ty Brassiny a další potenciální bonusy, možná plakát, možná odznaky, to je zatím nejasné. Balíčky s modelem bychom poslali hromadně poštou tak, aby byly doručeny 13. srpna, v den návratu čs. perutí do Prahy. Mohli bychom k tomu vydat i poštovní známku. Nebylo by také špatné, kdyby se cestou k novým majitelům balíčky proletěly letadlem, ale to je zatím spíše z říše snů. Taková specificky československá záležitost, že? Jak by se vám to líbilo, jako klubová akce? Berte to zatím jako průzkum trhu.

Ale dost o klubu, ještě si ho užijete. Co vás čeká v dnešním Infu? Značná část dnešního vydání je věnovaná palubní desce pro Bf 109E v měřítku 1:4, a pak především Bf 110G-2. Věnujeme se jak strhující a pohnuté historii tohoto subtypu,

kteřý uzavřel historii Bf 110 v roli těžké denní stíhačky, tak novému dvaasedmdesátinovému modelu. Ten podle mého názoru zaujal pomyslnou první příčku mezi nejlepšími modely naší firmy, alespoň do března, kdy ho na měsíc



dozajista vystřídá Bf 110G-4. Co přijde pak, to už víte, a to bude zase trochu jiná liga. To je ale už rok 2013 a tomu budeme věnovat příští vydání Infa. Takže zpět do prosince 2012.

Pro G-2 vydáváme zároveň s modelem leptanou sadu. Pokud jde o lepty, máme mezi nimi ovšem jiné kandidáty na titul lept měsíce, především kolekci sad pro dvaatřicetinový He 219 od Revellu nebo pro čtvrtkového Lynxe HMA.8 od Airfixu. A také novinku, která by potenciálně mohla zajímavě zamíchat karty.

Jde o látkové upínací pásy Luftwaffe v měřítku 1/48. Znáte je z produkce firmy HGW, která nám jejich látkovou část dodává. Před časem se vedly diskuse na téma, že jsou toto je nejlepší a nejmodelovější řešení upínacích pásů, které dozajista vytlačí z trhu naše leptané barvené pásy. To se nestalo, nicméně teď si tyto látkové pásy nasazujeme jako kukaččí mládě do vlastního hnízda. Uvidíme, jak se jim bude dařit. Pokud ano, máme připravené další typy.

Podobný průkopnický projekt vydáváme v Brassinu. Jsou to bronzové podvozkové nohy pro MiG-21, doplněné lepty a resinovými detaily. Je to zajímavá a kvalitní novinka, pravda, poněkud drahá. Cena je dána malou úvodní sérií. Je to jako s lečjakou elektronickou novinkou – pokud se uchytí, její cena klesne.

I s těmito nožičkami je to tak. Pokud prokáží jistou životaschopnost, lze očekávat, že cena půjde postupně dolů.

Pokud se vám bude zdát cena podvozku na MiGa-21 horentní, nebo už budete mít po Mrkvoňovém přidělu jednadvacítek plné zuby, máme pro vás v Brassinu ještě šest dalších sad, mimo jiné kola na dvaatřicetinového Mustanga či dvaasedmdesátinovou B-17G, čtvrtkové rakety AMRAAM, americké 250lb a 500lb pumy z 2. světové války či německé kulometry MG 15. Ty si u nás v expedici trochu pletou s MiGem-15, tak bacha, co budete mít v balíku, pokud si je koupíte!

A když už věnujeme v tomto vydání Infa tolik prostoru Bf 110G-2, tak vezte, že v lednu pro ni vydáme dvě Brassinové sady, kola a famózní cockpit. To jsem ale zase utekl do příštího roku, asi se nemohu dočkat. To bych měl využít, lednové Info bude tradičně dlouhé a náročné, se všemi těmi tradičními odhaleními našich vydávacích plánů, záměrů a snů. Začnu ho pro jistotu psát už zítra!

Užijte si Vánoce a Silvestra! Nechť vás přitom provází Mrkvoň a spousta dalších Eduardů!

Bud' kit!

Vladimír Šulc



Na závěr ještě pár všeobecných informací. Nejprve několik slov k expedici vašich objednávek v období Vánoc a Nového roku. Letos končíme s expedicí 20. prosince, kdy odejdou poslední balíky. Obchodní oddělení bude uzavřeno od 21. prosince 2012 do 3. ledna 2013. Garantujeme odeslání objednávek, které obdržíme nejpozději do 14.00 hodin dne 19. prosince 2012. Později obdržené objednávky, včetně objednávek učiněných během svátků, budeme expedovat po Novém roce. Expedice po Novém roce bude zahájena po ukončení inventur, což očekáváme v pátek 4. ledna 2013. Nenechávejte, prosím, své objednávky na poslední chvíli!

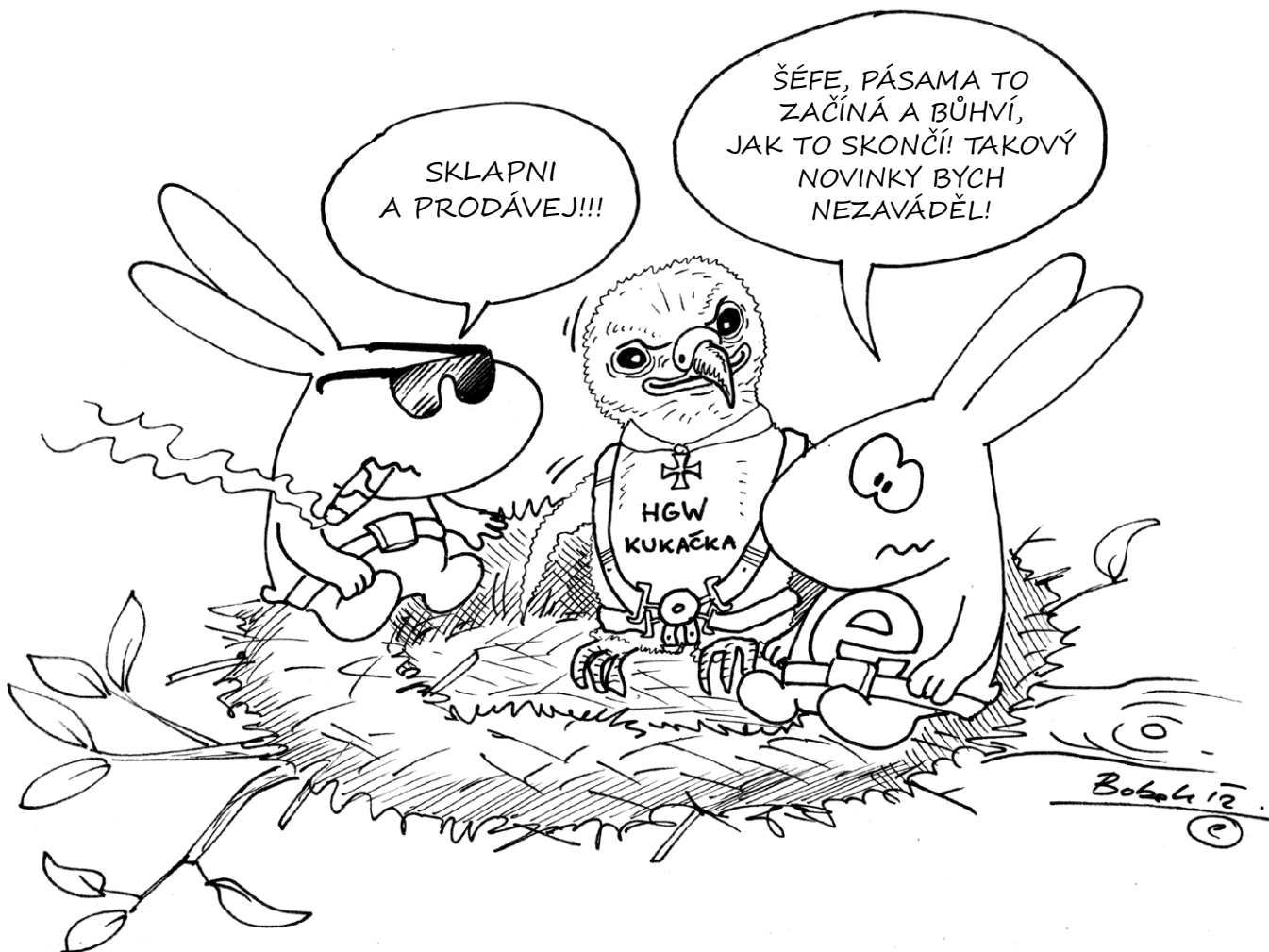

BUNNY FIGHTER CLUB



Bunny Fighter Club byl spuštěn 20. listopadu 2012 a od té doby přivítal na palubě více než 700 členů. Jsme rádi, že i v tuto chvíli noví členové stále přibývají! A co vy, jste už na palubě?

postavil Jakub Nademlejnský

Se spuštěním BFC zakládáme v Infu Eduard i tuto novou rubriku, která bude věnována právě Bunny Fighter Clubu. Budeme vás v ní pravidelně

seznamovat se speciálními klubovými produkty a dalšími důležitými informacemi o BFC.

V tomto čísle vám představujeme první dva klubové produkty, které uvedeme do prodeje (pouze pro BFC členy) v prosinci 2012.

ČASTO KLADENÉ OTÁZKY

Jak se stát členem BFC? – jednoduše zakoupením aktivačního produktu – MiG-21MF Founder Edition (BFC001).

Kdy bude model v prodeji? – MiG-21MF Bunny Fighter bude k dispozici k objednání od 20. listopadu 2012.

Jaká je moje sleva při prvním nákupu MiG-21MF Bunny Fighter? – Už při prvním nákupu aktivačního modelu od nás získáte 15% slevu na (téměř) všechno zboží ve vašem košíku. Pro uplatnění slevy musí být aktivační model ve vašem košíku. Sleva se nevztahuje na aktivační produkt.

Kdy se stanu členem BFC? – Členem se stanete ve chvíli odeslání potvrzovacího emailu o aktivaci členství.

Mohu zakoupit dva modely pro aktivaci dvou členských účtů? – Pro vstup do klubu musí každý zákazník zakoupit aktivační produkt prostřednictvím vlastního registrovaného účtu. Koupí více než jednoho aktivačního produktu jedním zákazníkem vzniká nárok pouze na jedno členství.

Budou v budoucnu jiné aktivační produkty? (jiná měřítka, technika, lodě) – Momentálně nabízíme pro prvních 1000 členů aktivační produkt v podobě modelu the MiG-21MF Founder Edition (BFC001). Je pravděpodobné, že v budoucnu vydáme i jiné aktivační produkty.

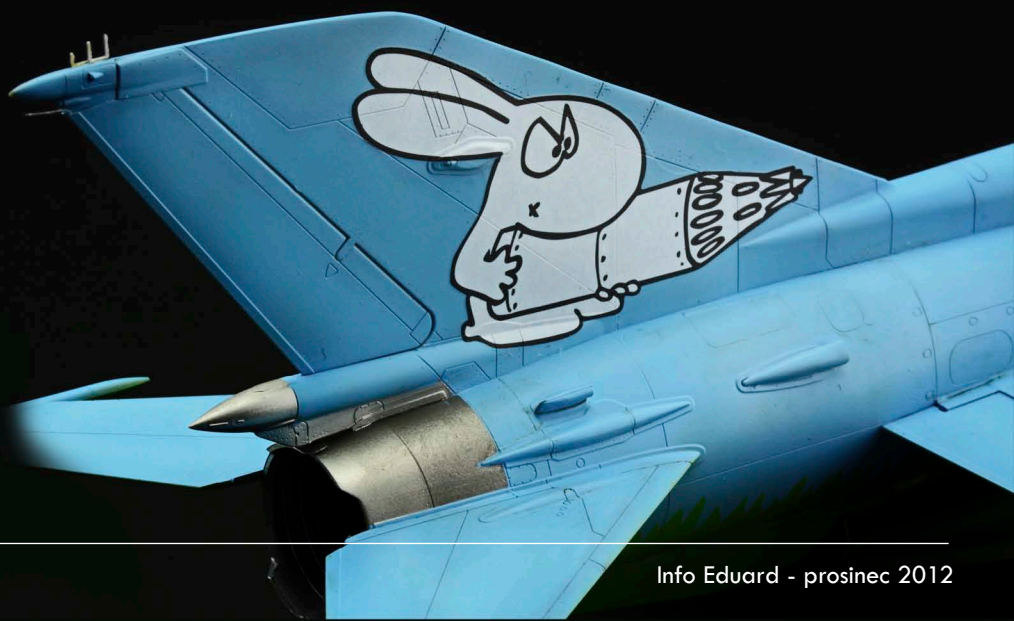

Více fotografií
Mrkvně naleznete na
[http://www.facebook.com/
EduardCompany](http://www.facebook.com/EduardCompany)

BFC005

MiG-21 Bunny Fighter Grass Mask 1/48

Krycí maska umožňující bezproblémové a přesné nabarvení přechodu kamuflážních polí zelené trávy a svrchní modré barvy na modelu MiG-21 MF 1/48 The Bunny Fighter (kat. č. BFC001)

195,- Kč

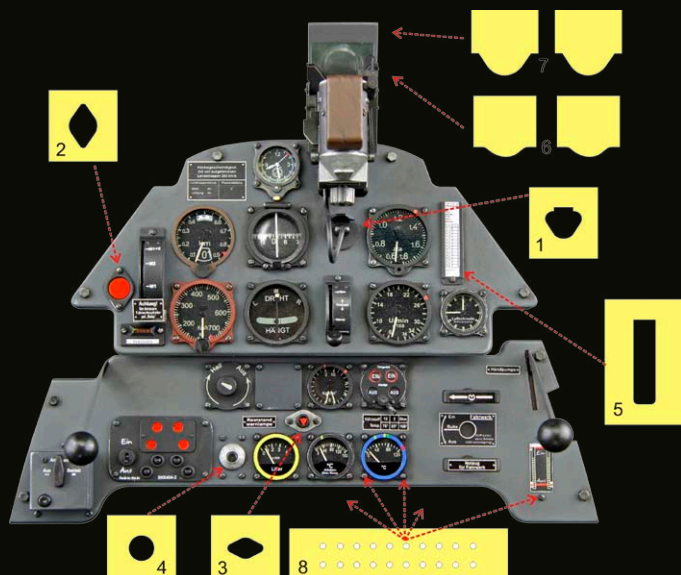

BFC004

Bf 109E Instrument Panel Mask 1/4

Krycí maska pro model přístrojového panelu Bf 109E v měřítku 1/4 (kat. č. 14002) napomáhá barvení základen pro přepínače a kontrolky pod čísly B18, B21, B26, rámeček pro obtisk D13, konektor zaměřovače REVI C/12D, všechny šrouby a číré díly C1 a C3 skel zaměřovače.

195,- Kč

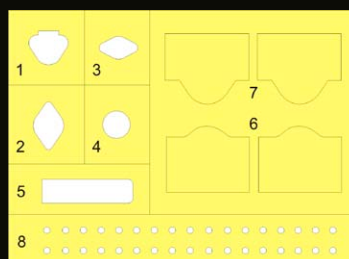

Bf 110G-2

ProfiPACK 1/72

Cat.No. 7085

Bf 110G-2 v měřítku 1/72 je zcela nový model z produkce Eduard, se dvěma zcela novými rámečky pokrývajícími odlišnost verze G-2. Obtiskový arch pokrývá čtyři atraktivní letouny.

Stavebnice obsahuje 7 plastových rámečků, jejichž díly příjemně potěší přesností lícování, jemným rytím a detaily. Začlenění stavebnice do edice ProfiPACK znamená také krycí masku a barevné fotoleptané doplňky.

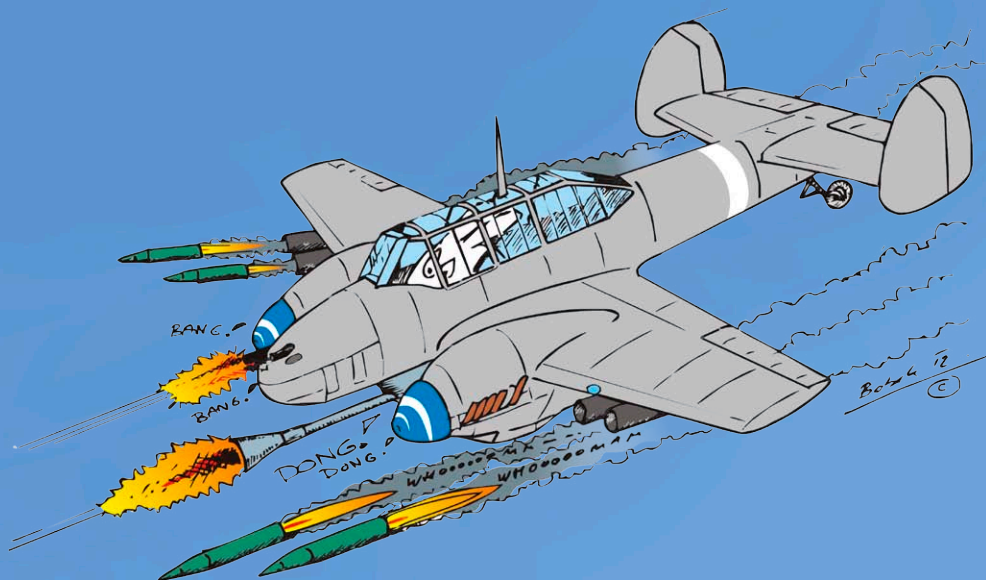

KOUPIT Bf 110G-2 1/72

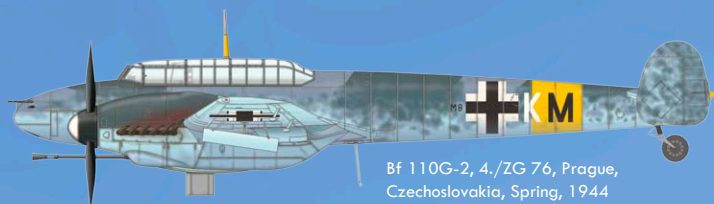

Bf 110G-2, 4./ZG 76, Prague, Czechoslovakia, Spring, 1944



Bf 110G-2, 5./ZG 1, Monte Covino, Italy, Summer, 1943

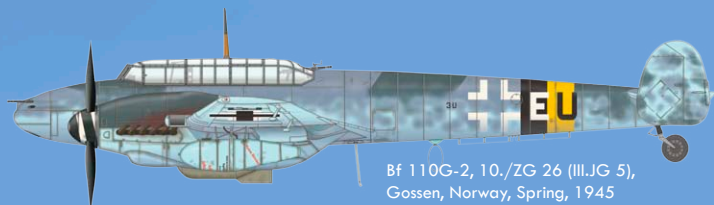

Bf 110G-2, 10./ZG 26 (III.JG 5), Gossen, Norway, Spring, 1945

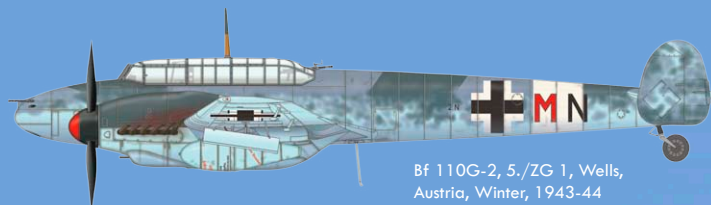

Bf 110G-2, 5./ZG 1, Wells, Austria, Winter, 1943-44

K MODELU Bf 110G-2 1/72 DOPORUČUJEME:

Fotoleptané doplňky 72556 Bf 110G-2 1/72



Weekendová edice přináší úspornou variantu modelu Eduardu Nieuport 17 v měřítku 1/48. Obtisky ve vysoké kvalitě zpracování jsou designovány i tištěny v Eduardu. Stavebnice ve velmi příznivé ceně neobsahuje krycí masku ani fotoleptané doplňky.

Nieuport 17

Weekend 1/48

Cat.No. 8432



Ni-17, N3139, ten. Fulco Ruffo di Calabria, 91a Squadriglia, Italian Front, Spring 1917

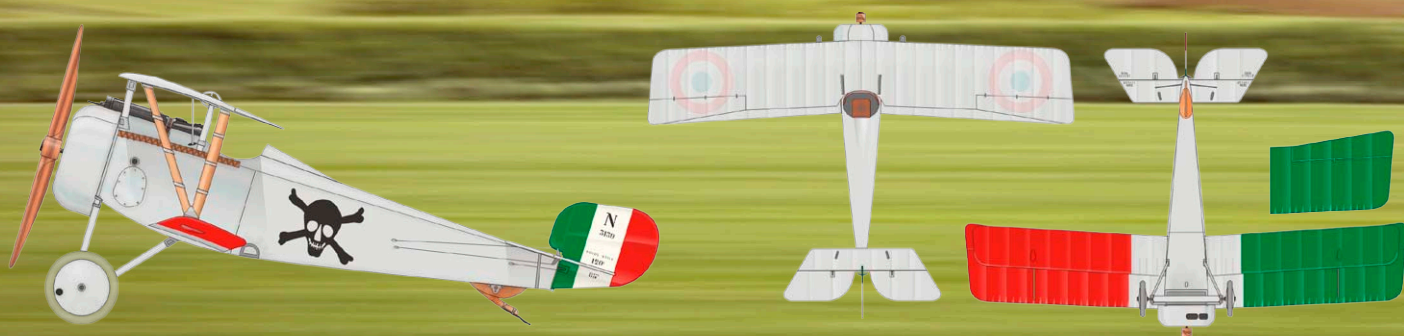

KOUPIT Nieuport 17 1/48

Fw 190D-9

Weekend 1/48

Cat.No. 84101

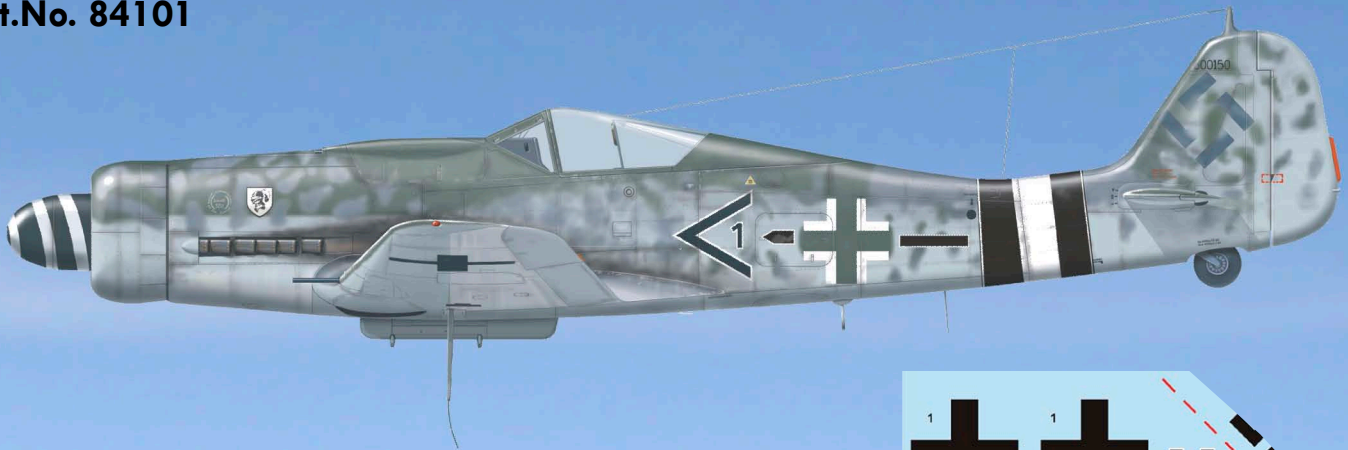

Weekendová edice přináší úspornou variantu jednoho z bestsellerů Eduardu Fw 190D-9 v měřítku 1/48. Obtisky ve vysoké kvalitě zpracování jsou designovány i tištěny v Eduardu. Stavebnice ve velmi příznivé ceně neobsahuje krycí masku ani fotoleptané doplňky.

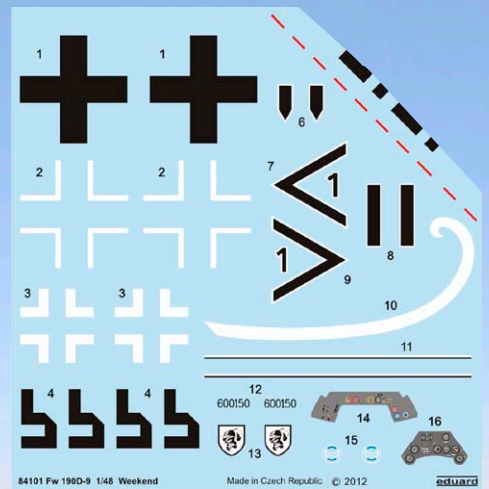

KOUPIT Fw 190D-9 1/48 

K MODELU Fw 190D-9 DOPORUČEJEME:

- 648076 MG 131 mount for Fw 190D-9 1/48 (Brassin)
- 648065 MG 131 for Fw 190 1/48 (Brassin)
- 48650 Fw 190D landing flaps 1/48 (fotolepty)
- 48651 Fw 190D-9 1/48 (fotolepty)
- 48664 Fw 190D wooden landing flaps 1/48 (fotolepty)
- EX328 Fw 190D Weekend 1/48 (maska)

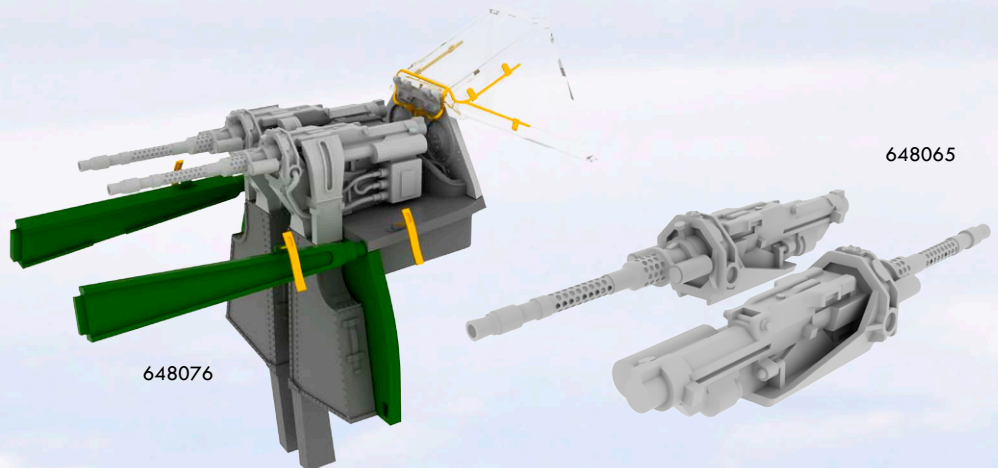

FOTOLEPTY 48650, 48651



Bf 109E instrument panel

LIMITED EDITION 1/4

Cat.No. 14002

Věrná reprodukce přístrojového panelu Bf 109E. Číferníky přístrojů jsou vyřešeny obtisky s ostrým tiskem detailů, Fotoleptané ručičky přístrojů, štítky a instruktážní popisky. Obtisky pro ručně psané popisky na přístrojové desce a panelech přepínačů. Věrná reprodukce zaměřovače REVI, C/12D. Více než 60 přístrojů, přepínačů, tlačítek, šroubů a popisek.



KOUPIT Bf 109E instrument panel 1/4

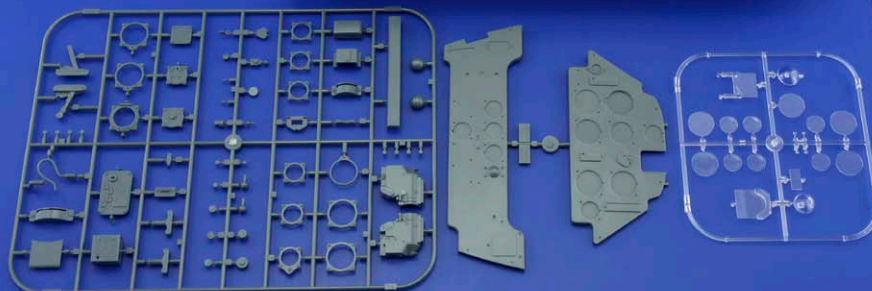
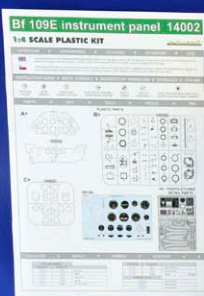
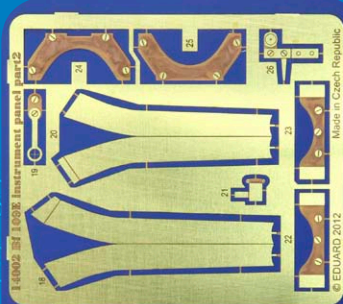

632015
P-51 wheels
1/32 Tamiya

- Kola hlavního podvozku P-51 (2 ks)
- Prioritně určeno pro P-51 1/32 od Tamiyi. Sada sestává ze samostatných disků kol a pneumatik

KOUPIT P-51 wheels 1/32

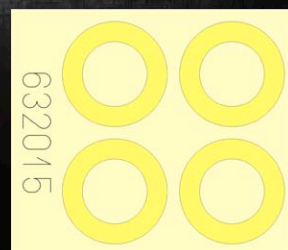
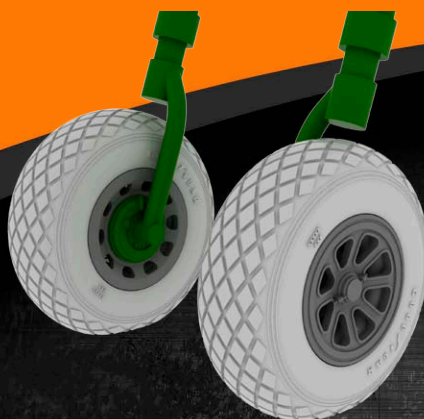

648080
MiG-21 undercarriage legs BRONZE
1/48 Eduard

Velmi pevné podvozkové nohy s extrémně detailním povrchem zaručí stabilitu modelu zejména při použití Brassinových doplňků, které výrazně zvyšují hmotnost modelu a tím i namáhání podvozku.

Nohy hlavního i předového podvozku jsou odlity z bronzu, přičemž pevnost i kvalita povrchu výrazně předčí řešení z jiných materiálů, včetně bílých kovů.

Sada sestává ze 3 ks bronzových noh, resinových protistřihových nůžek, krytů podvozku (ve 2 variantách), fotoleptaných táhel a resinového hydraulického válce pro nohy hlavního podvozku. Určeno pro modely MiG-21 třetí generace (MF, SMT, BIS) od Eduardu

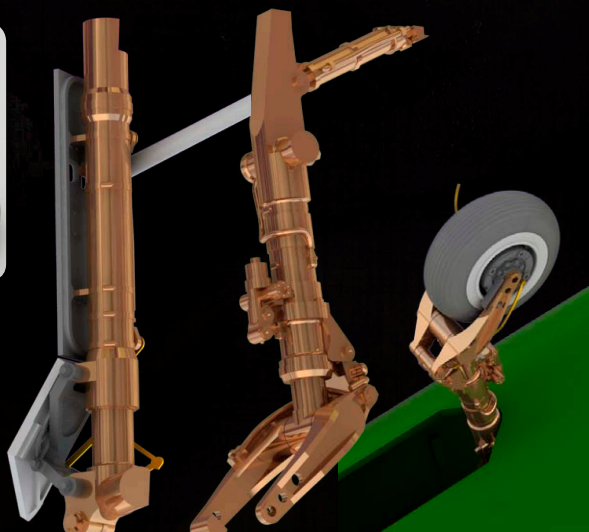

KOUPIT MiG-21 undercarriage legs 1/48

648081
US 500lb bombs (2 pcs)
1/48

Jedna z nejčastěji používaných standardních amerických pum (500lb / 227 kg) nesených letouny USA a jejich spojenci ve 2. světové válce. Sada 2ks pum sestává z resinového těla pumy, samostatné zadní části s křídélky a fotoleptaných detailů pojistných vrtulek přední i zadní roznětky. Popisky na povrchu pumy jsou řešeny obtisky.

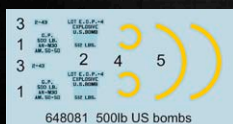

Fotografie postavených pum na straně 32.



KOUPIT US 500lb bombs 1/48

648084

AIM-120A/B AMRAAM (2pcs)

1/48

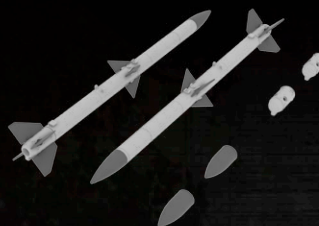
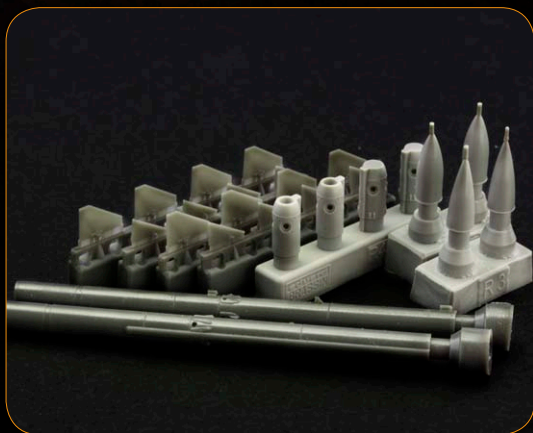

2 ks US raket vzduch-vzduch středního doletu. Každá raketa sestává z resinového těla rakety, samostatné přední i zadní části, samostatných křidélek, fotoleptaných doplňků a obtisků s popískami. Hlavice rakety je ve dvojitým provedení – bojová a cvičná. Zadní část rakety je rovněž ve dvojitým provedení – cvičná varianta a bojová s tryskou raketového motoru.

KOUPIT AIM-120A/B AMRAAM 1/48

648085

MG 15 gun (2 pcs)

1/48

2 ks nejméně používaného pohyblivého kulometu (na pozicích střelců) letadel Luftwaffe v první polovině 2. sv. války. Každý kulomet v sadě sestává z odlitku samotné zbraně, zásobníku a sběrače vystřelených nábojnic. 2 druhy sběrače vystřelených nábojnic, fotoleptané doplňky – mířidla a madlo zásobníku, lafetace není součástí sady.

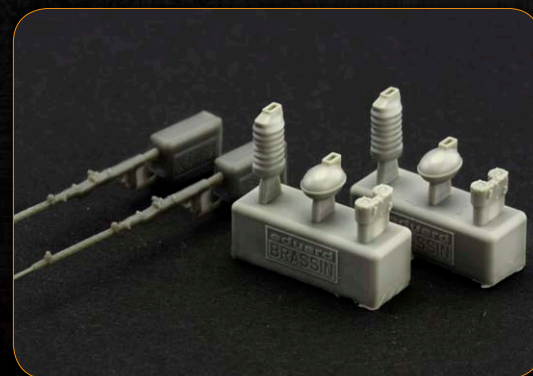
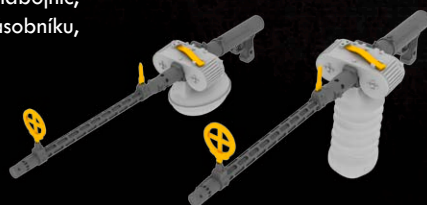
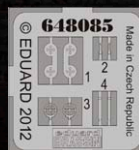
KOUPIT MG 15 gun 1/48

648086

US 250lb bombs (2 pcs)

1/48

Fotografie postavených pum na straně 32.

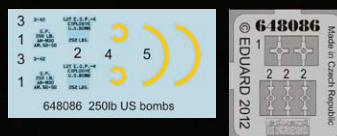

Jedna z nejméně používaných standardních amerických pum (250lb / 113 kg) používaných letouny USA a jejich spojenci ve 2. světové válce. Sada 2ks pum sestává z resinového těla pumy, samostatné zadní části s křídélky a fotoleptaných detailů pojistných vrtulek přední i zadní roznětky. Popisky na povrchu pumy jsou řešeny obtisky.

KOUPIT US 250lb bombs 1/48

672011

B-17G wheels

1/72

Kola hlavního podvozku B-17 (2 ks). Sada sestává ze samostatných disků kol a pneumatik.

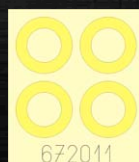
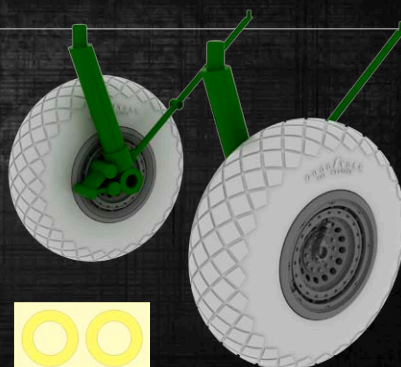
KOUPIT B-17G wheels 1/72

MiG-21 MF EARLY



SIN64806

MiG-21MF EARLY 1/48 Eduard

- 48704 MiG-21 ladder
- 648026 MiG-21 wheels
- 648027 MiG-21MF/SMT exhaust nozzle
- 648035 MiG-21MF interior early
- 648049 MiG-21 wheel wells
- 648064 MiG-21 late airbrakes

- Kolekce setů určených pro modely raných verzí MiGu-21MF 1/48 od Eduardu.

- Sestává ze 6 brassinových sad – interiéru včetně sedačky, trysky motoru, podvozkových šachet, kol podvozku, vzdušných brzd a fotoleptaného žebříku.

Všechny uvedené sady jsou dostupné samostatně, s kolekcí BIG SIN je však můžete získat s cca 15% slevou.

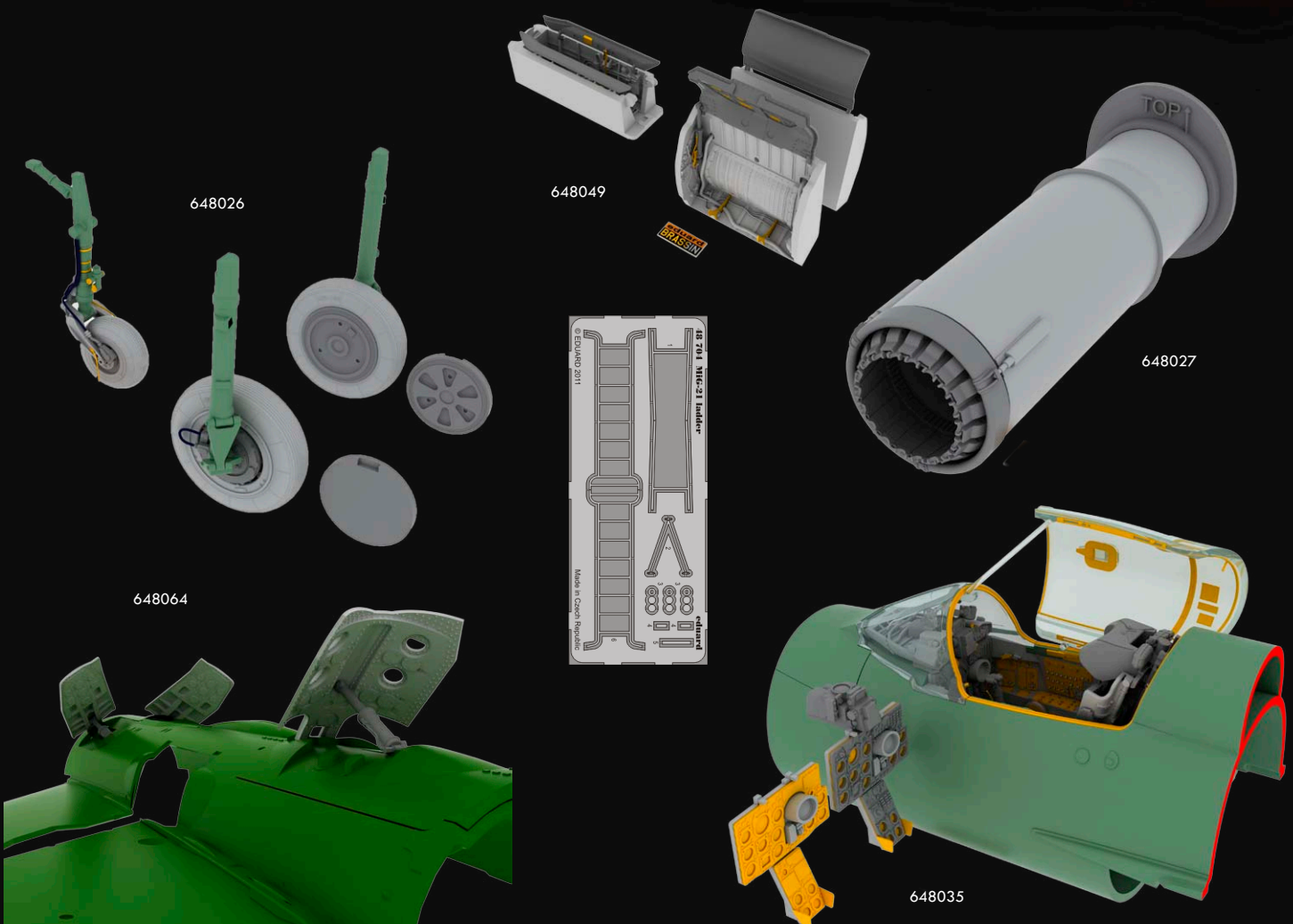

EDUARDÍ OBTISKY

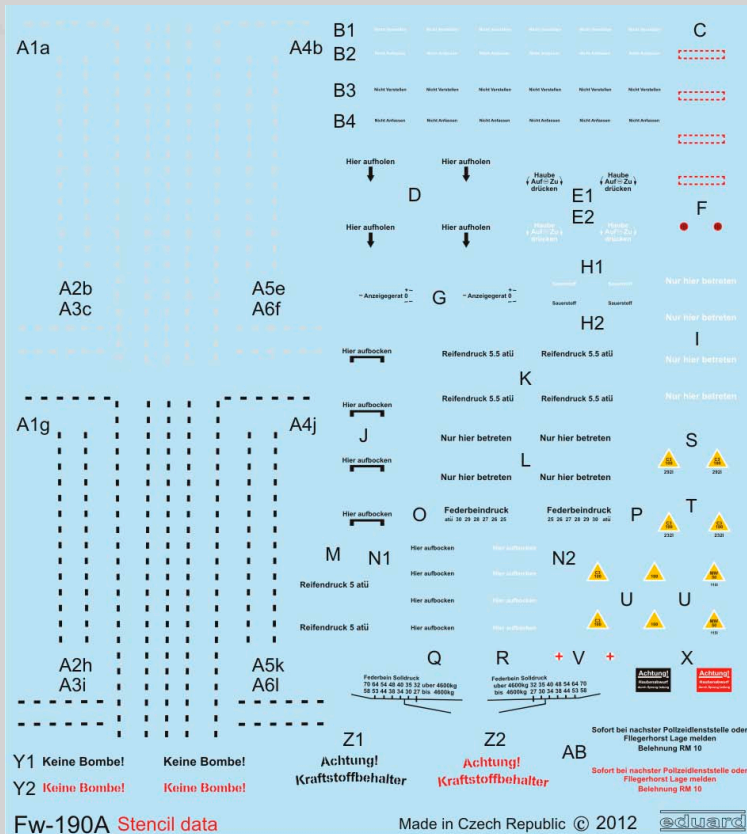

D48012 Fw 190A stencils 1/48

- Kompletní sada instruktážních a popisek pro Fw 190A v černé a bílé variantě, chodníčků na křídlech v černé a šedé barvě, popisek pro přídavnou nádrž (v červené a černé variantě). Žluté trojúhelníky k palivové nádrži jsou pro všechny druhy používaného paliva.
- Sada obsahující více než 100 samostatných prvků popisek je prioritně určena pro Fw 190A 1/48 od Eduardu, lze ji však použít i pro modely jiných výrobců.

KOUPIT Fw 190A stencils 1/48

D48013 Bf 109E stencils 1/48

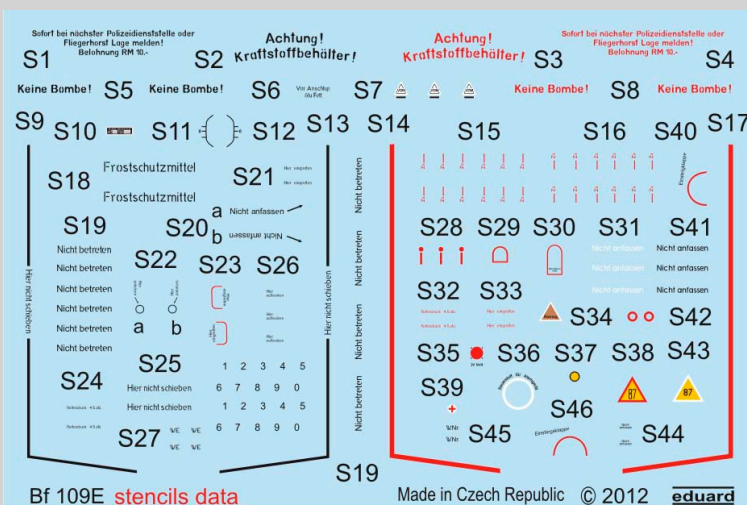

- Kompletní sada instruktážních a popisek pro Bf 109E v červené, černé a bílé variantě, chodníčků na křídlech v černé a červené barvě, popisek pro přídavnou nádrž (v červené a černé variantě). Žluté trojúhelníky k palivové nádrži ve dvou variantách a modro-bílá popiska k ventilu kyslíkového systému.
- Sada obsahující více než 100 samostatných prvků popisek je prioritně určena pro Bf 109E 1/48 od Eduardu, lze ji však použít i pro modely jiných výrobců.

KOUPIT Bf 109E stencils 1/48

He 219 1/32 Revell



He 219 undercarriage 1/32 Revell (32325)

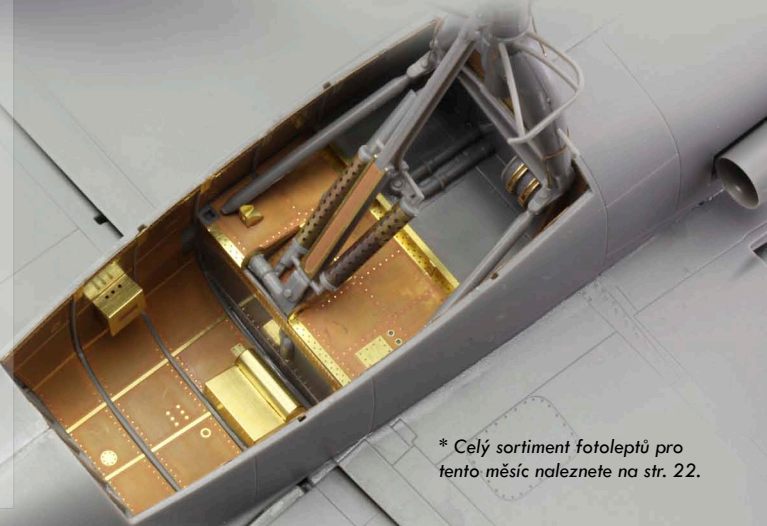
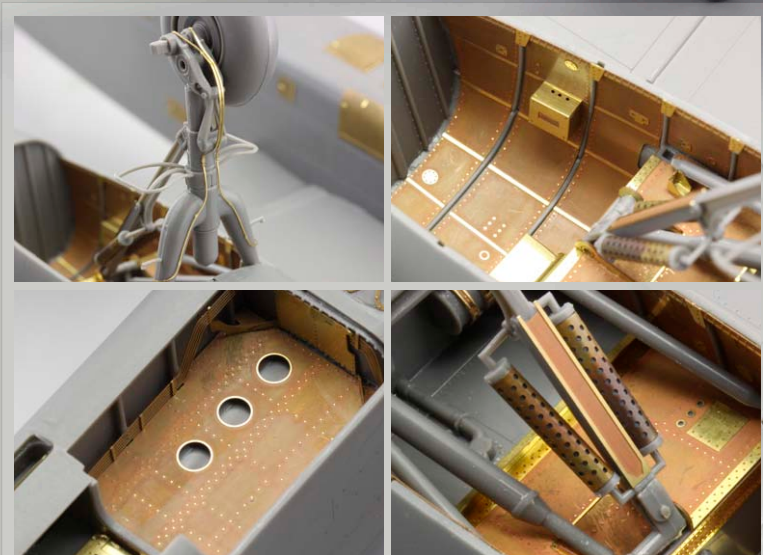

* Celý sortiment fotoleptů pro tento měsíc naleznete na str. 22.

He 219 interior S.A. 1/32 Revell (32757)

32755
He 219 seatbelts
1/32 Revell

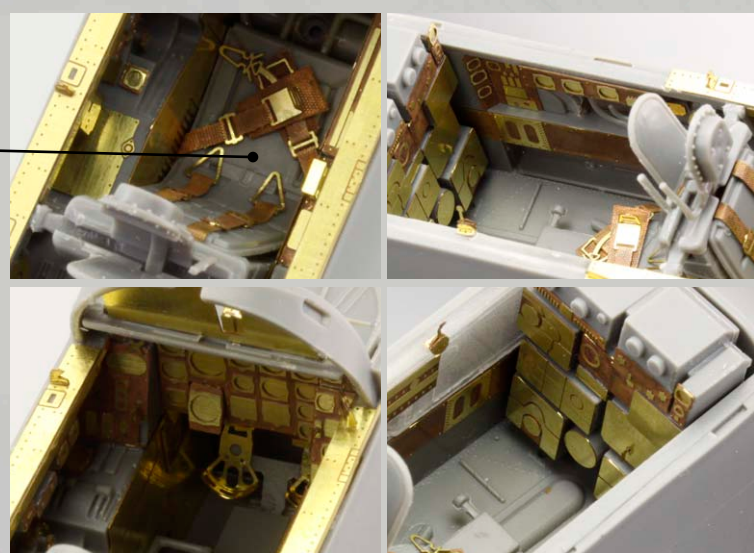
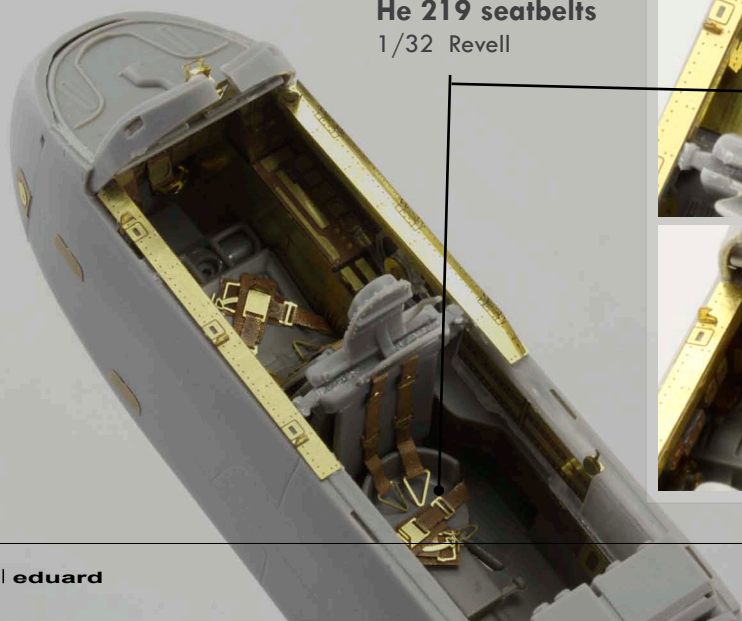

Sd.Kfz. 184 Elefant 1/35 Tamiya (36241)

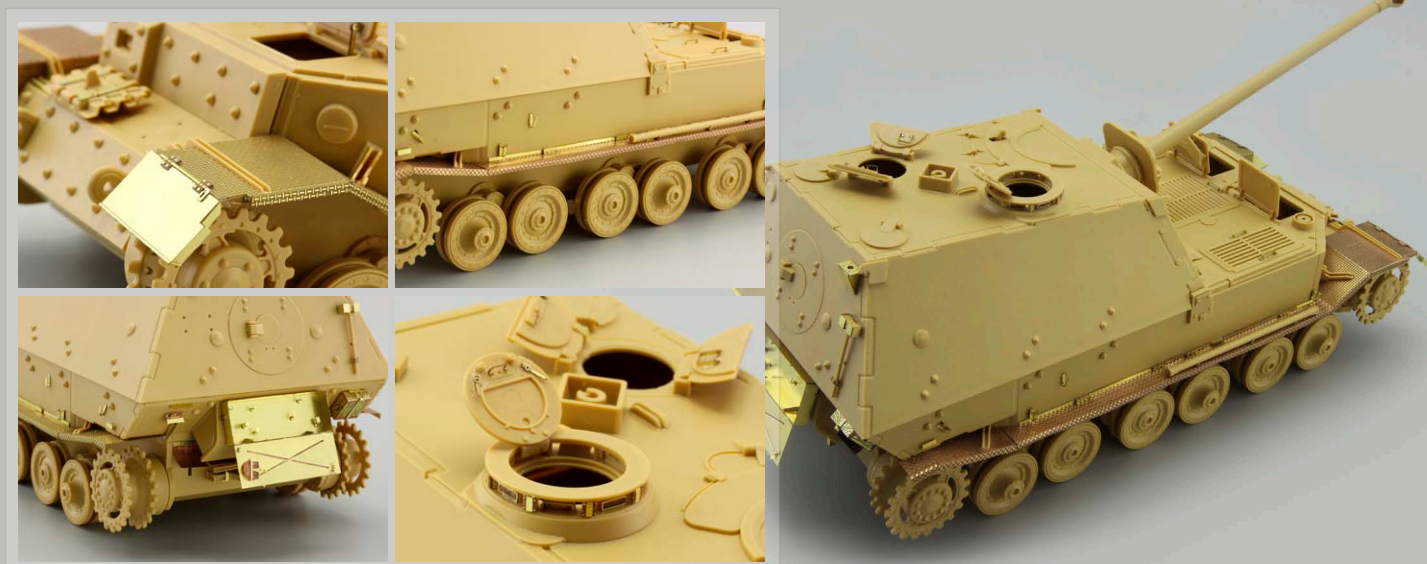

An-2 surface panels 1/48 Trumpeter (48747)

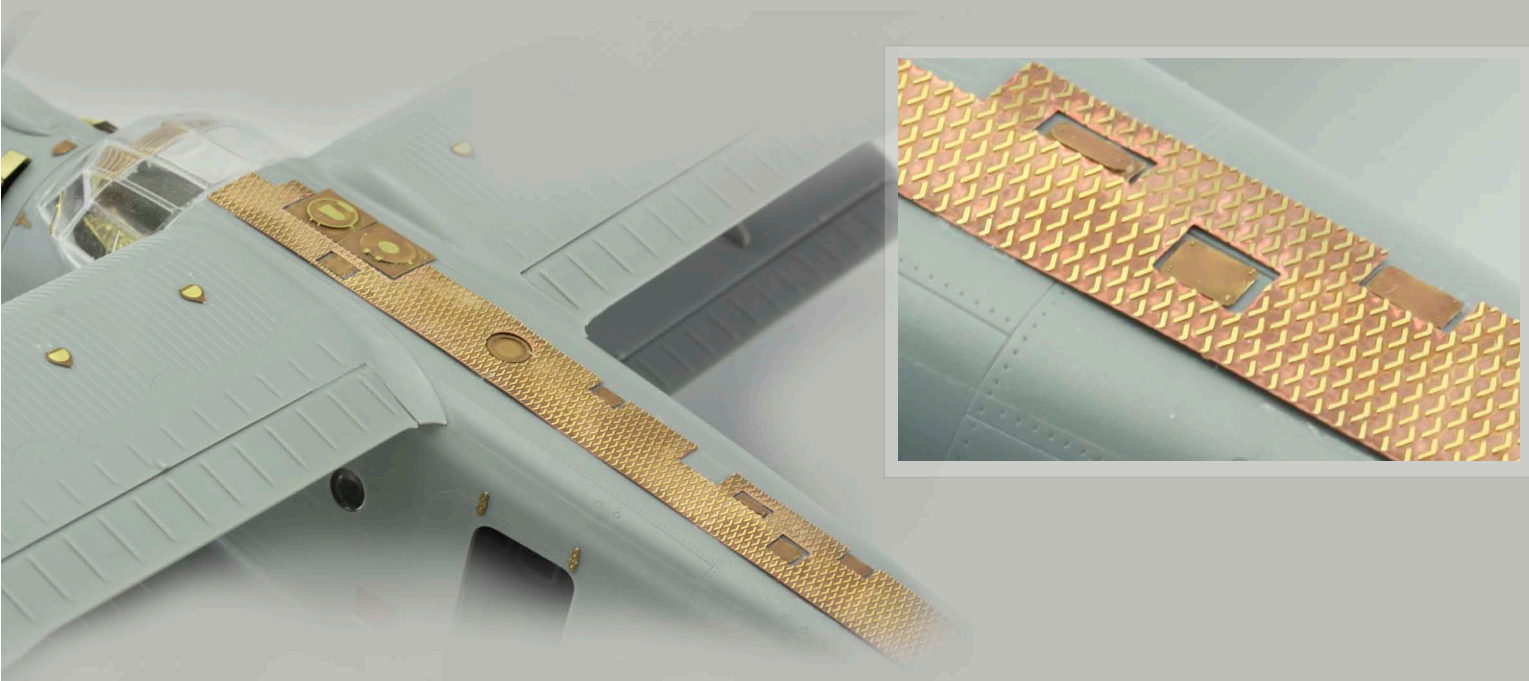

F-5A exterior 1/48 Kinetic (48750)



F-5A interior S.A. 1/48 Kinetic (49619)

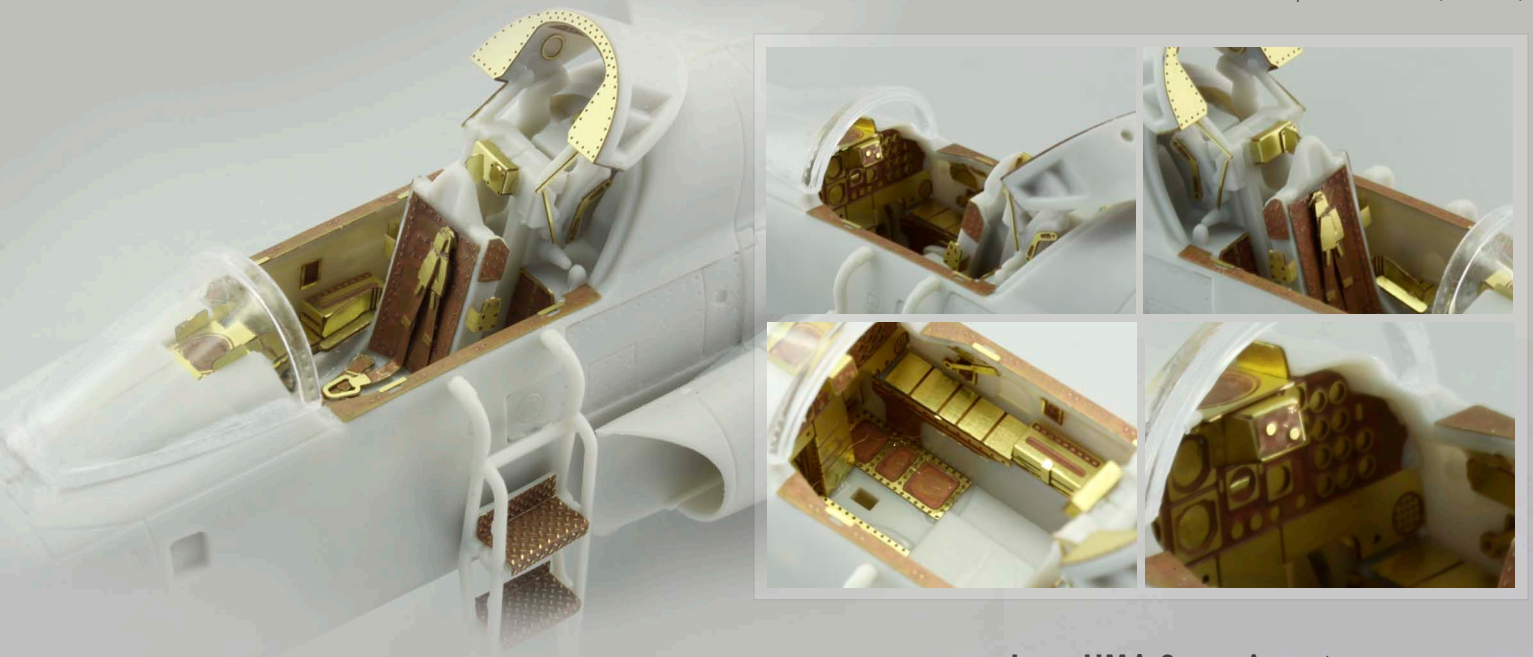

Lynx HMA.8 exterior 1/48 Airfix (48741)



49623

Lynx HMA.8 seatbelts

1/48 Airfix

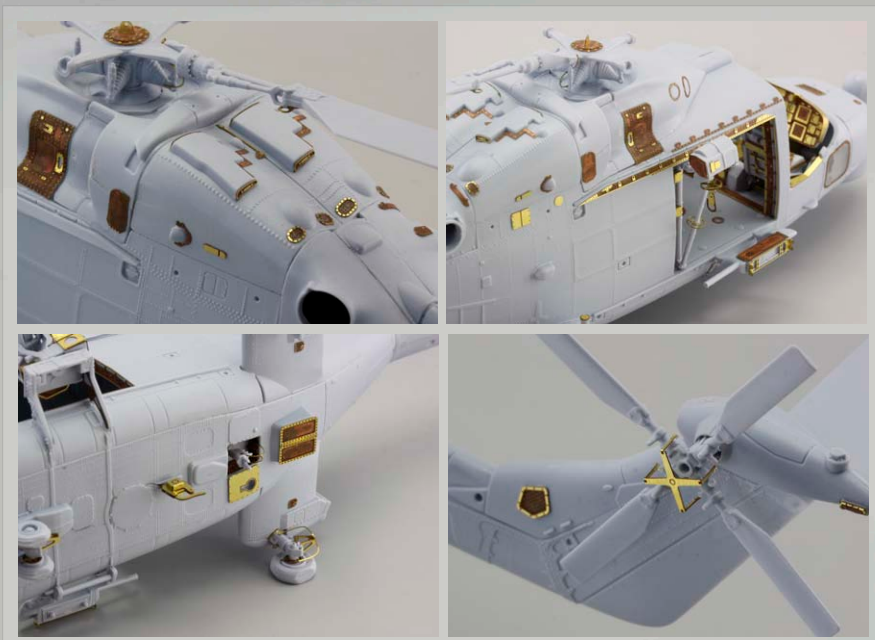

Ju 87D-5 exterior 1/48 Italeri (48749)



Ju 87D-5 interior S.A. 1/48 Italeri (49614)

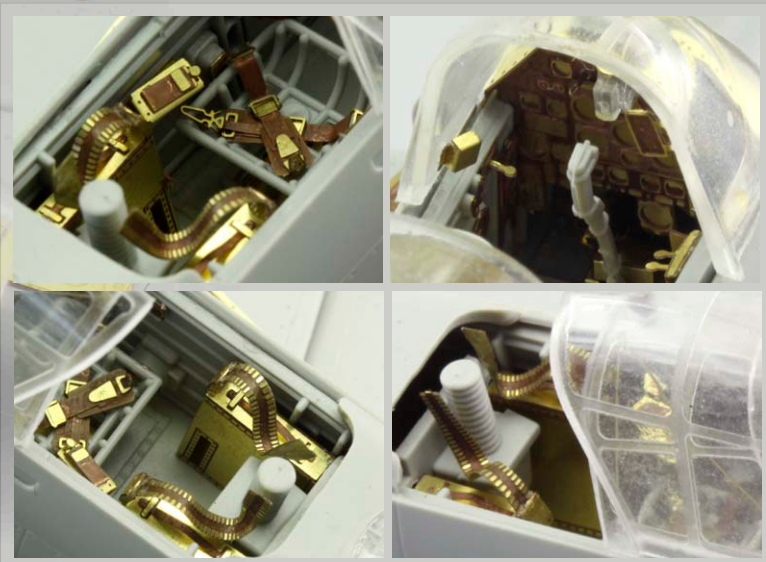
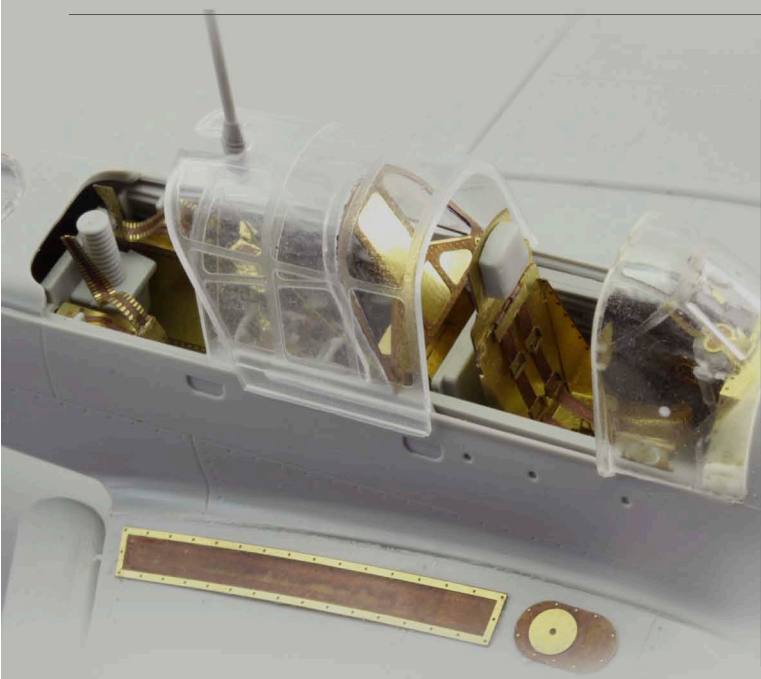

Harrier Gr.Mk.7/9 S.A. 1/72 Revell (73466)



LEPTY

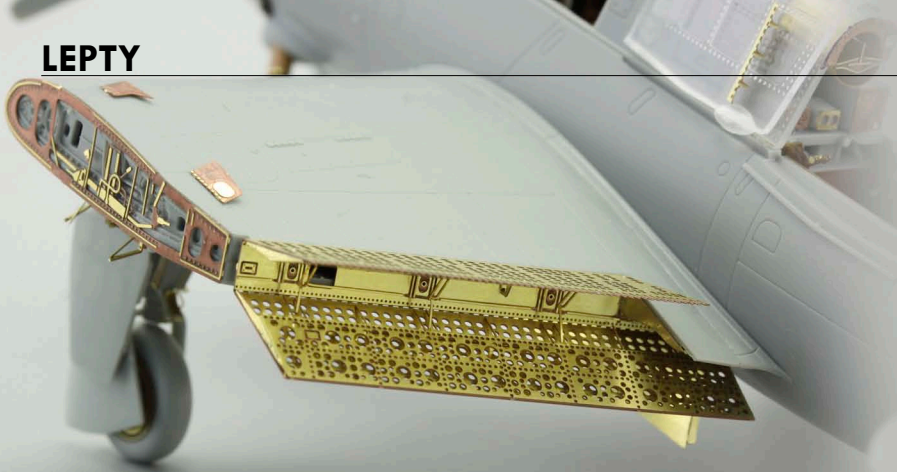

SB2C landing flaps 1/72 Cyber Hobby (72547)

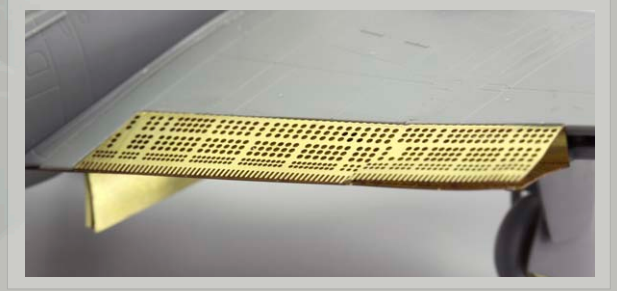

SB2C undercarriage 1/72 Cyber Hobby (72550)

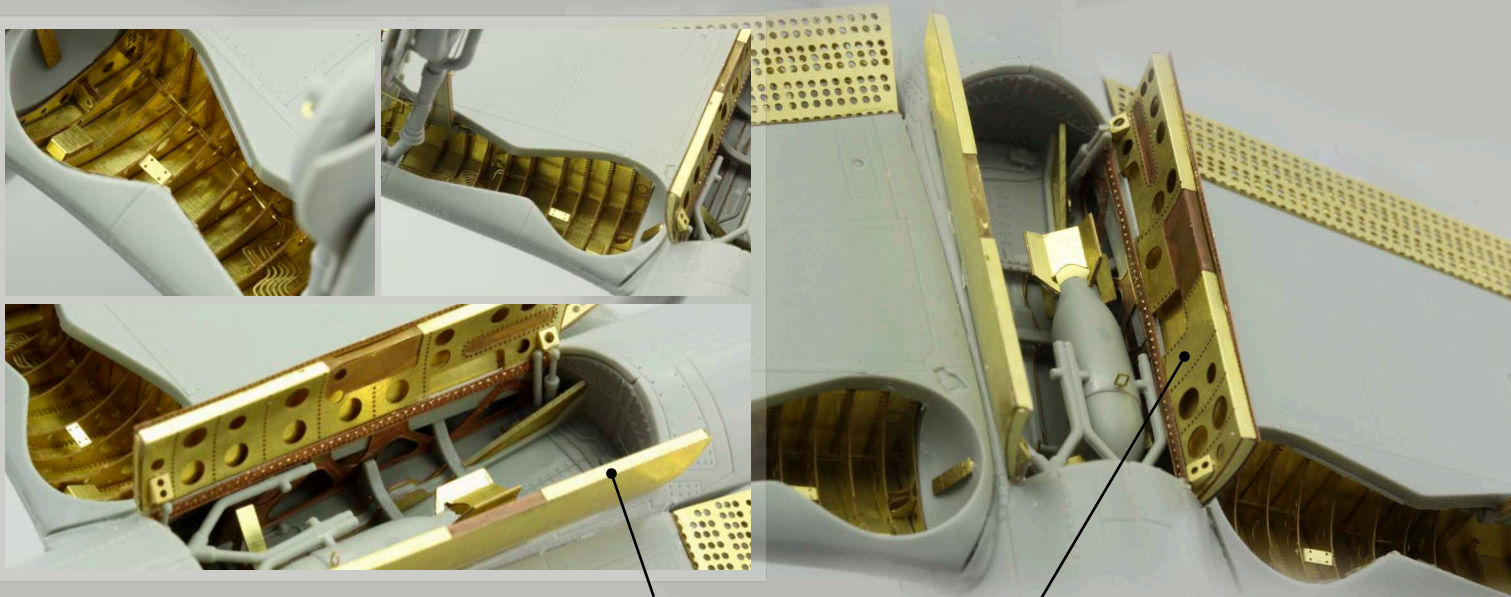

SB2C bomb bay 1/72 Cyber Hobby (72550)

Luftwaffe fighter seatbelts FABRIC 1/48 (49061)

NOVÁ TECHNOLOGIE



Všechny popsané sady jsou dostupné samostatně, ovšem s každou kolekcí BIG ED ušetříte až 30%.

BIG ED

BIG3321 SPITFIRE Mk.Vb/TROP 1/32 Hobby Boss

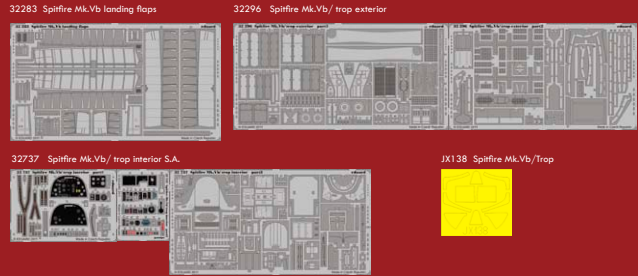

32283 Spitfire Mk.Vb landing flaps

32296 Spitfire Mk.Vb/ trop exterior

32737 Spitfire Mk.Vb/ trop interior S.A.

JX138 Spitfire Mk.Vb/Trop



32283 Spitfire Mk.Vb landing flaps (BIG3321)

BIG4977 TBD-1 1/48 GREAT WALL HOBBY

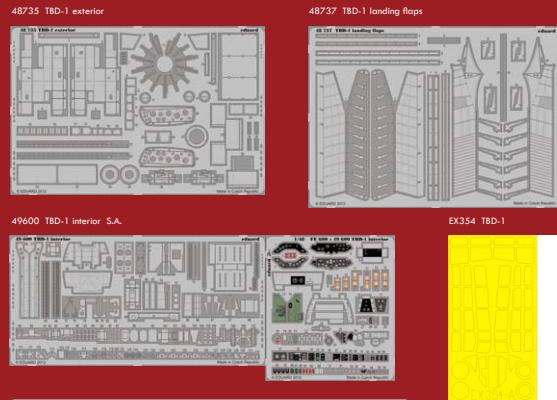

48735 TBD-1 exterior

48737 TBD-1 landing flaps

49600 TBD-1 interior S.A.

EX354 TBD-1

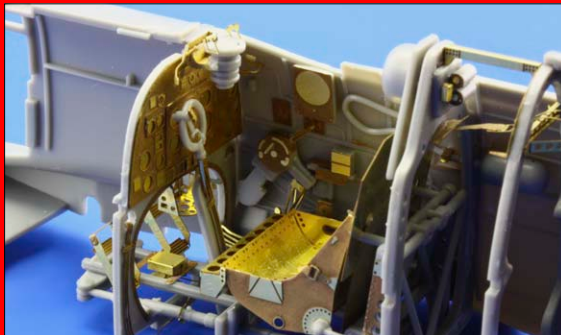

32737 Spitfire Mk.Vb/ trop interior S.A. (BIG3321)

BIG5312 GERMAN Z-25 1944 1/350 TRUMPETER

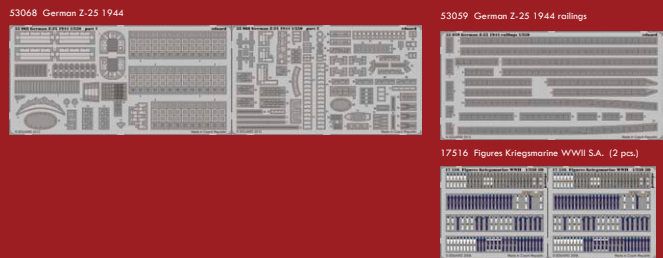

53068 German Z-25 1944

53059 German Z-25 1944 railings

17516 Figures Kriegsmarine WWII S.A. (2 pcs.)



53068 German Z-25 1944 (BIG5312)

BIG7276 HALIFAX B Mk.I/Mk.II 1/72 TRUMPETER

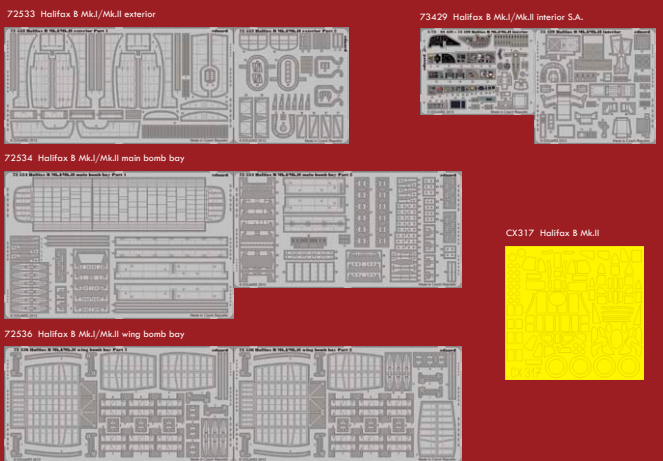

72533 Halifax B Mk.I/Mk.II exterior

73429 Halifax B Mk.I/Mk.II interior S.A.

72534 Halifax B Mk.I/Mk.II main bomb bay

CX317 Halifax B Mk.II

72536 Halifax B Mk.I/Mk.II wing bomb bay

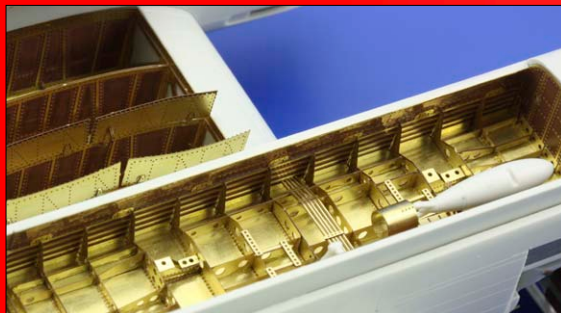

72534 Halifax B Mk.I/Mk.II main bomb bay (BIG7276)

BIG7277 VALIANT BK.Mk.I 1/72 AIRFIX

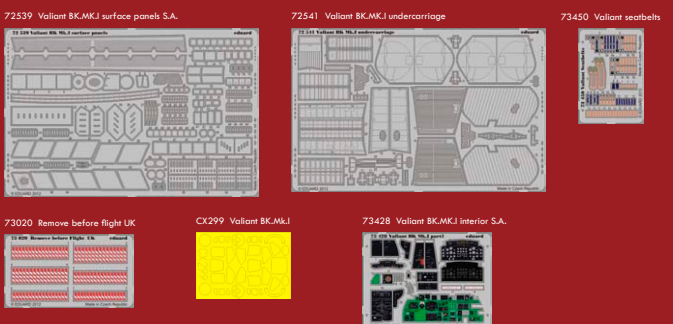

72539 Valiant BK.Mk.I surface panels S.A.

72541 Valiant BK.Mk.I undercarriage

73450 Valiant seatbelts

73020 Remove before flight UK

CX299 Valiant BK.Mk.I

73428 Valiant BK.Mk.I interior S.A.

- BIG3321 SPITFIRE Mk.Vb/TROP 1/32 Hobby Boss**
- BIG4977 TBD-1 1/48 GREAT WALL HOBBY**
- BIG5312 GERMAN Z-25 1944 1/350 TRUMPETER**
- BIG7276 HALIFAX B Mk.I/Mk.II 1/72 TRUMPETER**
- BIG7277 VALIANT BK.Mk.I 1/72 AIRFIX**

MODELY

7085	Bf 110G-2	1/72	ProfiPACK
8432	Nieuport 17	1/48	Weekend
84101	Fw 190D-9	1/48	Weekend
14002	Bf 109E instrument panel	1/4	Limited Edition

LEPTY

32325	He 219 undercarriage	1/32	Revell
32755	He 219 seatbelts	1/32	Revell
32757	He 219 interior S.A.	1/32	Revell
36226	SU 152 late	1/32	Trumpeter
36230	M-109A-2 SPH	1/35	Kinetic
36241	Sd.Kfz. 184 Elefant	1/35	Tamiya
48741	Lynx HMA.8 exterior	1/48	Airfix
48747	An-2 surface panels	1/48	Trumpeter
48749	Ju 87D-5 exterior	1/48	Italeri
48750	F-5A exterior	1/48	Kinetic
49061	Luftwaffe fighter seatbelts FABRIC	1/48	
49614	Ju 87D-5 interior S.A.	1/48	Italeri
49619	F-5A interior S.A.	1/48	Kinetic
49623	Lynx HMA.8 seatbelts	1/48	Airfix
53067	Varyag Cruiser 1/350	1/350	Zvezda
72547	SB2C landing flaps	1/72	Cyber Hobby
72548	SB2C bomb bay	1/72	Cyber Hobby
72550	SB2C undercarriage	1/72	Cyber Hobby
72555	Bf 110C/D	1/72	Eduard
72556	Bf 110G-2	1/72	Eduard
73459	A-4B S.A.	1/72	Airfix
73466	Harrier Gr.Mk.7/9 S.A.	1/72	Revell

ZOOMY

FE614	Ju 87D-5 interior S.A.	1/48	Italeri
FE619	F-5A interior S.A.	1/48	Kinetic
SS459	A-4B S.A.	1/72	Airfix
SS466	Harrier Gr.Mk.7/9 S.A.	1/72	Revell

MASKY

CX335	A-4B 1/72	1/72	Airfix
CX336	Harrier Gr.Mk.7/9 1/72	1/72	Revell
CX340	P-51D/F-51D 1/72	1/72	Airfix
CX341	Sea King AEW.2 1/72	1/72	Cyber Hobby
EX367	B-29 1/48	1/48	Monogram/Revell
EX372	F-5A 1/48	1/48	Kinetic
EX374	Seahawk Mk 100/101 1/48	1/48	Trumpeter
JX145	He 219 1/32	1/32	Revell
XT199	BRDM-2 1/35	1/35	Trumpeter
XT203	T-55 Enigma 1/35	1/35	Tamiya 35324

BIG ED

BIG3321	SPITFIRE Mk.Vb/TROP 1/32	1/32	Hobby Boss
BIG4977	TBD-1 1/48	1/48	Great Wall Hobby
BIG7276	HALIFAX B Mk.II 1/72	1/72	REVELL
BIG7277	VALIANT BK.Mk.I 1/72	1/72	Airfix
BIG5312	GERMAN Z-25 1944 1/350	1/350	Trumpeter

BRASSIN

632015	P-51 wheels	1/32	Tamiya
648080	MiG-21 undercarriage legs BRONZE	1/48	Eduard
648081	US 500lb bombs (2 pcs)	1/48	
648084	AIM-120A/B AMRAAM (2pcs)	1/48	
648085	MG 15 gun (2 pcs)	1/48	
648086	US 250lb bombs (2 pcs)	1/48	
672011	B-17G wheels	1/72	

BIGSIN

SIN64806	MiG-21MF EARLY	1/48	Eduard
----------	----------------	------	--------

OBTISKY

D48012	Fw 190A stencils	1/48	
D48013	Bf 109E stencils	1/48	

KOUPIT na e-shop Eduard

GLOSÁŘ J & T





Peter Kaššák

Superzerstörer!

BF 110G-2 V BÚRKACH NAD SLOVENSKOM

Myšlienka Zerstörerov bola stará, ako samo zbrojenie pred druhou svetovou vojnou. Už počas prvých bojových konfliktov v Poľsku, na Západe a počas Bitky o Britániu sa jednotky vyzbrojené ťažkými stíhacími lietadlami podieľali úspešne na boji s nepriateľom. Vtedy koncentrovaná palebná sila štyroch zbraní montovaných v nose lietadla plne postačovala na ničenie nepriateľských strojov a pozemnej techniky. V lete roku 1943, keď nad územie Tretej Ríše stále častejšie prenikali spojenecké štvormotorové bombardéry, ktoré zniesli mnoho poškodenia od jednomotorových stíhačiek, sa koncept ťažkých stíhačov opäť vynoril na povrch. Boli reaktivované tri jednotky Zerstörerov - ZG 1 „Wespen“, ZG 26 „Horst Wesel“ a ZG 76 „Haifischgeschwader“ – ktoré sa

zapojili do bojov s americkými vzdušnými silami. ZG 26 väčšinu svojej operačnej pôsobnosti uskutočnila na severozápade európskeho kontinentu. Avšak časti ZG 1 a ZG 76, a to konkrétne II./ZG 1 a I. a II./ZG 76, sa dostali aj nad naše územie, územie Protektorátu Čechy a Morava a hlavne Slovenského štátu. Obe na jar 1944 operovali na lietadlách Messerschmitt Bf 110 G-2 (v prípade ZG 76 aj G-3, ktorých sa však vzdala I. Gruppe v marci 1944, II. Gruppe už v novembri 1943 a III./ZG 76 vo februári 1944).

Prvou z akcií, kedy sa ešte obe jednotky vyzbrojené Bf 110 G-2 predstavili nad Slovenskom, bol 13. apríl 1944. V tento deň vyslala 15. letecká armáda do vzduchu 163 B-17 a 338 B-24, ktorých cieľmi boli Budapešť a Győr. Dvadsať Bf 110 G-2 od II./ZG 76 vzlietlo z Öttingenu o 10.32 a smerovali nad južné Slovensko. Podarilo sa im zapojiť do súboja nad cieľovou oblasťou a letci nárokovali

zostrelý štyroch Liberatorov pri nulových personálnych a minimálnych materiálnych stratách. Druhá jednotka Zerstörerov, II./ZG 1, štartovala až okolo obeda z letiska Wels a zastihla bombardéry už pri odlete z cieľovej oblasti. Piloti nárokovali dva zostrelý B-24 pri dvoch vlastných stratách.

Po prvýkrát sa nad južným Slovenskom odohrávali súboje nemeckých Zerstörerov s americkými bombardérmi a ich stíhacím doprovodom. Paradoxne však jediná strata na ľudských životoch, ktorú piloti zúčastnených I./ZG 1 a II./ZG 76 zaznamenali, bola spôsobená lietadlom nemeckej výroby. Bola to stíhačka Messerschmitt Bf 109 E-2 W.Nr. 972 vo farbách Slovenských Vzdušných Zbraní, za ktorej riadením sedel rtk. z pov. Rudolf Božik. V domnienke, že útočí na Liberator zostrelil slovenský stíhač nemecký Bf 110 G-2 W.Nr. 6397 s kódovým označením „2N+HM“ patriaci 4. Staffel II. Gruppe Zerstörergeschwader 1.

Foto nahoře: Messerschmitt Bf 110 G patriace II./ZG 1 počas cvičného letu, zima 1944

Pilot Lt. William Meilinger bol zasiahnutý strelami a zostal v kabíne. Palubný strelec Fw. Werner Kamke nezranený opustil lietadlo na padáku. Messerschmitt dopadol do lesa Kopáč pri Podunajských Biskupiciach. Paradoxne, incident zostal bez dohry, nakoľko palubný strelec ohlásil, že ich napadol americký Mustang (pre podobnosť krídiel Bf 109E a P-51). Veľmi detailne popisuje tento incident článok B. Súdneho publikovaný v REVI 63.



Pilot Lt. William Meilinger, 4./ZG 1 zahynul 13. 4. 1944 pri Podunajských Biskupiciach.

Neskôr v ten deň poobede v dôsledku nedostatku pohonných hmôt po bojovej akcii pristáli na letisku Vajnory pri Bratislave tri Messerschmitty Bf 110 od II./ZG 76. O 13.35 pristála posádka Fw. Von Darl a Uffz. Wilhelm Hemeiter. Lietadlo s označením „+10“ pristálo na brucho. Posádka sa nezranila. Lietadlo bolo po demontáži odvezené do Nemecka. Druhou posádkou, ktorá pristála v poriadku na



Vyzdvihnutie trosiek Bf 110 v lese „Kopáč“ v septembri roku 1988, uskutočnené členmi Klubu leteckej histórie Bratislava. Na fotke s troskami podvozkových nôh je vedúci klubu Ivan Ebringer.



Na mieste havárie v lese „Kopáč“ bol nájdený aj kus trupu so zachovalým kódovým označením. Rozpoznateľná je časť bieleho, čierne lemovaného písmena H a písmeno M, ktoré zaraduje lietadlo do stavov 4. Staffel ZG 1.

letisku Vajnory bol pilot Lt. Christian Mätzke a Fw. Rudolf Tillian. Ich stroj s kódovým označením „M8+8“ bol nepoškodený a po doplnení paliva odštartovali o 19.34 do Viedne - Aspern. Treťou posádkou, ktorá sa pokúsila pristáť na letisku Vajnory, boli Uffz. Heinrich Riese a Uffz. Braun. Ich stroj s označením „M8+6“



Letisko Vajnory dňa 13. 4. 1944. Jediný nepoškodený stroj, ktorý pristál v ten deň na letisku, patriaci 4./ZG 76 s označením „M8 biela 8+-“, pilotovaný posádkou Lt. Christian Mätzke a Fw. Rudolf Tillian. Posádka po tomto boji nárokovala jeden zostrel B-24 a jeden Herauschuss B-24 nad Maďarskom.

sa pri pristávaní postavil na nos. Posádka sa nezranila. Po oprave lietadlo odštartovalo dňa 21.4.1944 o 13.20 na letisko Wels s posádkou Fw. Upitz a Fw. Chener.

Zerstörergeschwader 76 sa zúčastnila ešte niekoľkých bojových nasadení, kým bola v máji 1944 stiahnutá z bojovej operačnej činnosti za účelom prezbrojenia na nový typ lietadla. Messerschmitty Bf 110 G boli nahradené novšími Me 410 A. Prvá a druhá Gruppe ZG 76 boli pod velením Hptm. Offerdingera a Hptm. Kaminského postupne stiahnuté na letiská v Prahe, kde počas mesiaca máj až do polovice júna prišlo k prezbrojeniu a následnému zlietaniu sa a oboznaniu sa posádok s novým lietadlom. Tým sa éra Bf 110 u ZG 76 skončila a v priestore nad Slovenskom (a Čechami) tak zostala jedinou jednotkou operujúcou s daným typom lietadla II./ZG 1.

Od novembra 1943 boli jej lietadlá situované na letisku v rakúskom mestečku Wels. Na krátky čas od apríla do polovice mája sa jednotka presunula na letisko Mamaia v Rumunsku, kde pomáhala kryť ústup Wehrmachtu cez Čierne more.

Na konci mája 1944, konkrétne 29. dňa tohto mesiaca, utrpela II./ZG 1 vážne straty v súboji s formáciami 15. leteckej armády. Po boji pohrešovala 18 letcov a sedem bolo ranených. Trinásť Bf 110 bolo zničených alebo vážne poškodených. To boli straty, z ktorých sa skupina spamätávala až do polovice júna. Dňa 13. júna 1944 sa opätovne zapojili Zerstörer II./ZG 1 do boja. Spoločne JaFü Ostmark vyslal do vzduchu 46 ťažkých stíhačov, ktorý medzi 08.30 a cca 11.00 nárokovali šesť zostrelov amerických Liberatorov. Bojovým krstom s novou výzbrojou Me 40 prešli stíhači Stabu a I./ZG 76. Druhá Gruppe ZG 1 stratila jedno lietadlo aj s posádkou.

O tri dni neskôr, 16. júna 1944, sa boje presunuli už aj nad územie Slovenska. V tento deň podliehali jednotky zasahujúce do bojov prvýkrát pod novovzniknutú 8. Jagddivision pod velením Oberst. Handricka, ktorá vznikla 15. júna 1944. Formácie amerických bombardérov boli sledované už od ich vzletu a formo-



Uvítanie ZG 76 do podriadenosti 8. JD, Praha, jún 1944. V strede fotografie Oberst G. Handrick, vpravo do neho stojí Hptm. H. Offerding, Kommandeur I. Gruppe ZG 76. V pozadí možno vidieť Bf 110 G patriaci jednotke.

vania sa do bojových skupín a boxov. Stíhači na základniach v Rakúsku, Protektoráte ale aj Maďarsku a Slovensku boli v bojovej pohotovosti. Vzlet prišiel medzi 09.00 a 10.00 podľa umiestnenia základní od predpokladaného miesta stretu s nepriateľom. V čase 09.51 už boli ťažké stíhače Stabu, I. a aj II./ZG 76 a II./ZG 1 v jednej formácii a smerovali pod kontrolou viedenského navádzača do oblasti 30 kilometrov severne od jazera Balaton. V oblasti Komárna v tom okamihu bol nariadený útok na nepriateľa, ktorý trval až do cca 10.30. Piloti II./ZG 1 nenárokovali ani jedno víťazstvo a skupina nezaznamenala ani straty.

Na Slovensku 16. júna 1944 zaznamenala stratu 7./ZG 26. Je to doposiaľ jediná zaznamenaná strata pre túto jednotku na našom území. Strateným strojom bol Messerschmitt Bf 110 G-2 W.Nr. 150134 s kódovým označením „3U+DR“, ktorý sa zrútil v oblasti Kolárova. Pilot Uffz. Josef Braunmüller (nar. 1921 v Stockheim) a rádio operátor a strelec Uffz. George Grüner vyvázli so zraneniami. Boli prevezení do nemocni v Komárne (Komarom KriegsLazaret 4/605), avšak pilot svojim zraneniam podľahol. Siedma Staffel bola dislokovaná v tom čase na letisku Seyring (od 12. 6. 1944 do 20. 7. 1944) a podľa Kriegtagesbuchu v tom čase jej lietadlá a posádky uskutočňovali bojové lety na výpomoc 8. JD.

Dňa 16. júna 1944 len jeden americký letec, pilot 27th FS / 1st FG, 1stLt. George F. Eldred, Jr. nahlásil o 10.05 víťazstvo nad Bf 110 v oblasti maďarského mesta Pápa. Jednalo sa pravdepodobne o spomenutý stroj 7./ZG 26. Desať dní bol na oblohe nad strednou Európou relatívny pokoj. Americká 15. letecká armáda sa sústredila na ciele v severnom Taliansku a jej bombardéry nepreleteli Alpy smerom na sever. Bolo to ticho pred búrkou, ktorá mala vypuknúť už 26. júna 1944. V tento deň sa odohrala jedna z najväčších bitiek, čo do počtu stratených lietadiel u všetkých zúčastnených leteckých armád.

Dňa 26. júna 1944 skoro ráno o 06.30 sa začali formovať bombardéry americkej 15. leteckej armády nad Talianskymi základňami. O hodinu neskôr, 07.33 boli zväzy zaznamenané 60 kilometrov severne od mesta Zara a smerovali k Viedni. O 15 minút neskôr bola vyhlásená bojová pohotovosť pre 7. Jagddivision, ktorá mala vypomôcť pri obrane južného vzdušného priestoru. Piloti I./JG 300 na základni Herzogenaurach nasadli do 33 lietadiel Bf 109 G-6. V tom istom čase sa do pohotovosti dostalo aj 28 pilotov II./JG 300 na základni Unterschlausersbach, sedlajúcich Fw 190A a piloti III./JG 300 na základni Jüterbog v jednomiestnych messerschmittoch Bf 109.

Jednotky Zerstörerov boli taktiež v plnej pohotovosti. II/ZG 1 o sile 27 (niektoré zdroje uvádzajú 37) Bf 110 G-2 boli v bojovej pohotovosti na základni Wels. ZG 76 vyslala do vzduchu celkovo 46 Me 41 0A-1 patriacich I./ZG 76 z Viedne - Seyringu a II./ZG 76 z letísk Praha-Kbely a Ruzyně. O 08.20 vzlietli piloti I. a II./JG 300, nasledovaní o desať minút neskôr stíhačmi maďarskej skupiny 101 „Puma“.

Séria fotografií z miesta havárie Bf 110 G-2 s označením „2N+AP“ pri obci Viničné.



Zadná časť trupu zostala intaktná. Možno rozoznať trupové označenie AP.

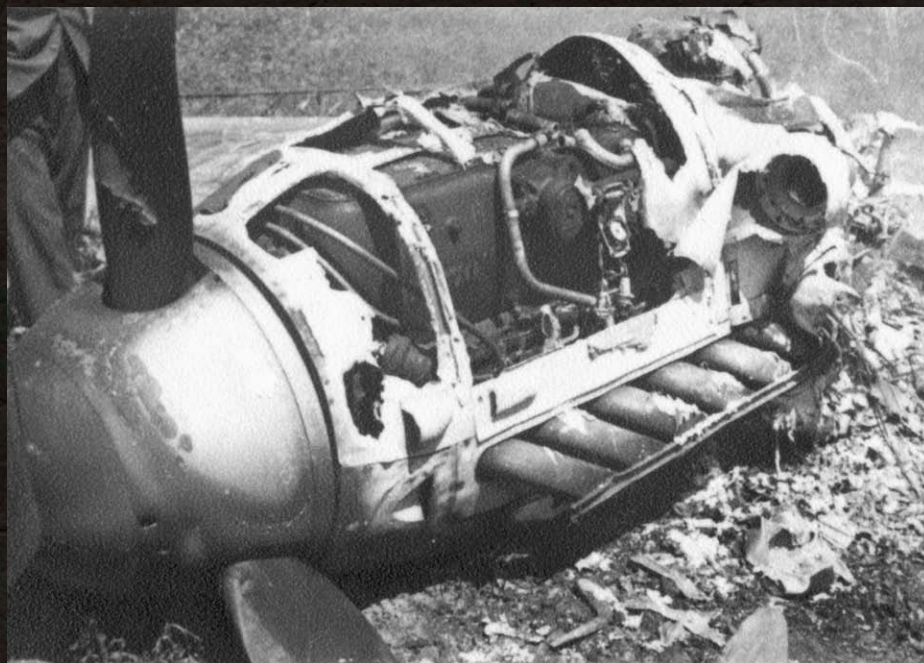

Pravý motor vyhorel.



Torzo zhorenej kabíny posádky. (via S. Bursa)

O 08.40 začal navádzač s volacím znakom Rosenkavalier z Viedne smerovať dve formácie dvojmotorových stíhačiek do priestoru juhozápadne od Bratislavy. Mali vtedy výšku asi 8000 metrov. O sedem minút neskôr už boli nepriateľské bombardéry východne od Szombathely a smerovali na severo-severovýchod. Slučka sa sťahovala. Piloti II./JG 27 z Fels am Wagram spolu s pilotmi I./JG 302 z Götzendorfu utvorili bojovú skupinu 51 lietadiel Bf 109 a smerovali do oblasti pôsobenia Messerschmittov Me 410 od ZG 76, aby im zabezpečili ochranu počas ich prvého útoku na zväz amerických bombardérov. O 08.56 boli obe formácie ťažkých stíhačov v určenom priestore severovýchodne od Bratislavy a vo výške 6500 metrov očakávali prílet nepriateľa. Asi o 09.00 zaútočili piloti II./ZG 1 na prvý pulk. Vtedy do oblasti dorazili aj formácie I. a II./JG 300. III./JG 300 sa oneskorila na štarte a nestihla sa zapojiť do bojov. Šesť minút bojovali stíhači II./ZG 1, pokým sa do boja nepridali aj jednomotorové stíhačky. O 09.10 uskutočnili stíhači I./JG 302, II./ZG 1 a ZG 76 sústredený útok na americké bombardéry a ich stíhací doprovod. O 09.14 stíhači ZG 76 opäť zaútočili, tento krát čelne na bombardéry. O desať minút neskôr podnikla ďalší útok aj II./ZG 1. Boje trvali až do 09.57 kedy ťažké stíhačky ohlasujú ďalší útok, tento krát už severne od Viedne. Avšak sami čelili neustálym útokom stíhacej ochrany a palbe palubných zbraní bombardérov. O 10.14 dostali stíhači v dvojmotorových strojoch rozkaz krúžiť južne od jazera Neusiedler a očakávať bombardéry na ich spiatočnom lete do Talianska. O šesť minút neskôr dostal Rosenkavalier správu, že z oboch zoskupení ostal jeden a tri stroje, ktoré sa sústredili nad vytýčenou oblasťou. Nový rozkaz zavelil k návratu na základne. Urputné boje stáli Američanov 38 bombardérov (z toho len tri B-17) a 6 stíhačiek, po dva z každého typu zastúpeného u 15. leteckej

armády. Americkí stíhači nárokovali 32-0-17 zostrelov. Spojenci Osy (vrátane slovenskej pohotovostnej letky a maďarskej stíhacej skupiny „Puma“) stratili 43 letcov, ktorí zahynuli alebo sú pohrešovaní. Ďalších jedenásť bolo zranených. Zničených alebo vážne poškodených bolo 41 lietadiel. Na druhej strane nemeckí stíhači nárokovali 63 zostrelov, z ktorých 13 bolo typu Herausschuss alebo čakajúce na potvrdenie.

Piloti II./ZG 1 nárokovali v súbojoch päť zostrelov. Prvý nárok vzniesol Ofw. Pfüller od 6./ZG 1, ktorý zvíťazil nad B-24 v priestore nad Bratislavou o 09.25. Dvojitý úspech zaznamenal veliteľ Gruppe Hptm. Egon Albrecht, ktorý nárokoval zostrel B-24 o 09.32 a 09.52. Nad Deutsch Wagram zostrelil o 09.47 pravdepodobne B-24 pilot od 4. Staffel, Fw. Braun. Zostrel však nebol potvrdený. Ďalší pilot 6. Staffel, Oblt. Meier zvíťazil nad B-24 severozápadne od Bratislavy o 09.49. Víťazstvá však boli zaplatené stratami. Štyri lietadlá boli zničené, dve poškodené. Všetky zničené stroje patrili 6. Staffel.

Posádka Fw. Erich Stiemke (nar. 14. 4. 1921 v Stettin) a Bordfunker Uffz. Kurt Immisch (nar. 15. 3. 1922 v Ürdingen bei Krefeld) zahynuli v leteckom súboji. Lietadlo dopadlo asi 200 metrov juhovýchodne od obce Viničné, na pole M. Friča posiate d'atelinou. Bf 110 G-2 W.Nr. 130097 „2N+JP“ po dopade na zem explodovalo a rozbilo sa na drobné časti. Kráter mal rozmery päť krát desať krát dva metre. Z pilota bola nájdená len pravá ruka so štyrmi prstami. O deň neskôr Nemci vykopali pozostatky oboch letcov a odviezli ich do Malaciek.

Asi 50 metrov severozápadne od Natalinho dvora, medzi Pezinkom a Viničným dopadlo dvojmotorové lietadlo Bf 110 G-2 W.Nr. 130083 „2N+AP“. Zostrelý nemecký letec pilot Fhr. Hugo Feindt (nar. 29. 1. 1922 v Grünendeich/Stade) bol zranený dosť váž-

ne strelou na pravej ruke. Pri výskoku si zlomil ľavú ruku. Autom bol prevezený do Bratislavy na ošetrovanie. Jeho Bordfunker Ogefr. Helmut Döpke (nar. 29. 3. 1923 v Hamburgu) zahynul a jeho pozostatky previezli autom na leteckú základňu v Malackách.

Pokus o pristátie na letisku Vajnory uskutočnila posádka Bf 110 G-2 W.Nr. 130061 s označením „2N+PP“ od 6./ZG 1. Lietadlo utŕžilo vo vzdušnom boji zásahy do pravého motoru, ktorý prestal fungovať. Lietadlo núdzovo pristálo asi 400 metrov severo - severovýchodne od letiska Vajnory. Pri pristávaní sa utrhol podvozok a aj pravý motor a stroj skončil na bruchu. Poškodenie sa odhadlo na 30%. Pilot Flgr. Gerhard Schmidt zostal nezranený. Zadný strelec Ogefr. Hermann Paul Boek (nar. 8. 6. 1923 v Gronau) bol mŕtvy. Mal priestrel chrbta medzi lopatkami a priestrel hlavy. Sedel nehybne na svojej sedačke. Pilot Schmidt sa vrátil k jednotke, no o dva dni neskôr zahynul v boji nad Rakúskom.

Štvrté lietadlo 6. Staffel ZG 1 dopadlo po útokoch nepriateľských stíhačov na západnej strane obce Modra na pozemok „Šúr“ okolo 09.30. Pilot Lt. Kurt Strölin (nar. 21. 1. 1922 v Ludwigschafene bei Rhein) zahynul na prevalenie hrudníka. Lietadlo Messerschmitt Bf 110 G-2 W.Nr. 170077 „2N+GP“ sa vžalo pri dopade. Bordfunker Uffz. Kurt Matz (nar. 21. 1. 1922 v Ludwigschafene) vyskočil na padáku so zraneniami na pravom ramene, pristál na ceste z Kaplnej do Báhona a bol nákladným autom prevezený do Nemeckého Grobu (dnes Veľký Grob). Tam mu Dr. Feldmann ošetril zranenia a letec putoval na doliečenie do Štátnej nemocnice v Trnave.

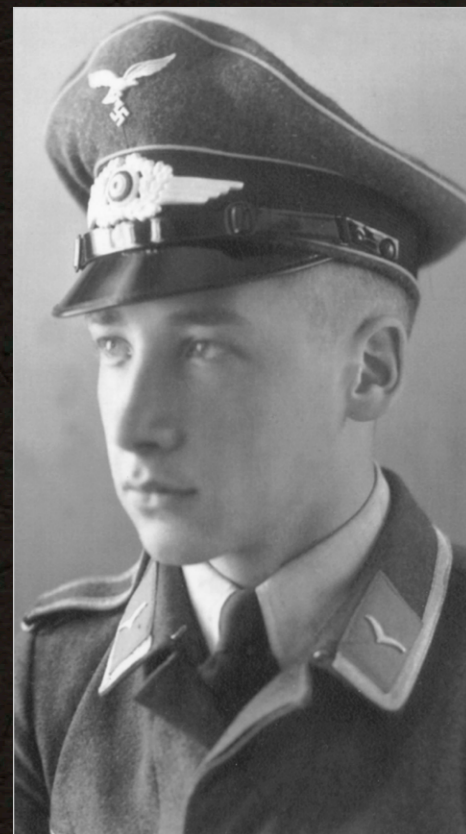

Pilot Lt. Kurt Strölin (nar. 21. 1. 1922 v Ludwigschafene bei Rhein). (via F. Štállár)



Bordfunker Matz. (via F. Štelár)



Dve fotografie z miesta havárie a zozbieraných trosiek Bf 110 G na Slovensku v lete 1944. Je veľmi pravdepodobné, že sa jedná o stroj Lt. Strölinga. (via S. Bursa)

Séria doposiaľ nepublikovaných fotografií zachytávajúca núdzovo pristá-
ty Bf 110 s trupovým označením „2N+PP“ neďaleko letiska Vajnory.



Všimnite si na nose biele číslo 130061. Pravdepodobne továrenskú aplikáciu Werk Nummer.



Biele W.Nr je vidno aj na pravej strane nosa.

Posledné chvíle pilota a jeho stroja nám priblíži spomienka E. Kišovej z Modry: "Dňa 26. júna 1944 sa nad našimi hlavami odohral veľký letecký súboj medzi nemeckými a americkými bojovými zväzmi. Popri domoch som sa rýchlo vracala z nákupu domov. Ale nedošla som tam, lebo som sa musela hodiť na zem a zaboriť tvár do zeme, pretože ku mne sa rútilo od učiteľského ústavu nemecké lietadlo letiace vo výške striech. Prítom som celkom jasne videla pilota tohto lietadla. Bol sám a na hlave mal kuklu s náuškami. Tu zrazu z toho lietadla niečo vypadlo a lietadlo mi preletelo tesne nad hlavou. Srdce mi len tak búchalo od strachu a ostala som ležať na zemi a čakala či to niečo zhodené nevybuchne. Bolo to dosť dlhé a na boku to malo nápis – Keine Bombe. Uvedomila som si, že je to prídavná benzínová nádrž z lietadla. Nami sledované lietadlo d'aleko od Modry nedoletelo. Spadlo totiž JZ od Modry do Modranského Šúru, ktorý sa v roku 1944 rozpresťoval od Vínosad až ku Šenkvičiam. Dnes je táto lokalita odvodnená. Ako jeden z prvých k tomuto havarovanému horiacemu lietadlu dobehol J. Farbaš. Keď sa tam ale dostavili modranskí žandári, tí civilov odtiaľ odohnali a poslali domov. Nemecká stíhačka sa nezaborila do zeme, ale po náraze a dopade explodoval len jej motor a nádrže a súčiastky z nich boli rozmetané po celom barinatom kraji. Lietadlo prítom zhorelo. Jeho pilot bol mŕtvy. Ruky a nohy mal polámané. Hlavu skalpovanú a celý bol popálený. Pri jeho mŕtvole sa nachádzala jedna vyzutá letecká čižma. Inak mŕtvoľa mala na sebe len zvyšky bieleho letného ľahkého trička. Vo vauku sa jej našli nejaké listiny, z ktorých sa zistilo, že bol poručík."

Nároky na zostrely piatich Bf 110 vzniesli traja stíhači 95th FS / 82nd FG. Dva isté zostrely a jeden poškodený nepriateľský Bf 110 nárokoval Major Warner F. Gardner. Všetky tri nároky umiestnil do oblasti 15 kilometrov južne od Bratislavy. Štvrtý zostrel toho dňa nárokoval v tom istom priestore 2ndLt. James D. Holloway. Trochu d'alej, 45 kilometrov na juhovýchod nárokoval o 09.25 piaty zostrel Bf 110 1stLt. Charles E. Adams, Jr. letiaci na P-38J-15LO s/n 43-28796. Je preto viac ako jasné, že II./ZG 1 sa stretla s 95th FS v oblasti južného Slovenska.

Nasledujúci deň, 27. jún 1944, neprinesol vytúžený oddych, ale práve naopak. Opäť plné nasadenie pre posádky II./ZG 1. Bombardéry 15th USAAF mali za cieľ maďarské hlavné mesto Budapešť. Velenie 8. JD vyslalo do vzduchu 45 jednomotorových a 53 dvojmotorových stíhačiek, z ktorých 27 a 34 sa dostalo do kontaktu s nepriateľom. Stíhači I./JG 302 mali ako jedinú skupinu za úlohu postarať sa o ochranu pomalších „dvojmotorákov“. ZG 76 sa úspešne vyhla americkej stíhacej ochrane (a taktiež bombardérom). Zato však II./ZG 1 bola napadnutá Mustangami. Medzi 09.00 a 11.15 nárokovali síce dva zostrely B-17, avšak jednotka stratila osem lietadiel a ďalšie bolo poškodené. Desiat letcov zahynulo a siedmi boli zranení. Časť z bojov sa odohrala nad južným Slovenskom, a preto aj dopady niektorých strojov II./ZG 1 sa nachádzajú na našom území. Zaznamenané sú dva dopady.

Posádka 6./ZG 1 v zložení pilot Ofw. Heinrich Börger (zranený) a Bordfunker Fw. Heinrich Bomer (nar. 1. 6. 1917 vo Viedni, zahynul) naplnili svoj osud nad obcou Šarovec, okres Levice, kde sa po zásehoch nepriateľských stíhačov zrútil ich Bf 110 G-2 W.Nr. 130071 „2N+CP“. Pilota po doskoku previezli zraneného do Schölerovho kaštieľa, kde v tom čase sídlil nemecký vojenský štáb. Heinricha Bomera pochovali na cintoríne v Leviciach. Na námestí sa konala rozlúčka so zosnulým letcom, ktorého sa okrem obyvateľov zúčastnili aj deti zo základnej školy v Leviciach. Letca pochovali v Leviciach, ale v 60tych rokoch všetky hroby, vrátane hrobu nemeckého letca zrovnali so zemou...

Druhý Bf 110 G-2 W.Nr. 6128 „2N+RN“ od 5./ZG 1 s posádkou pilot Fw. Kurt Fischer (zahynul v Komarom, Krgslaz.4/605, nar. 20. 1. 1919 v Markhausen/Eger) a Bordfunker Obgef. Gerhard Wilke bol zranený. Dopad lietadla je hlásený pri obci Dömös pri Ostrihóme, avšak sú indicie, že by sa mohlo jednať aj o obec Iža, na Slovenskej strane.

Pokoj nenašli letci II./ZG 1 ani v ďalšie dni. Nad Slovenskom sa však objavili už len sporadicky. Dňa 2. 7. 1944 je zaznamenaný dopad posádky 5. Staffel v zložení Uff. Horst Schumann (nar. 28. 11. 1922

Leitender Sanitätsoffizier
beim Kommando der Schutzzone
in der Slowakei

D Malacky, den 2. Juli 1944

8378/177 K

T o t e n s c h e i n .

Familiennamen: IMMISCH Vorname: Kurt Dienstgrad: Uffz.
geboren: 15.3.22 Ort: Ürdingen b. Krefeld Einheit: II./Z.G.1 6.St.
Stand: led. Religion: Kath.
Wohnung: Vater: Friedrich IMMISCH, Ürdingen b. Krefeld, Kastanienstr.7
Todesursache: Flugzeugabsturz durch Feindeinwirkung.
Todesstag: 26.6.44. Uhr: 10.00 Maur
Stabsarzt

Lekárska správa o úmrtí Uffz. Kurt Immischa.

Leitender Sanitätsoffizier
beim Kommando der Schutzzone
in der Slowakei

D Malacky, den 2. Juli 1944

8379/177 K

T o t e n s c h e i n .

Familiennamen: S t i e m k e Vorname: Erich Dienstgrad: Feldw.
geboren: 14.4.21 Ort: Stettin Einheit: II./Z.G.1 6.St.
Stand: led. Religion: evang.
Wohnung: Elisabeth Stienke, Ellnow/Pommern, Kolblynnichaussee
Todesursache: Flugzeugabsturz durch Feindeinwirkung.
Todesstag: 26.6.44. Uhr: 10.00 Maur
Stabsarzt

Lekárska správa o úmrtí Fw. Ericha Stiemkeho.

Leitender Sanitätsoffizier
beim Kommando der Schutzzone
in der Slowakei

D Malacky, den 28. Juni 1944

8000 K

T o d e s s c h e i n .

Familiennamen: STRÖLIN Vorname: Kurt Dienstgrad: Leutnant
geboren: 1.7.23 Ort: Ellwangen Einheit: III./Z.G. 76 6.Staffel
Stand: led. Religion: gottgl.
Wohnung: Mutter: Annemarie Göhrum, Saarbrücken, Westwallring 46
Todesursache: Abriss des Kopfes vom Rumpf beim Feinflug.
Todesstag: 26.6.44. Uhr: 9.30 FEUERWALLE
Stabsarzt
Leitender Sanitätsoffizier
beim Kommando der Schutzzone
in der Slowakei

Lekárska správa o úmrtí Lt. Kurt Strölinga, s chybnou uvedenou príslušnosťou k 6. Staffel III./ZG 76.

v Driyssigu) a Uffz. Heinz Mayer (nar. 21. 11. 1921 v Neunkirchen/Saar) juhovýchodne od Nitry. Leteli na stroji Bf 110 G-2 W.Nr. 6300 s kódovým označením „2N+UN“. Obaja letci zahynuli a pochovaní sú v obci Barsbaracska (dnes Bardoňovo). V tento deň vzlietlo 22 Messerschmittov Bf 110 G-2 od II./ZG 1 o 08.52 z letiska Wels, aby sa pripojili k jednotkám 8. JD pri obrane maďarského hlavného mesta Budapešť a prílehlých letísk. O 09.19 vzlietlo aj 28 Bf 109 od II./JG 27 z letiska Fels am Wagram o minútu neskôr nasledovaných dvadsiatimi Me 410 od I./ZG 76 z letiska Seyring. V 09.33 doplnili obranné sily 8. Jagddivision jednomotorové messerschmitty I./JG 302. Tridsaťdeväť pilotov vzlietlo z letiska Götzendorf a smerovalo do oblasti severne od Komárna. Nemci však nečakali, že cieľom bude opäť Budapešť a čakali americké bombardéry severnejšie nad južným Slovenskom. Útok bol nekoordinovaný

Séria fotografií z kamery palubných zbraní Amerického stíhača, zachytávajúca koniec Bf 110.



vaný. Maďarskí piloti JGr. 101 „Puma“ bránili svoj vzdušný priestor samostatne a nárokovali 12 víťazstiev. Piloti JG 27 taktiež osamote ne zaútočili a dostali sa do nerovného súboja so stíhacou ochranou tvorenou Mustangami 31st a 52nd FG. JG 302 a ZG 76 napadli nechránené bombardéry a zaznamenali tridsaťtri víťazstiev nad bombardérmi a dvoma stíhačkami. ZG 1 sa nedostala do súboja len sporadicky boli jej stroje napadnuté stíhačmi nepriateľa. Spomínaná posádka bola jedinou

stratou, pričom ešte jeden stroj bol poškodený. Jediný nárok na zostrel Bf 110 vznikol Maj. Claud E. Ford, pilot Lightningu 97th Fighter Squadron / 82nd Fighter Group. Malo sa tak stať medzi 08.30 až 13.55 asi šesťnásť míľ severne od jazera Balaton. Čas a priestor zhruba sedia a tak je vysoko pravdepodobné, že sa jeho obeťou stala pohrešovaná posádka 5. Staffel ZG 1.

Veľkého leteckého súboja nad západným Slovenskom a Moravou, ktorý sa odohral 7. 7.

1944 a začal sériu leteckých bojov nad týmto územím v lete roku 1944, sa jednotka zúčastnila len okrajovo. Dvadsať posádok vzlietlo o 08.25 z letiska Wels. Jej piloti síce nárokovali dve B-17 (jeden z nich Oblt. Hirschfabber nad Komárnom o 10.08) a Obfhr. Gráb zostrelil v 10.14 jeden Liberator západne od Nových Zámok. Avšak počas nasadenia stratila jednotka dva messerschmitty. Nad obcou Šarluš-



Fotografia z rozlúčky z letcom Fw. Heinrichom Bomerom v meste Levice (via S. Bursa)

ky-Kajsa (dnes Lužianky) sa zrazili vo vzduchu dva Bf 110. (Niektoré zdroje uvádzajú, že lietadlá boli zostrelené.) Prvý bol Bf 110 G-2 „2N+FP“ patriaci 6./ZG 1 a jeho posádku tvorili pilot Obgefr. Franz Friess a Bordfunker Gefr. Heinz Lippe. Obaja letci vyskočili mierne zranení na padáku. Stroj dopadol na hranici chotára obce Čáb. Posádka Obgefr. Friess a Gefr. Lippe však našla svoj osud už 14. 7. 1944, kedy pilot zahynul a Bordfunker musel zranený skákať opäť na padáku po útoku P-38 pri maďarskej obci Kísbér.

Druhý stroj patril 5. Staffel. Pilot Obfhr. Friedrich Linnenbecker bol zranený a odvezený súkromným autom do štátnej nemocnice v Nit-



Dve fotografie z pohrebu a na hrob Nemeckého letca (via S. Bursa)



Bf 110G-2, M8 bílá 8+-, 4./ZG 76, Lt. Christian Mätzke + Fw. Rudolf Tillian, 13. duben 1944

re. Bordfunker Obgefr. Kurt Bucker nemal to šťastie, a po tom čo sa mu po výskoku odopol popruh padáku, letec z neho vypadol a pádom na zem zahynul (nar. 24. 4. 1922 v Billerbecku). Lietadlo Bf 110 G-2 W.Nr. 120188 „2N+LN“ dopadol pri majeri Malé Lahne, neďaleko od Nitri.

Vzlet 7. 7. 1944 bol jednou z posledných bojových akcií II./ZG 1. Nasledovalo niekoľko dní, kedy jednotka síce vzlietla, ale vo vzduchu sa nestretla s nepriateľom. Okrem 16. 7. 1944, kedy zaznamenala stratu piatich strojov a nároku troch P-51, už do bojov v rámci Obrany Ríše jej letci nezasiahli, a nasledovalo stiahnutie jednotky na letisko Stade, dňa 24. 7. 1944

premenovanie na III./JG 76 a prezbrojenie na jednomiestne Messerschmitty Bf 109 G-6.

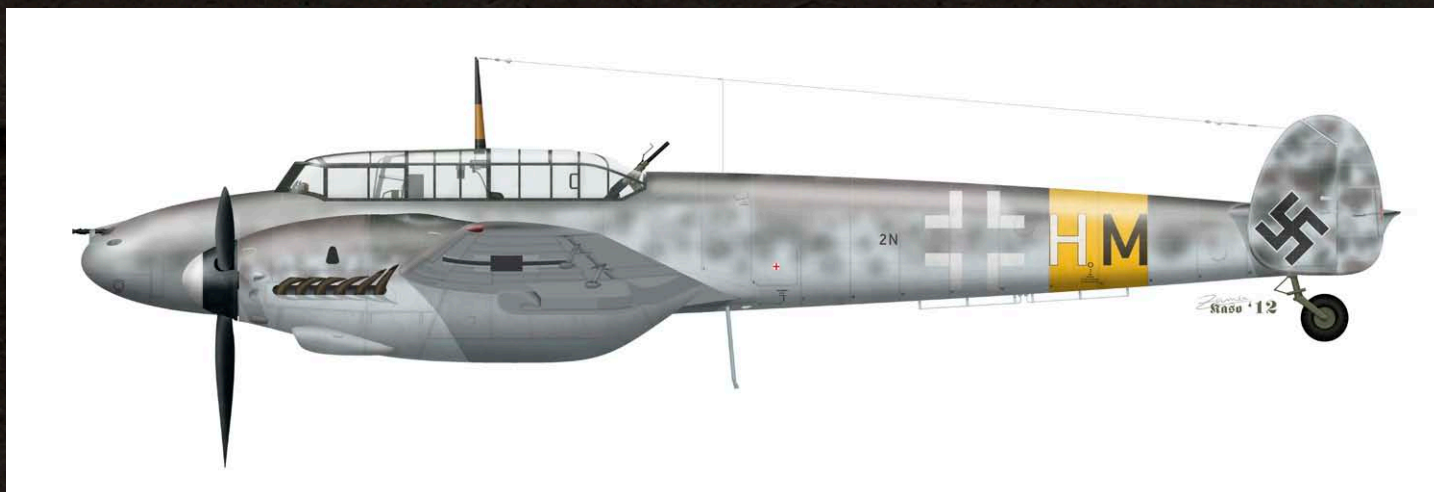

Bf 110G-2, 2N+HM, 4./ZG 1

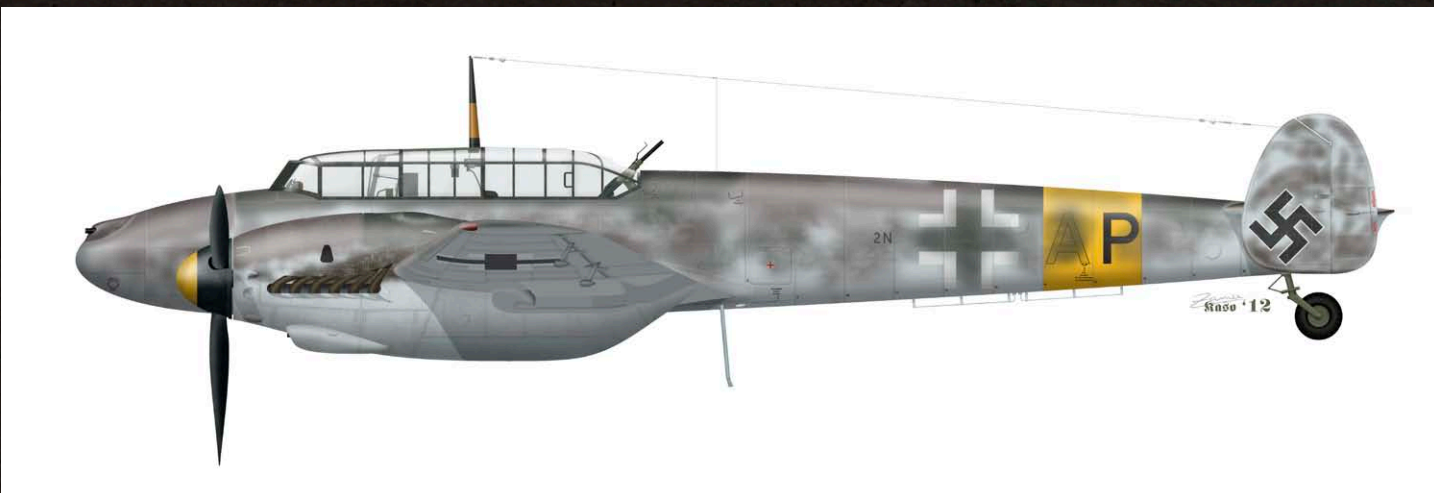

Bf 110G-2 W.Nr. 130083, 2N + AP, 6./ZG 1, Fhr. Hugo Feindt + Ogefr. Helmut Döpke, 26. červen 1944.

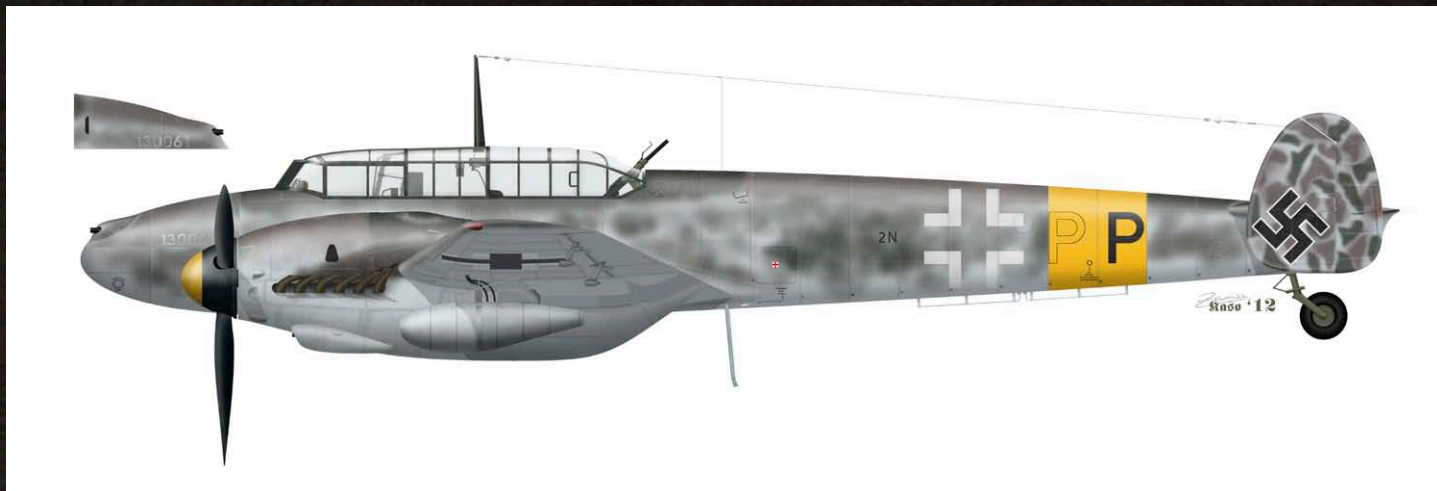

Bf 110G-2 W.Nr. 130061, 2N+PP, 6./ZG 1, Flgr. Gerhard Schmidt + Ogefr. Hermann Paul Boek, 26. červen 1944.



Dve fotografie na miesto dopadu lietadla „2N+JP“ na poli p. M. Friča pri Viničnom. Kráter mal päť metrov krát desať metrov a bol dva metre hlboký.

ZNÁMY VELITELIA V OBDOBÍ LETÁ 1944:

Gruppenkommandeur II./ZG 1

Hptm. Egon Albrecht od 09. 10. 1943 do 24. 7. 1944

Acting Kommandeur II./ZG 1

Oblt. Hans-Georg Schwidtal od 15. 2. 1944 do 14. 6. 1944

Staffelkapitän 4. Staffel

Oblt. Rolf Westhoff od 4. 8. 1943 do 13. 6. 1944

Staffelkapitän 5. Staffel

Hptm. Rudolf Wengner od 10. 1943 do 27. 6. 1944

Staffelkapitän 5. Staffel

Oblt. Hans-Georg Schwidtal od 14. 6. 1944 do 24. 7. 1944

Staffelkapitän 6. Staffel

Oblt. Friedrich Mürer od 15. 2. 1944 do 14. 6. 1944

POUŽITÉ MATERIÁLY:

- Bundesarchive – Militararchive Freiburg, Na mentlicheverlustmeldungen II./ZG 1 a ZG 76
- Bundesarchive – Militararchive Freiburg, Kart 44
- Slovenský Národný Archív, Bratislava
- Caldwell D.: Day Fighters in Defence of the Reich: A War Diary 1942-45, 2012
- Olynyck F.: USAAF (MTO) Credits for Destruction of Enemy Aircraft Air-to-Air Combat in World War Two, Aurora, 1989
- Súdny B., Bursa S.: Náhodný zostrel, REVI 63
- <http://www.ww2.dk>
- Info a poďakovanie: Bursa S., Stewart A., Štellár F., Zdražil L., Tupý L., Súdny B., Klabník V.

PROFILY:

Peter Kaššák + Martin Zámečník

KOUPIT Bf 110G-2 1/72



US BOMBS 1/48

Prosincová novinka americkým pum.



KOUPIT na e-shop Eduard

US 250lb bombs



Postavil Jan Zdiarský

US 500lb bombs

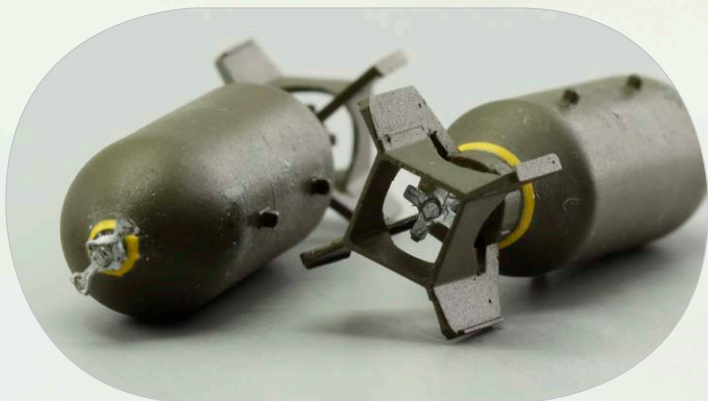

28 mm



Postavil Jan Zdiarský

BROWNING M-2 GUNS 1/48

Americký velkorážný „půlpalcový“ kulomet M-2 od Browningu nebo Frigidaire, vydaný letos v říjnu.

KOUPIT na e-shop Eduard





postavil Jan Zdiarský

PŘÍSTROJOVÁ DESKA Bf 109E 1/4

KOUPIT Bf 109E instrument panel 1/4



galerie
REVI C/12D

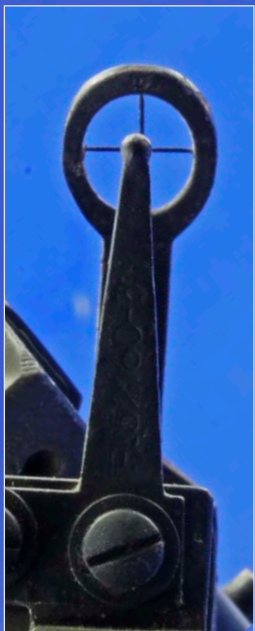
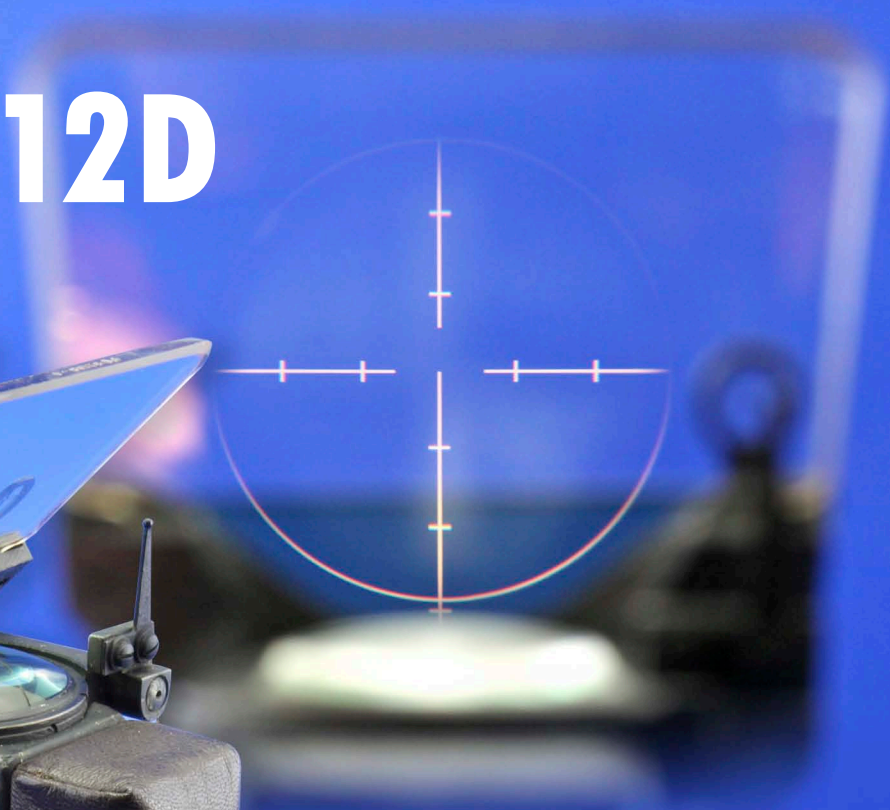



Exponát pochází ze sbírek Muzea letecké bitvy nad Krušnohořím 11.9.1944 (www.museum119.cz)





Bf 110G-2 1/72

Postavil Martin Nademlejský

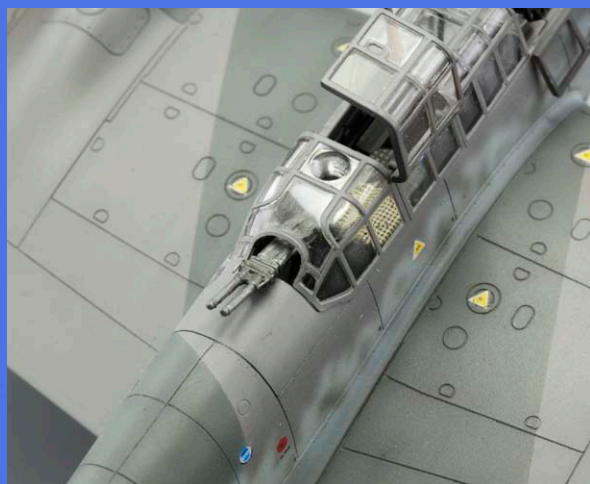

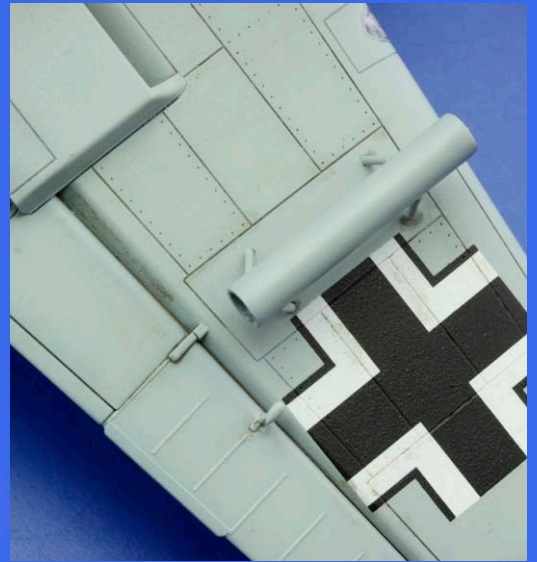
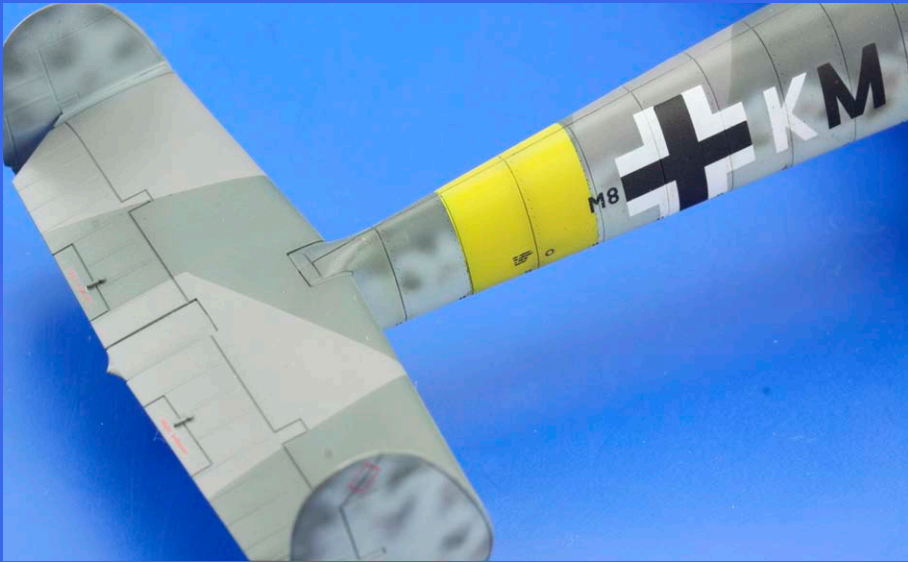

KOUPIT Bf 110G-2 1/72 



BIG ED

LEDEN 2013

- BIG3322 Ju 87B-2 1/32 Trumpeter
- BIG3576 PLANTS I. Temperate zone / garden 1/35
- BIG3577 PLANTS II. Temperate zone / wild & field 1/35

- BIG4978 F8F 1/48 Hobby Boss
- BIG5313 GERMAN Z-43 (1944) 1/350 Trumpeter

**eduard
BRASSIN**

LEDEN 2013

- 632016
He 219 wheels
1/32 Revell
- 648087
AIM-120C AMRAAM
1/48
- 648088
R-23R / AA-7 Apex
1/48
- 672012
Bf 110G-2 cockpit
1/72 Eduard
- 672013
Bf 110G wheels
1/72 Eduard

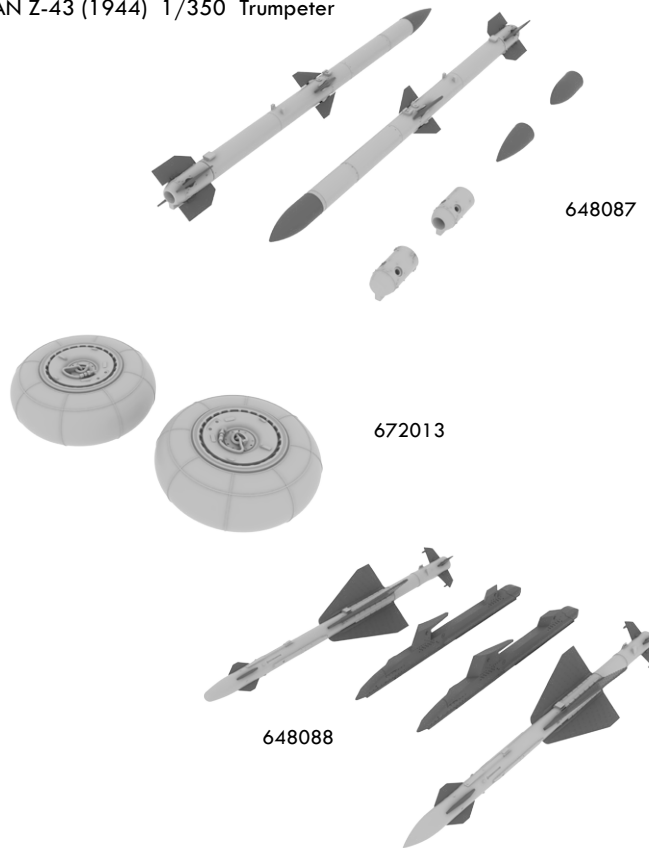
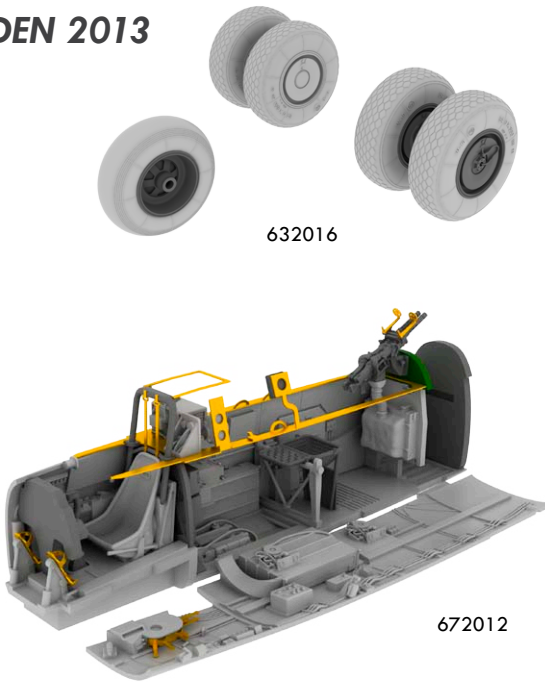

MODELY

LEDEN 2013

- 1173
Top Falcons
1/48 LIMITED EDITION

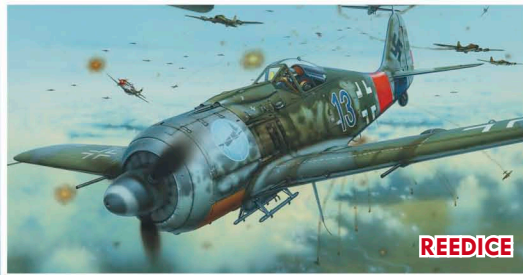

- 8173
Fw 190A-8
1/48 ProfiPACK



- 7076
F6F-3
1/72 ProfiPACK



- 7419
Bf 110E
1/72 Weekend

- 4423
Ju-52 airliner
1/144 SUPER44



FOTOLEPTANÉ DOPLŇKY

LEDEN 2013

LEPTY

32325	He 219 undercarriage	1/32	Revell	53067	Varyag Cruiser 1/350	1/350	Zvezda
32755	He 219 seatbelts	1/32	Revell	72547	SB2C landing flaps	1/72	Cyber Hobby
32757	He 219 interior S.A.	1/32	Revell	72548	SB2C bomb bay	1/72	Cyber Hobby
36226	SU 152 late	1/32	Trumpeter	72550	SB2C undercarriage	1/72	Cyber Hobby
36230	M-109A-2 SPH	1/35	Kinetic	72555	Bf 110C/D	1/72	Eduard
36241	Sd.Kfz. 184 Elefant	1/35	Tamiya	72556	Bf 110G-2	1/72	Eduard
48741	Lynx HMA.8 exterior	1/48	Airfix	73459	A-4B S.A.	1/72	Airfix
48747	An-2 surface panels	1/48	Trumpeter	73466	Harrier Gr.Mk.7/9 S.A.	1/72	Revell
48749	Ju 87D-5 exterior	1/48	Italeri				
48750	F-5A exterior	1/48	Kinetic				
49061	Seatbelts Luftwaffe WWII Fighters FABRIC	1/48		ZOOMY			
49614	Ju 87D-5 interior S.A.	1/48	Italeri	FE614	Ju 87D-5 interior S.A.	1/48	Italeri
49619	F-5A interior S.A.	1/48	Kinetic	FE619	F-5A interior S.A.	1/48	Kinetic
49623	Lynx HMA.8 seatbelts	1/48	Airfix	SS459	A-4B S.A.	1/72	Airfix
				SS466	Harrier Gr.Mk.7/9 S.A.	1/72	Revell

TONE

1/350 Tamiya

32324 He 219 exterior
1/32 Revell36244 T-55 Enigma
1/35 Tamiya 3532449608 Seahawk Mk.100/101 S.A.
1/48 Trumpeter49626 MiG-23M S.A.
1/48 Trumpeter73456 Su-27UB S.A.
1/72 Trumpeter48755 MiG-23M/ML/MF exterior
1/48 Trumpeter

Od 6.11. jsou na E-shopu Eduard v doprodeji dostupné modely Kopro za velmi výhodné ceny. Za 24 Kč za kus u nás najdete 11 různých modelů této známé české firmy. Navštivte kategorii „Kopro“ na E-shopu Eduard pro více informací.



- K3131 Polikarpov Po-2
- K3132 Avia C-2
- K3135 Siebel Si-204 D/E
- K3142 Avia B.534 „Luftwaffe“
- K3146 Piper L-4H Cub
- K3147 Piper L-4H w/floats
- K3149 Škoda D.1
- K3150 Arado Ar96B
- K3154 Yak-23 World Altitude Record
- K3157 Siebel Si-204A
- K3158 Aero C-3A
- K3171 Polikarpov Po-2 Skies
- K3172 Spitfire F.Mk.IX C 51. Stormo

www.eduard.cz

Jagdpanzer 38 HETZER

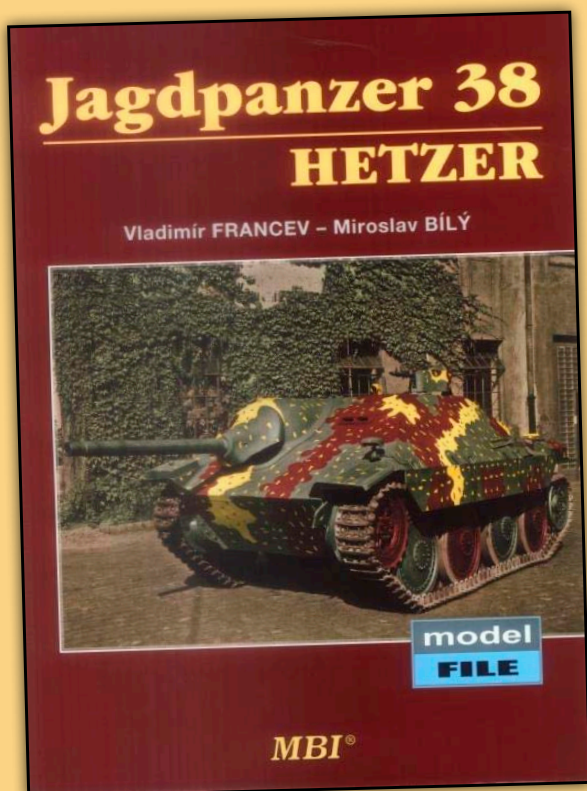

- kompletně dvojjazyčná, český jazyk a anglický jazyk
- 72 stran
- barevné fotografie, včetně detailů
- dvě stránky markingů
- dvě stránky výkresů v měřítku 1/35
- dvě stránky barevných řezů interiéru
- měkká vazba



PŘÍBUZNÉ PRODUKTY:

- FX006 Hetzer wheel mask 1/48
- 29003 Hetzer 1/48
- 36016 Hetzer Mid. Production 1/35
- 35871 Jagdpanzer Hetzer 1/35
- 35854 Schürzen Jagdpanzer Hetzer 1/35
- 35385 Hetzer 1/35
- 35343 Hetzer 1/35
- 28013 Hetzer 1/48
- XT147 Hetzer wheel masks 1/35
- BIG2802 HETZER 1/48

www.eduard.cz