

# A6M3 Zero Type 32

eduard

1/48 Scale Plastic Model Kit

**WEEKEND**  
edition



item # 84191

**Mitsubishi Zero se stalo během 2. světové války symbolem japonských vzdušných sil. A6M3 Model 32, který japonské námořní letectvo zavedlo do služby v roce 1942 byl počátku spojeneckými silami považován za nový typ letadla.**

Japonský letecký průmysl byl ve 20. letech a počátkem 30. let 20. století orientován na výrobu letounů stavěných podle zahraničních licencí. Ozbrojené složky, především námořnictvo, však s ohledem na specifika čínského a pacifického bojiště přicházely s požadavky, které zahraniční letecké konstrukce nenabízely. Díky tomu vznikl u firmy Mitsubishi Heavy Industries námořní stíhací letoun Typ 96, známější jako A5M Claude. Jednalo se o stroj, který navrhl tým pod vedením mladého japonského konstruktéra Jirō Horikoshiho. Navzdory poměrně slabému motoru se podařilo vytvořit lehkou a obratnou stíhačku s pevným podvozkiem, která v době svého vzniku neměla co do rychlosti konkurenci. Následně byly v říjnu 1937 osloveny firmy Mitsubishi a Nakajima, aby zahájily vývoj prototypu palubní stíhačky 12-shi. Požadované parametry byly natolik extrémní, a někdy i vzájemně protichůdné, že oba konstruktérské týmy zjišťovaly, zda by bylo možné je změkčit. Nakajima nakonec od projektu odstoupila, ale parametry prototypu se na základě zkušeností z čínského bojiště dokonce ještě zpřísnily. Horikoshiho týmu se posléze podařilo požadavky technických specifikací splnit, a to nejen díky aerodynamickému designu a novému druhu lehké slitiny pro potah letounu, ale i díky motoru Sakae 11 firmy Nakajima. Během letových testů bylo nutno řešit praskání potahu křídla při přetížení i ovládání křidélek při manévrech ve vysokých rychlostech. Nová stíhačka měla silnou výzbroj dvou kanónů a dvou kulometů, extrémně dlouhý dolet (přes 1800 km) a výbornou manévrovatelnost. Její maximální rychlost byla 533 km/h ve výšce 4550 m. Postrádala však pancéřování a mezní rychlost činila pouze 600 km/h. Stroj byl do výzbroje zařazen v roce 1940 s motorem Sakae 12 o výkonu 691 kW (940 k) a dostal oficiální označení Rei shiki Kanjō sentōki (palubní stíhačka typ nula), přičemž „nula“ byla odvozena od roku 2600 (1940) japonského kalendáře. Japonští piloti jí obvykle zkráceně nazývali „Rei-Sen“. Odtud je také odvozen název Zero, často používaný spojeneckými letci namísto oficiálního kódového označení, kterým bylo z hebrejštiny pocházející mužské jméno Zeke. V rámci systému označování letounů japonského námořnictva dostal nový stroj typové označení A6M, přičemž A6 znamenalo, že se jedná o šestý typ palubní stíhačky zařazený do služby a M bylo zkratkou pro název firmy Mitsubishi.

Zera, konkrétně A6M2 Model 11, byla úspěšně nasazena na čínském bojišti od léta 1940, ale jejich existence západním rozvědčákům unikala, protože nikdo nechtěl věřit hlášením z Číny, která naznačovala, že Japonci mají stíhačku špičkových parametrů. Během roku 1941 došlo k modifikacím, ze kterých vzešel Model 21. V průběhu výroby se zlepšovala kanónová výzbroj a u Modelu 21 mohly být použity varianty se zásobníkem až na 150 nábojů. Je doložen i jeden exemplář s prodlouženou hlavní kanónu (Model 21a).

U firmy Nakajima bylo od prosince 1941 do července 1943 vyrobeno 254 A6M2 v plovákové verzi. Prototyp vzletl 8. prosince 1941 a dostal pylon s jedním centrálním plovákem plus dva pomocné pod křídly. Stíhačky A6M2-N byly používány převážně k obraně námořních základen.

## Další vývoj

Po vytožení Spojenců na Guadalcanalu přišly bojové jednotky s požadavkem na Zero s motorem Sakae 21, ale s doletem jako A6M2. Konstrukteři u Mitsubishi proto upravili konstrukci křídla a palivových nádrží. Křídlo sice vypadalo podobně jako u Modelu 21, ale dolet se ještě o 160 km prodloužil. Takto modifikované Zero mělo označení A6M3 Model 22, varianta s prodlouženou hlavní kanónu byla označována jako 22a.

Na začátku roku 1944 byla zahájena výroba Modelu 52 se zkráceným rozpětím. Základní Model 52 byl velmi podobný Modelu 22a. Brzy byl modifikován výfukový systém, který pomáhal zvýšit rychlost letounu. Model 52a byl vybaven kanóny se zásobníkem na 125 nábojů. U Modelu 52b došlo k zástavbě kulometu ráže 13,2 mm na pravé straně trupu, zatímco v případě Modelu 52c k zástavbě dvou kulometů ráže 13,2 mm v křídle, přičemž bylo upuštěno od kulometu ráže 7,7 mm na levé straně trupu. Zespod křídla přibylo osm závěsníků pro menší pumy nebo rakety. Pro účely nočního stíhání byl u některých Zer do trupu za kokpitem zabudován kanón střelící šikmo vpřed. Tyto stroje nesly označení A6M5-S. Celkem vyrobily firmy Mitsubishi a Nakajima přes 5000 stíhaček A6M5.

Poslední bojově nasazenou variantou Zera byl stroj se zesílenou konstrukcí pro střemhlavé bombardování (Model 62). Později byl A6M7 vybaven motorem Sakae 31 o výkonu 831 kW (1130 k) a tento stíhací bombardér nesl označení Model 63.

Z letounů A6M2 Model 21 a A6M5 Model 52 bylo modifikováno několik stovek strojů na dvoumístnou verzi A6M2-K (od ledna 1943) a A6M5-K (od května 1944).

## Tato stavebnice: A6M3 Zero Model 32

V roce 1942 začalo Mitsubishi vyrábět Zera s motorem Sakae 21 s dvoustupňovým kompresorem a výkonem 831 kW (1130 k). Těžší motor si vyžádal úpravu krytu motoru a zkrácení trupu. U křídla došlo ke zkrácení rozpětí a takto modifikovaná verze nesla označení A6M3 Model 32. Zvýšila se rychlost v klesání, ale zkrátily se dolet. Tato verze bylo od června do prosince 1942 vyrobeno celkem 340 kusů. Spojenci se nejdříve domnívali, že se jedná o nový typ, proto mu dali samostatné kódové označení Hap, později změněné na Hamp.

Zera Model 32 byla v druhé polovině roku 1942 zařazena do služby na několika letadlových lodích, ale v této roli se neudržela dlouho, páteří palubního letectva byla nadále Zera Model 21, postupně doplňovaná o Model 22 a později 52.

Hlavní oblastí, kde byla Zera Model 32 od poloviny roku 1942 nasazena, byla Nová Guinea, Indonésie a Nová Británie. Vzhledem ke kratšímu doletu byly tyto stroje využívány především k obraně základen, stíhání bombardérů a pokud to bylo možné, tak i k doprovodným letům. Spojenečtí letci se s těmito stroji střetávali nad severozápadní Austrálií, během bojů nad Šalamounovými ostrovy a při náletech na Rabaut.

ATTENTION



UPOZORNĚNÍ



ACHTUNG



ATTENTION



注意



Carefully read instruction sheet before assembling. When you use glue or paint, do not use near open flame and use in well ventilated room. Keep out of reach of small children. Children must not be allowed to suck any part, or pull vinyl bag over the head.



Před započatím stavby si pečlivě prostudujte stavební návod. Při používání barev a lepidel pracujte v dobře větrané místnosti. Lepidla ani barvy nepoužívejte v blízkosti otevřeného ohně. Model není určen malým dětem, mohlo by dojít k požití drobných dílů.

INSTRUCTION SIGNS \* INSTR. SYMBOLS \* INSTRUKTION SINNBILDEN \* SYMBOLES \* 記号の説明

OPTIONAL  
VOLBABEND  
OHNOUTSAND  
BROUSITOPEN HOLE  
VYVRTAT OTVORSYMETRICAL ASSEMBLY  
SYMETRICKÁ MONTÁŽREMOVE  
ODŘÍZNOUTREVERSE SIDE  
OTOČITAPPLY EDUARD MASK  
AND PAINT  
POUŽIT EDUARD MASK  
NABARVIT

PARTS



DÍLY



TEILE



PIÈCES



部品

## PLASTIC PARTS

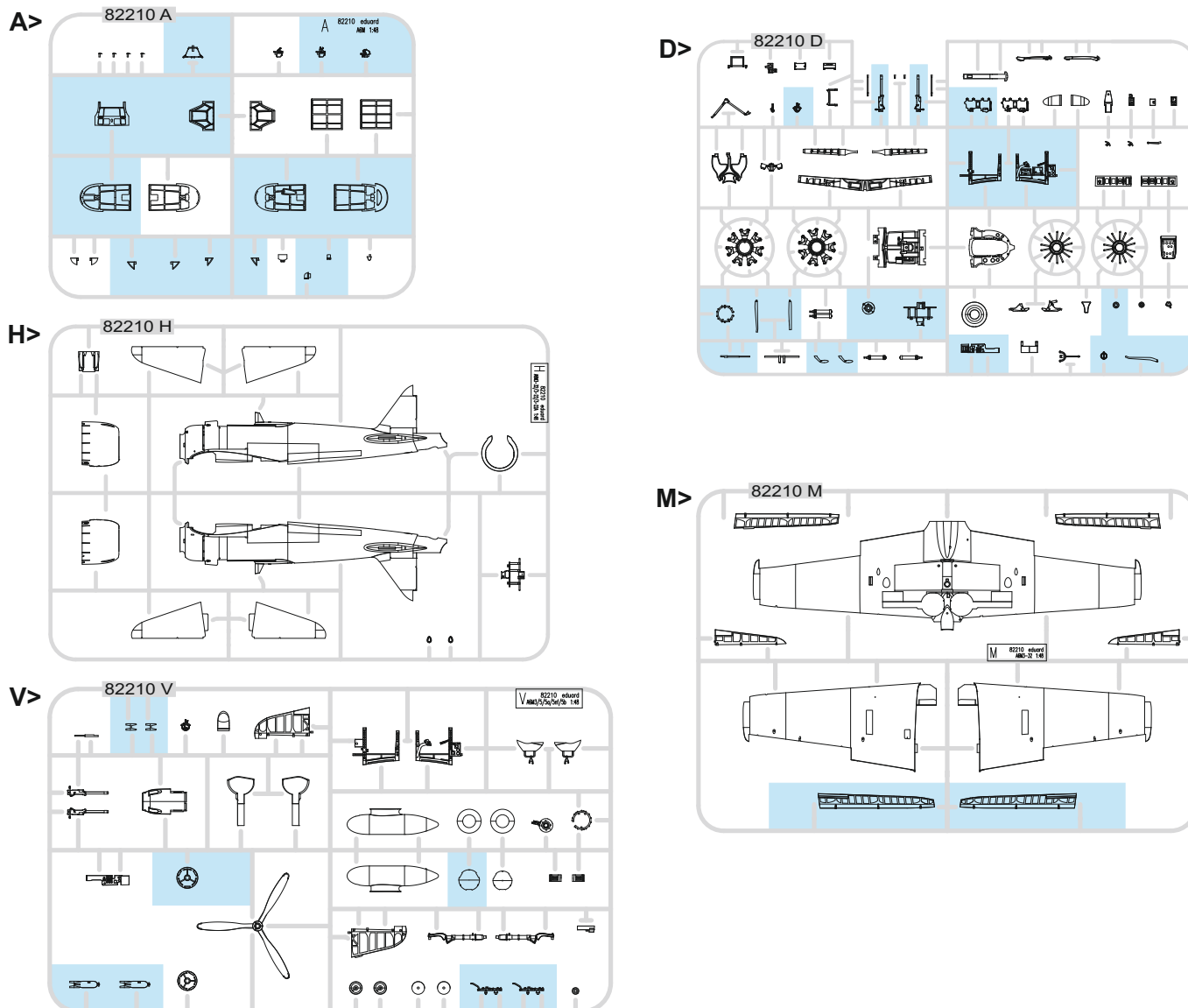

-Parts not for use. -Teile werden nicht verwendet. -Pièces à ne pas utiliser. -Tyto díly nepoužívejte při stavbě. - 使用しない部品

COLOURS



BARVY



FARBEN



PEINTURE



色

GSI Creos (GUNZE)		
AQUEOUS	Mr.COLOR	
H2	C2	BLACK
H8	C8	SILVER
H11	C62	FLAT WHITE
H12	C33	FLAT BLACK
H24	C58	ORANGE YELLOW
H25	C34	SKY BLUE
H47	C41	RED BROWN
H58	C351	INTERIOR GREEN
H63	C57	METALLIC BLUE GREEN
H70	C60	GRAY
H77	C137	TIRE BLACK
H90	C47	CLEAR RED
H93	C50	CLEAR BLUE

GSI Creos (GUNZE)		
AQUEOUS	Mr.COLOR	
H336	C336	HEMP
H417	C117	RLM76 LIGHT BLUE
	C124	DARK GREEN
	C125	COWLING COLOR
	C129	LIGHT GREEN
	C130	DARK GREEN
	C131	RED BROWN
Mr.METAL COLOR		
MC214		DARK IRON
MC218		ALUMINIUM
MC219		BRASS
Mr.COLOR SUPER METALLIC		
SM201		SUPER FINE SILVER

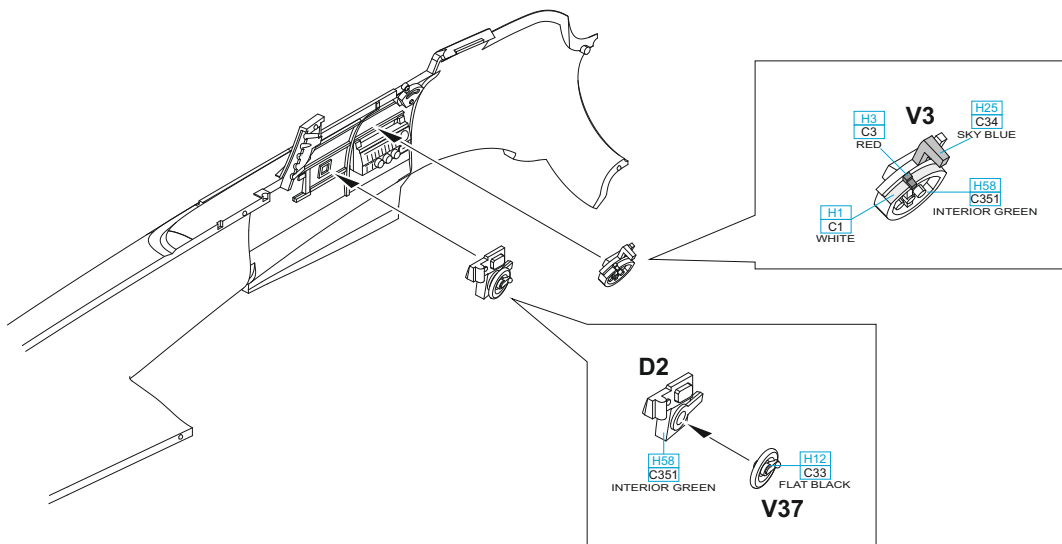
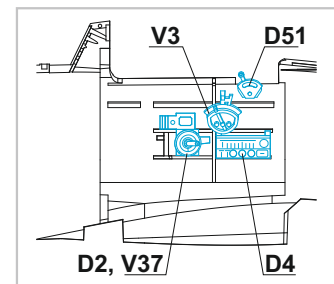
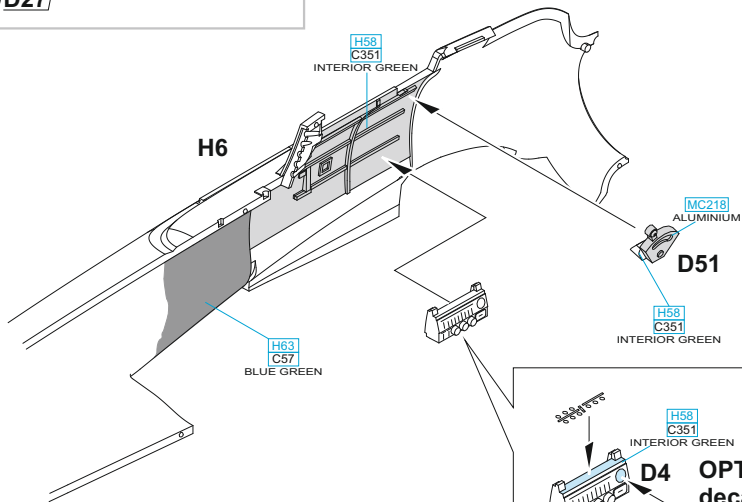
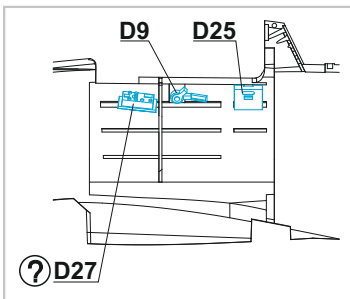
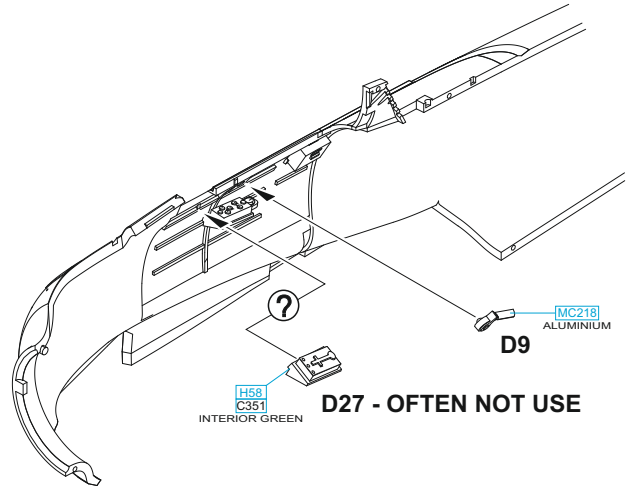
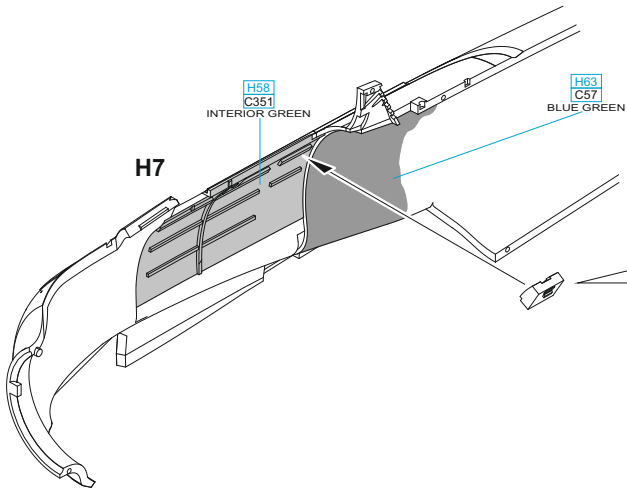

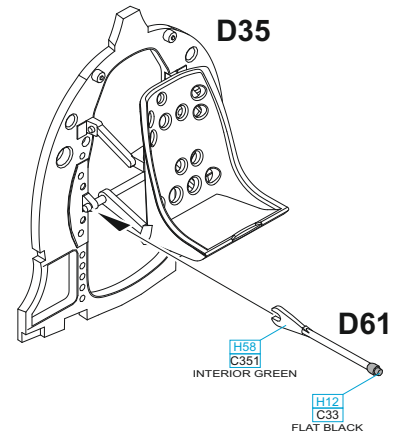
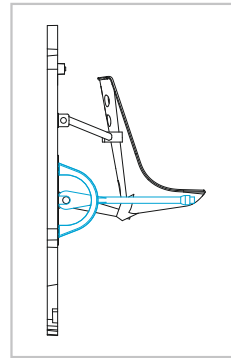
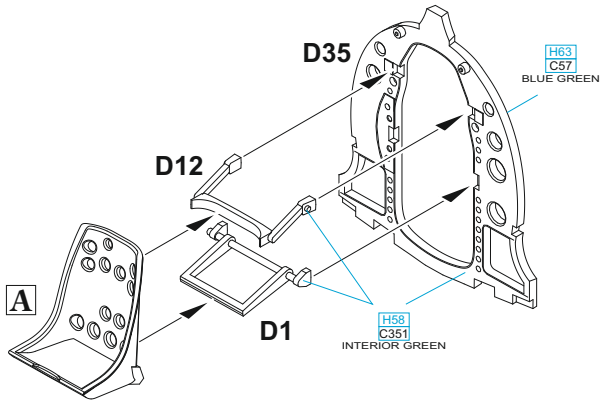
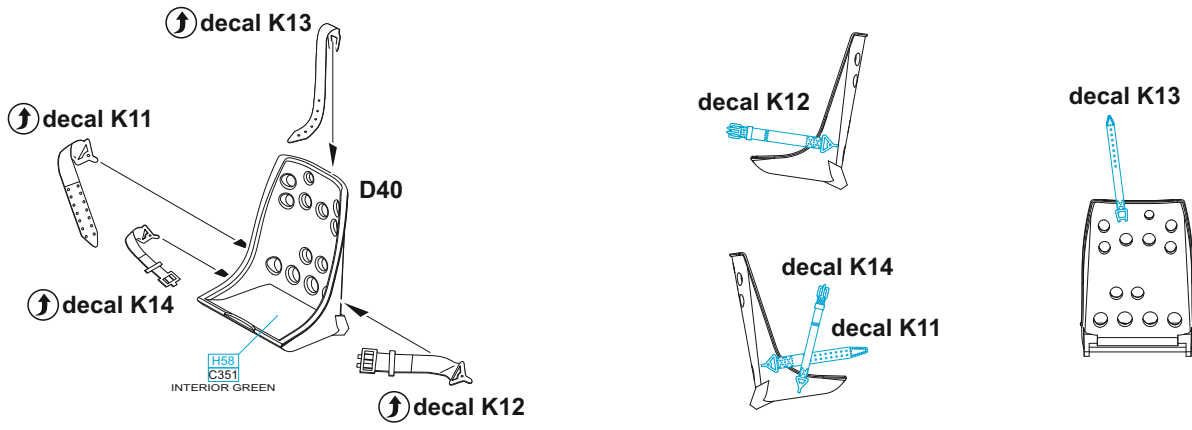
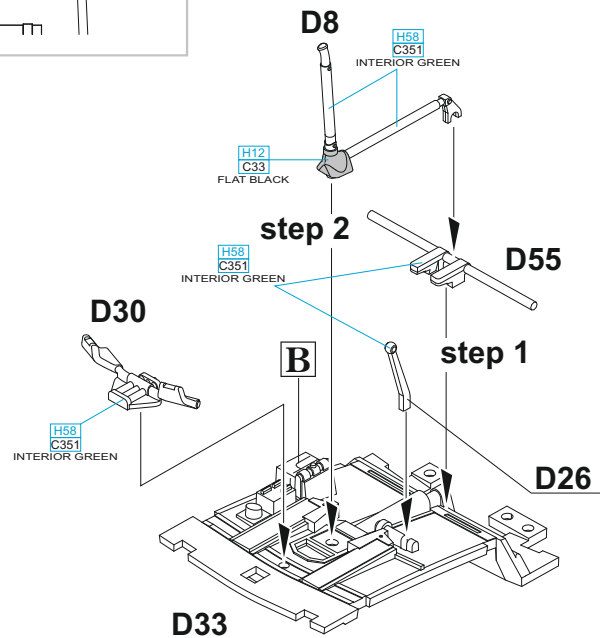
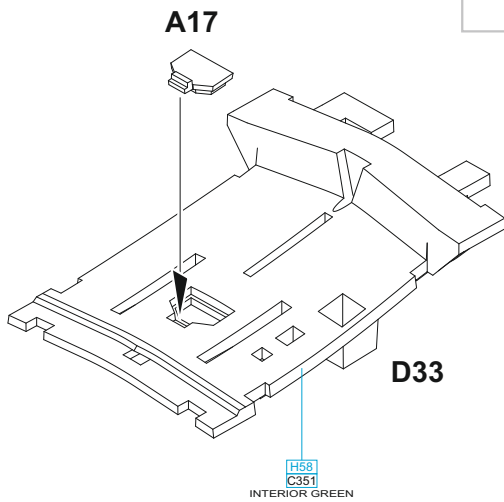
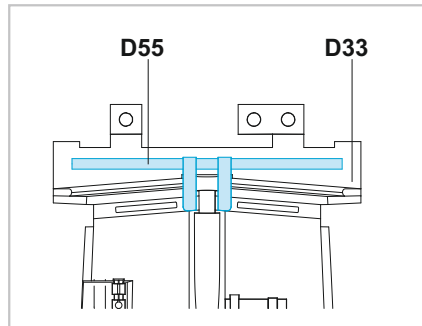
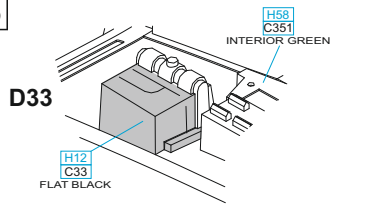
**A****B**

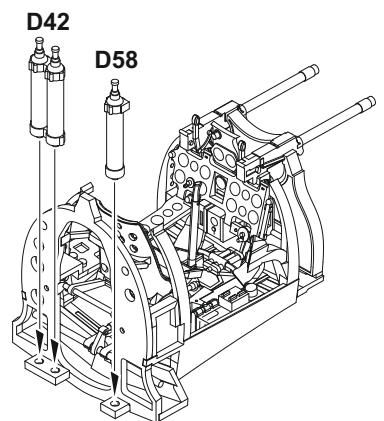
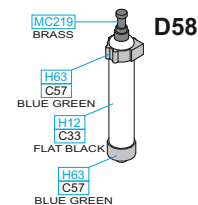
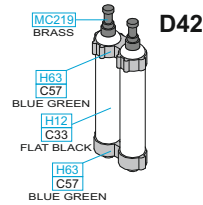
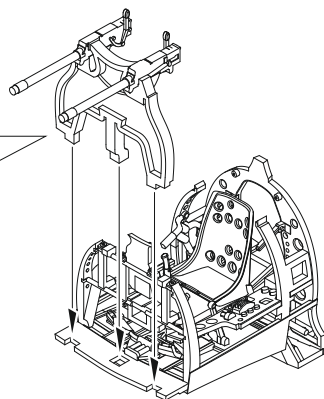
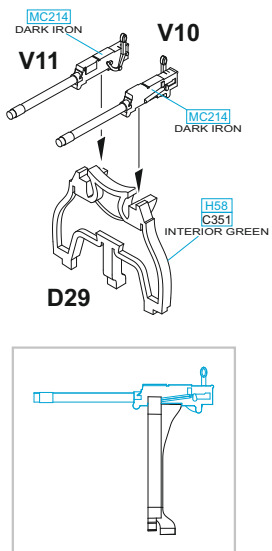
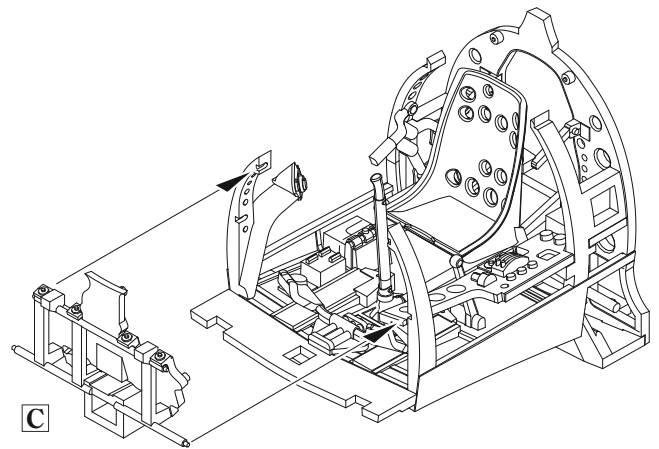
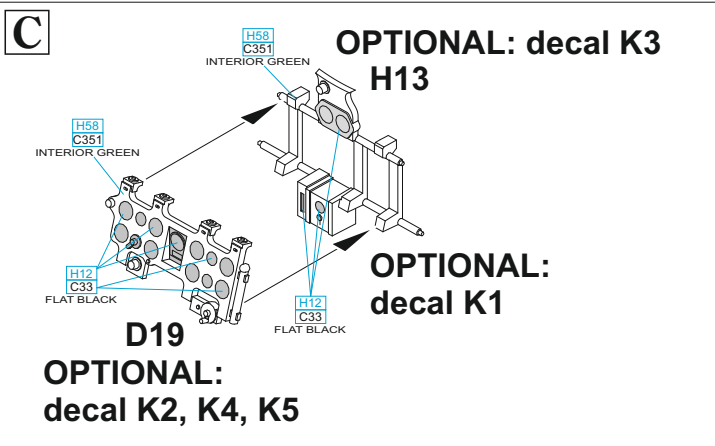
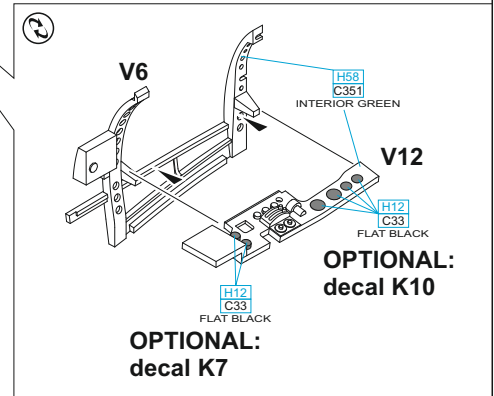
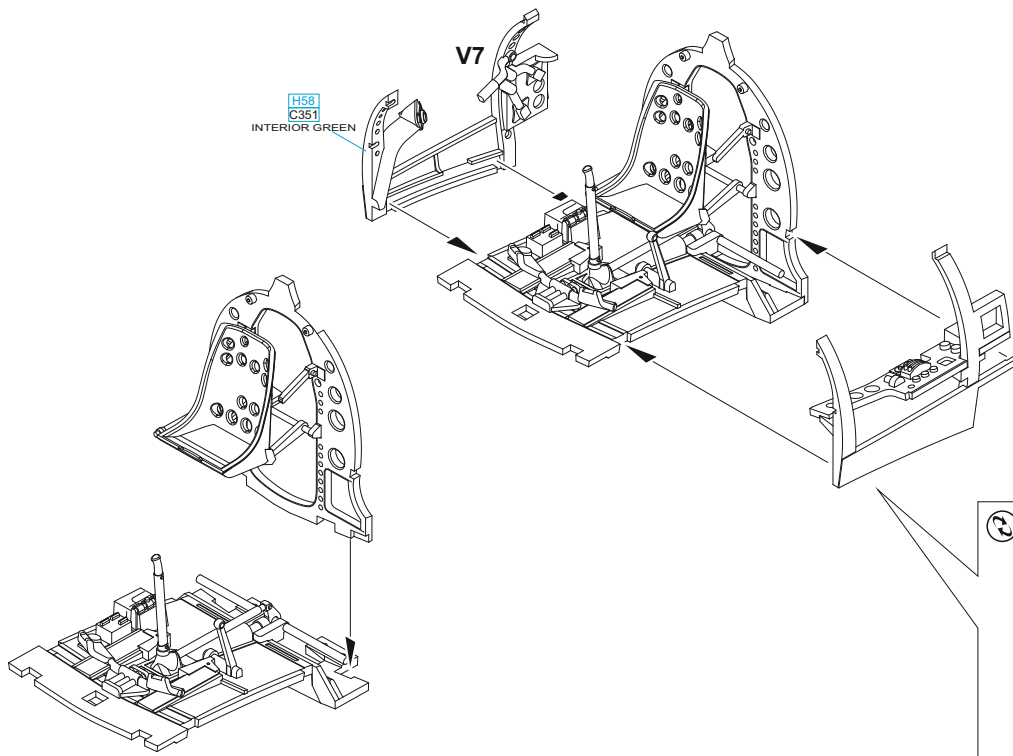

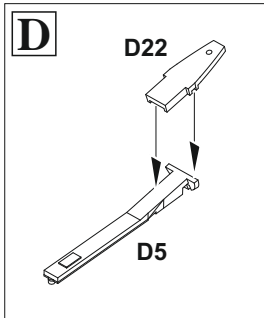

V5 - MARKING B  
 V27 - MARKINGS A, C, D

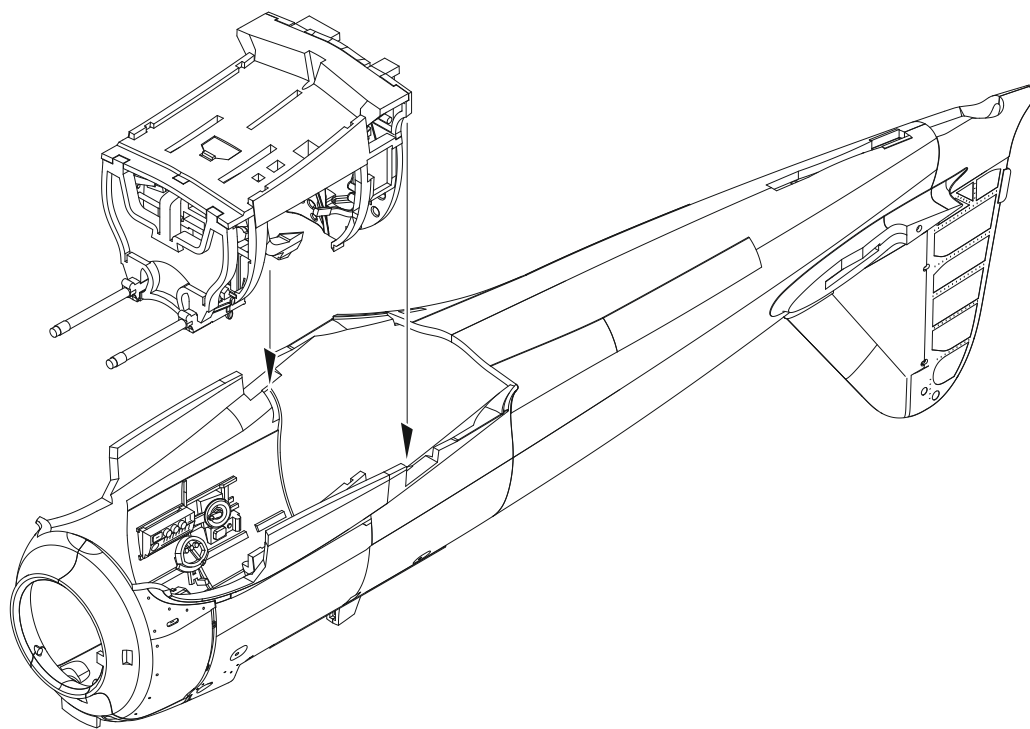
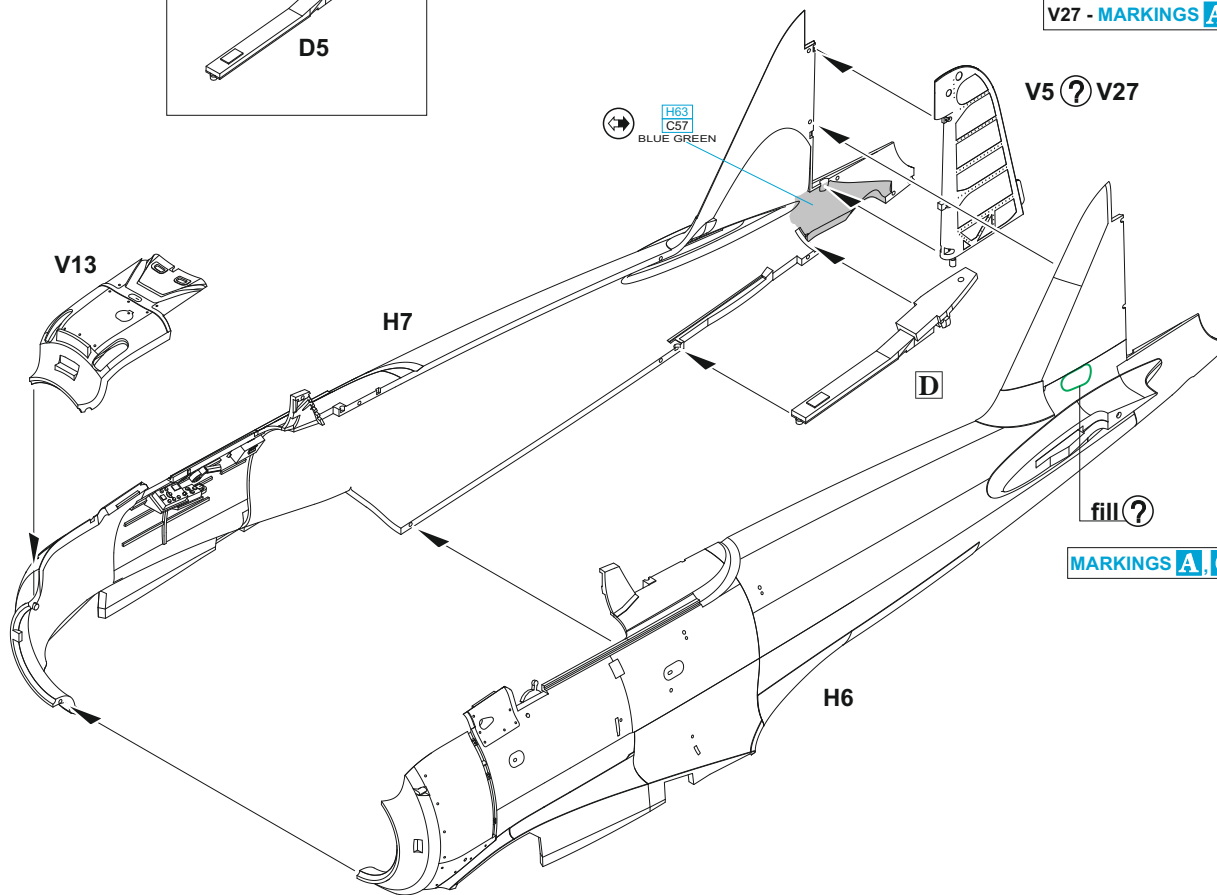

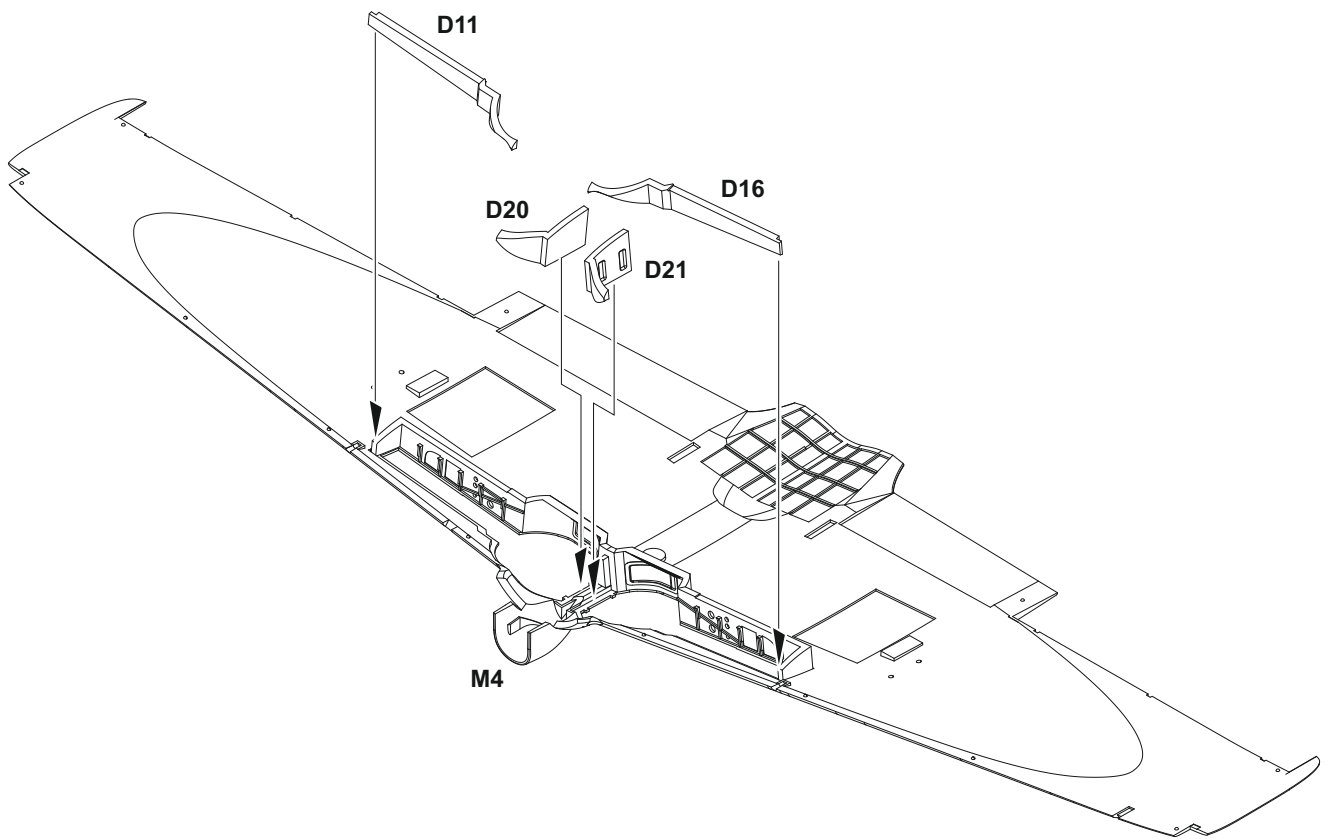
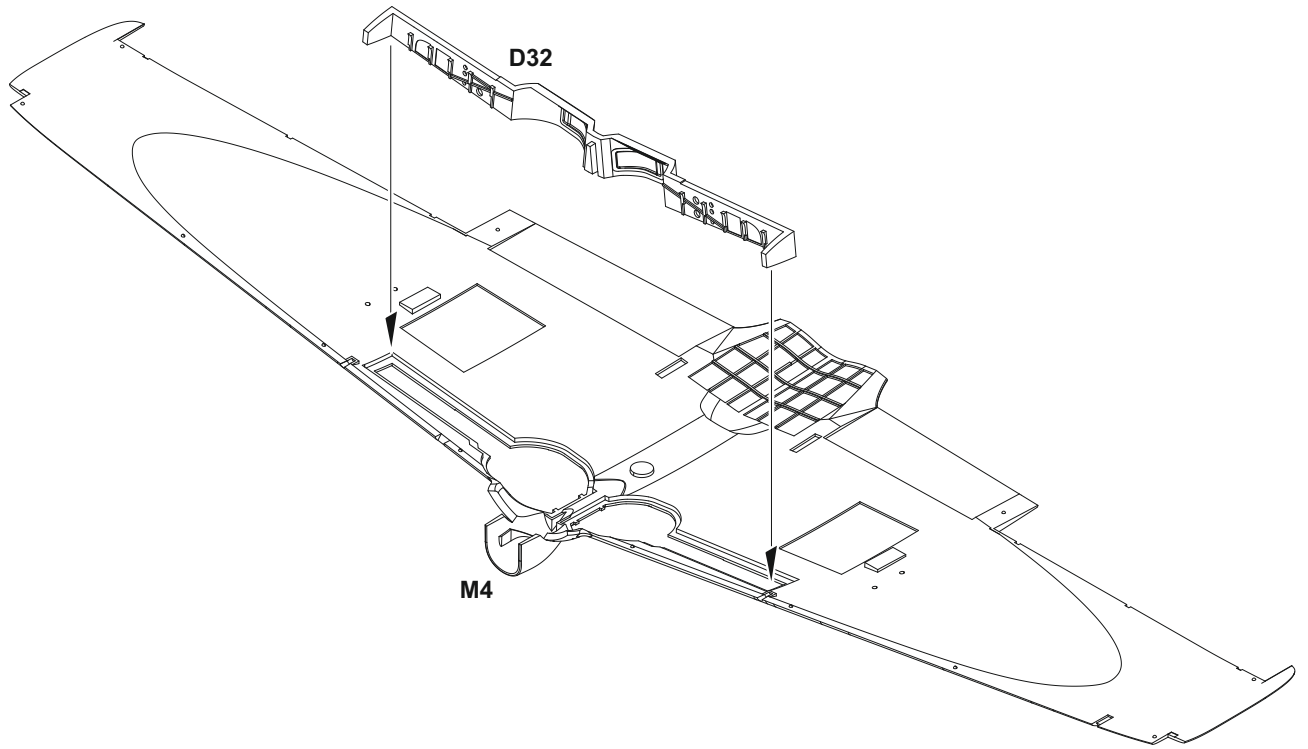

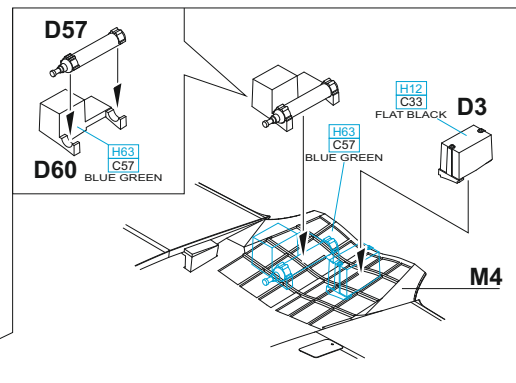
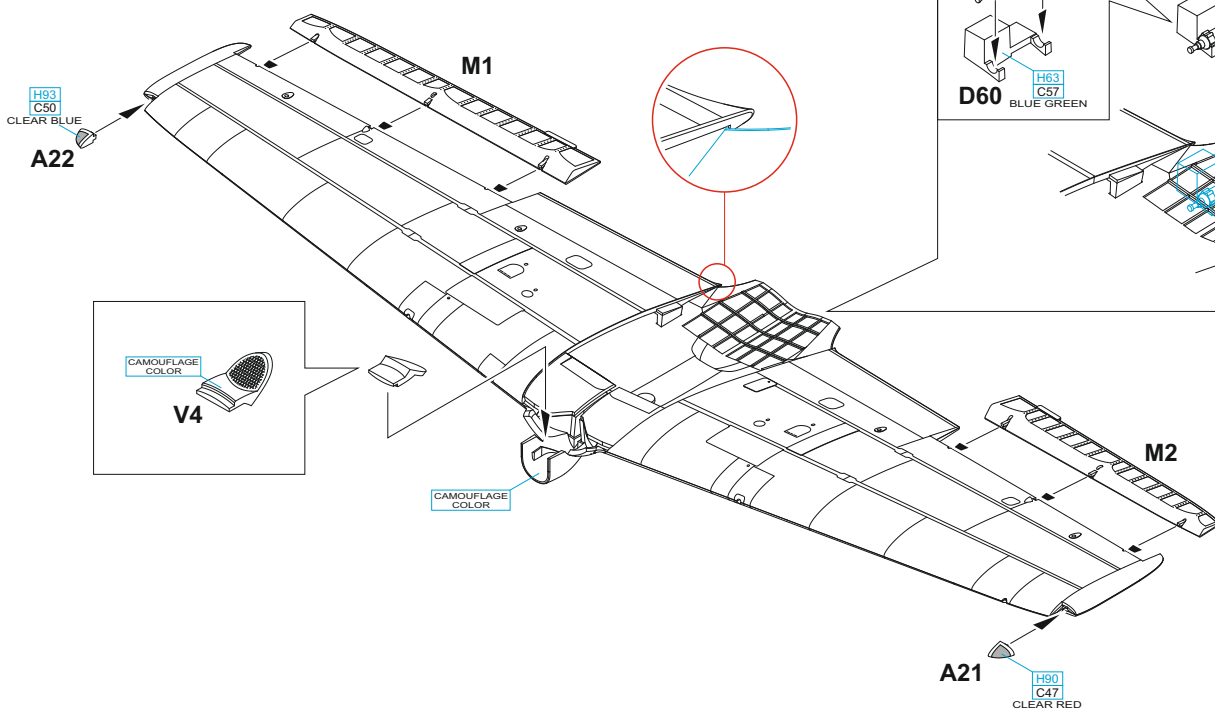
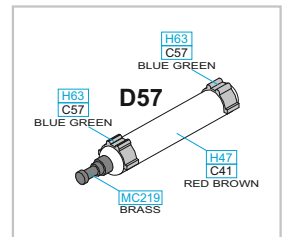
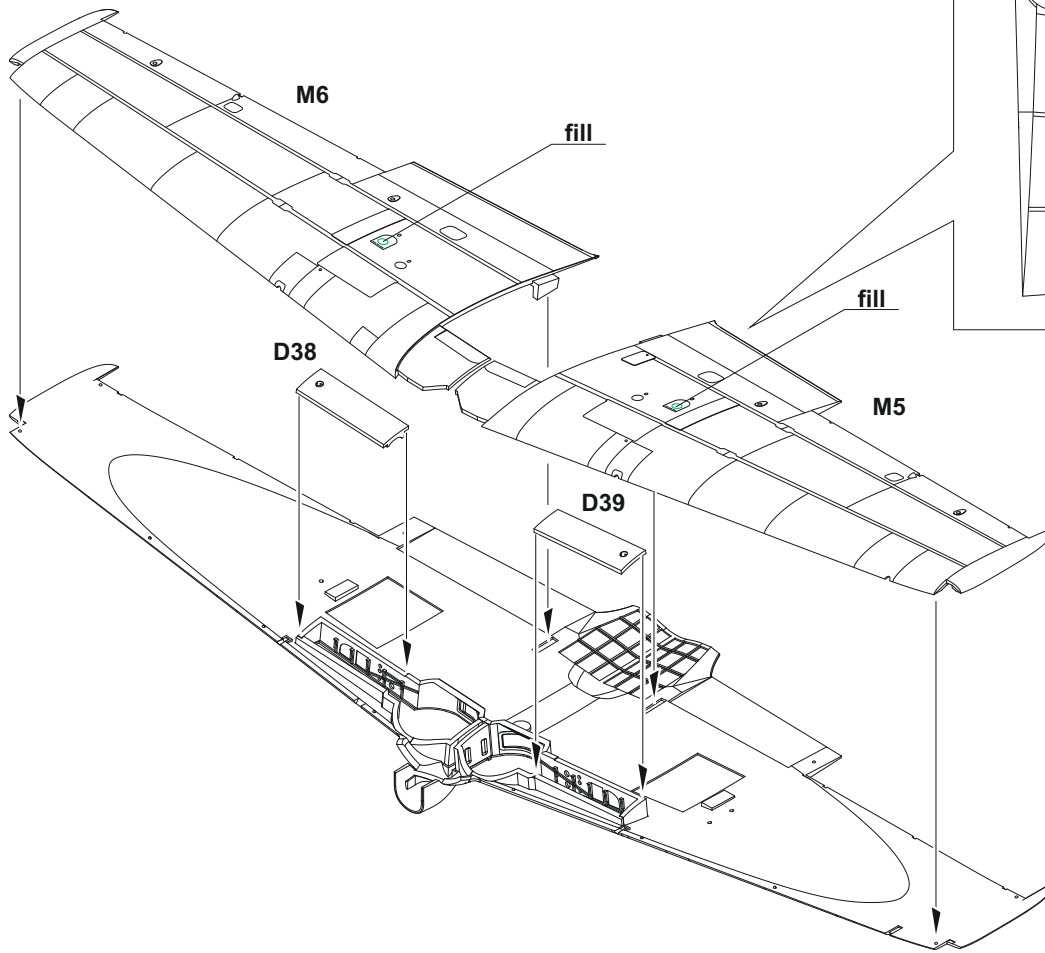



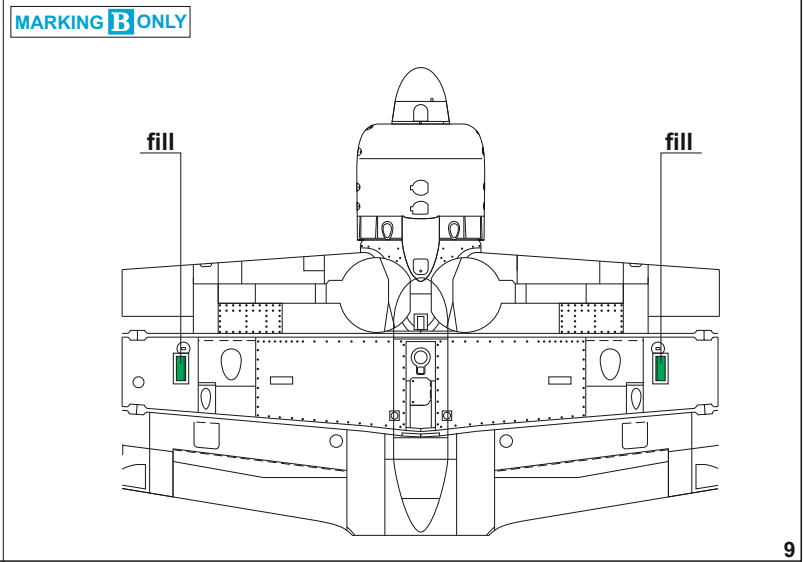
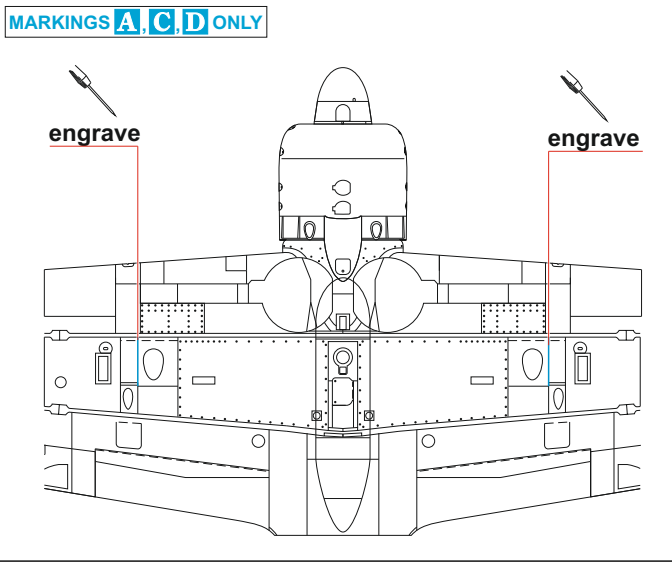
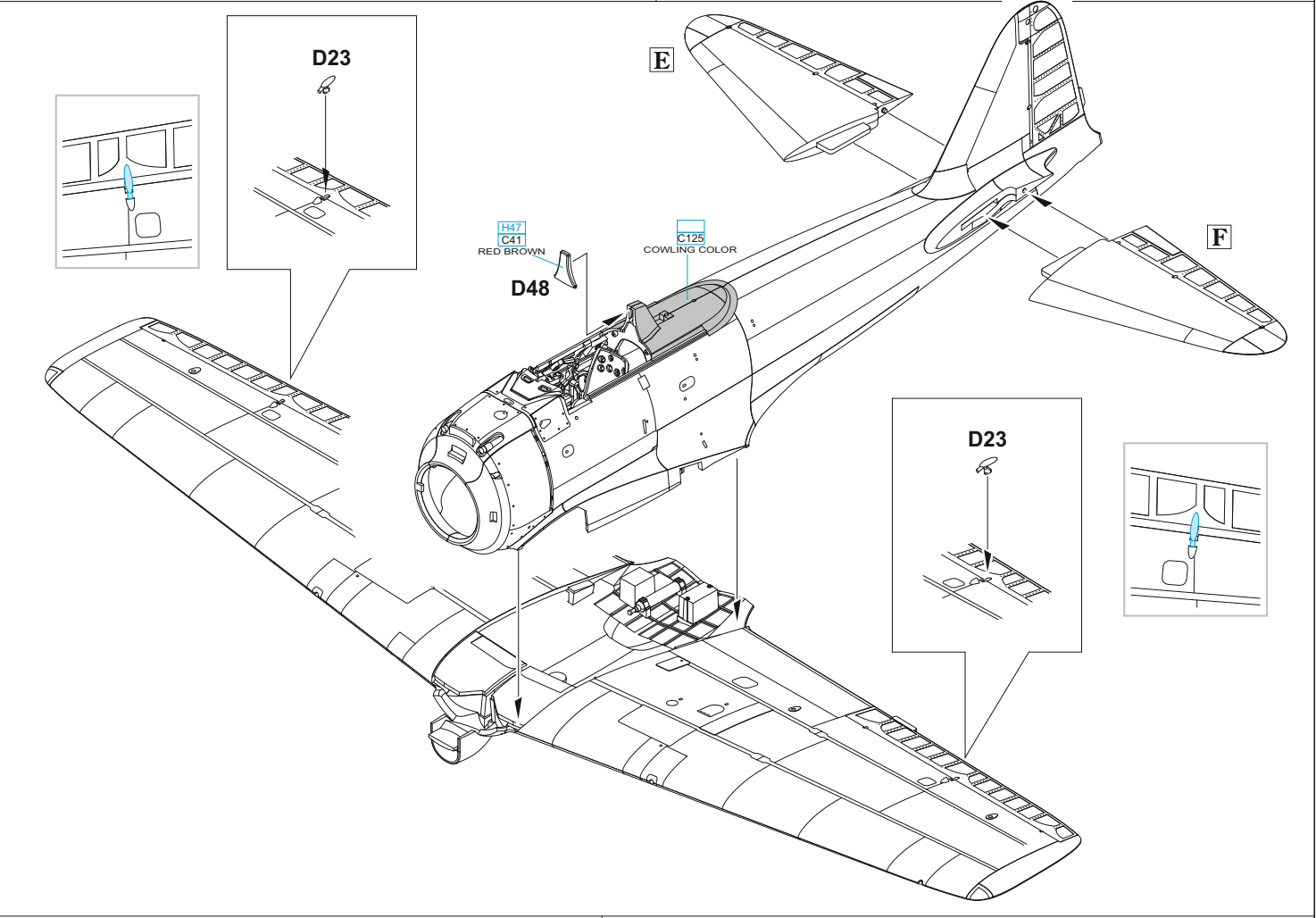
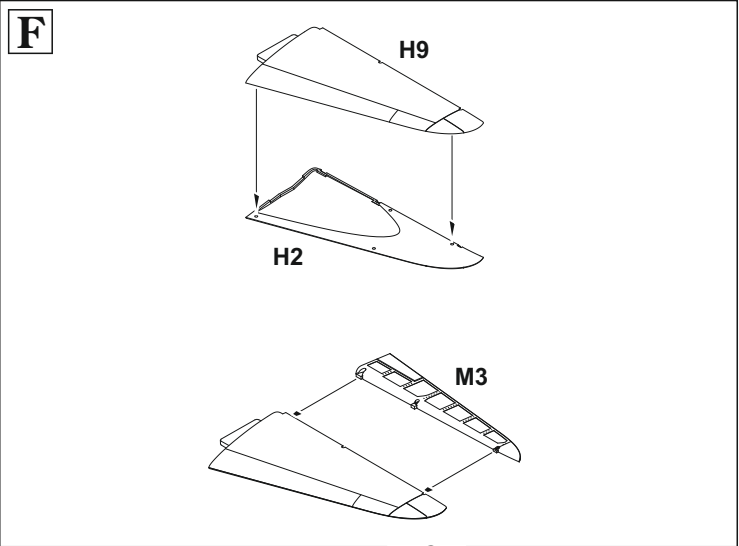
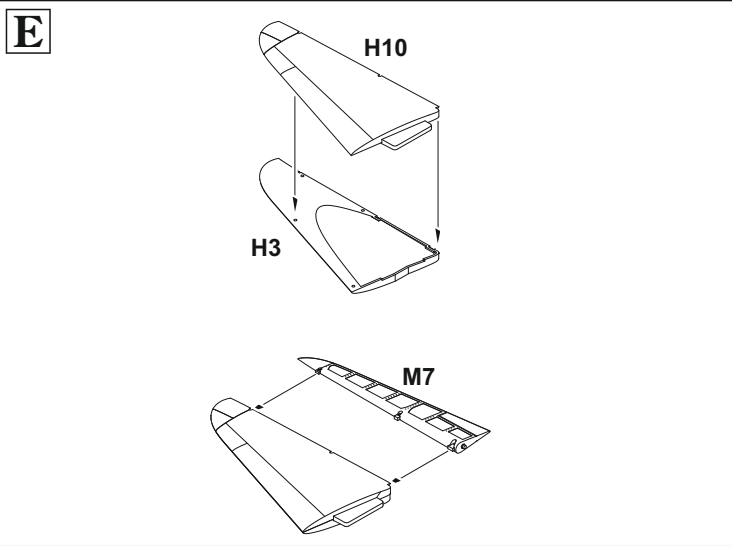

**G**

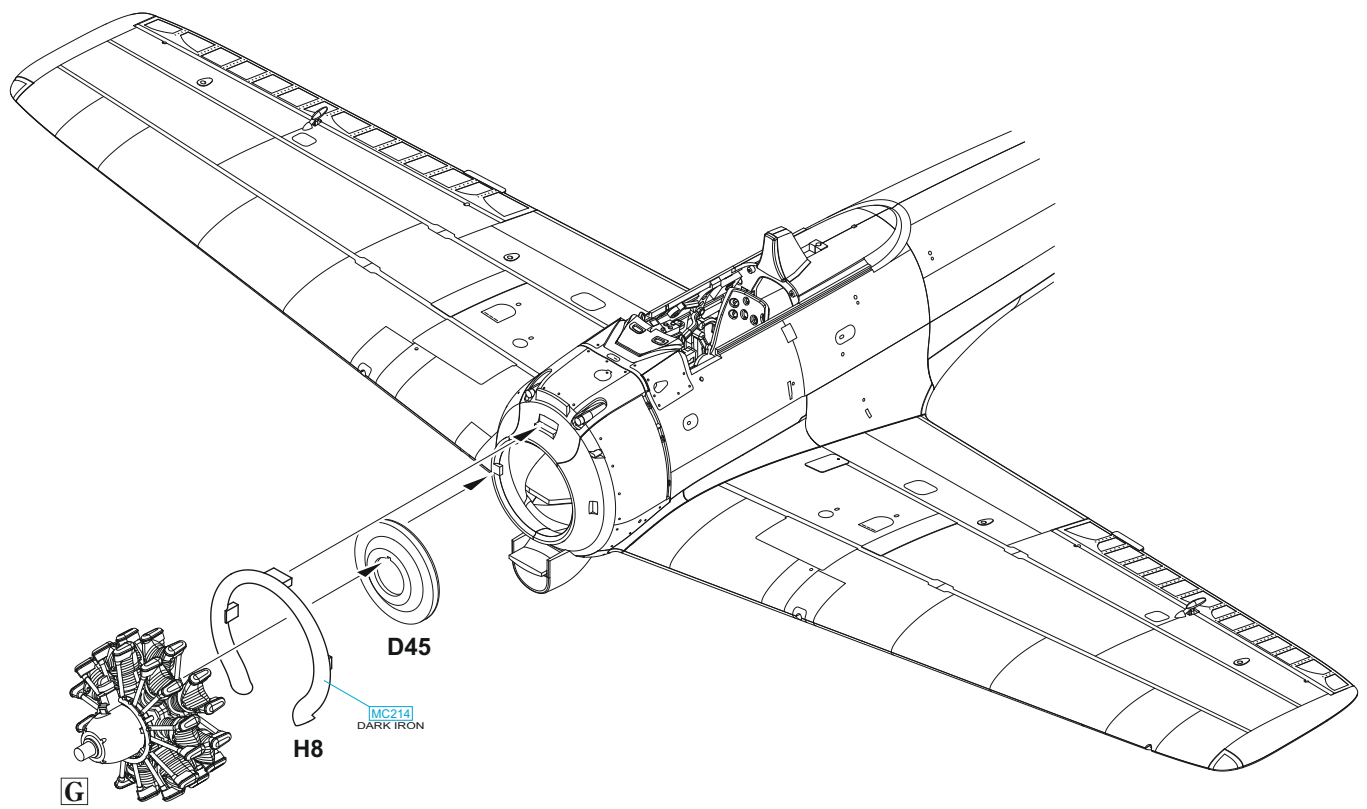
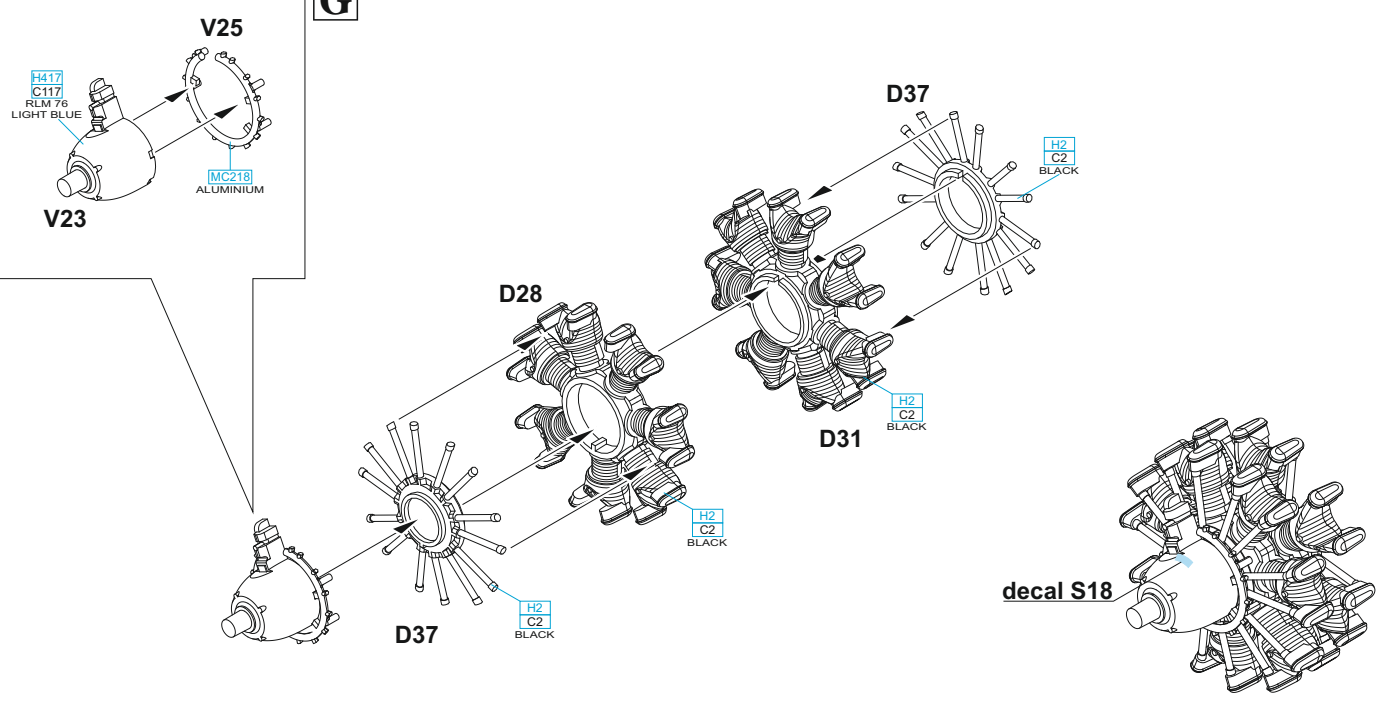

**H**

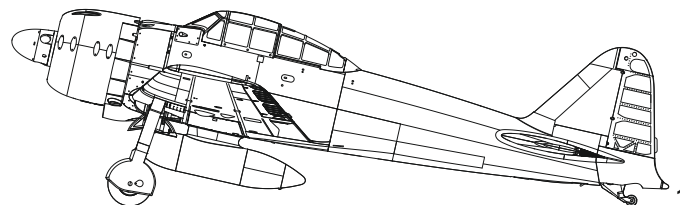
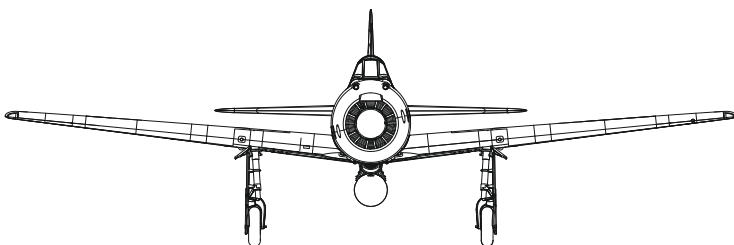
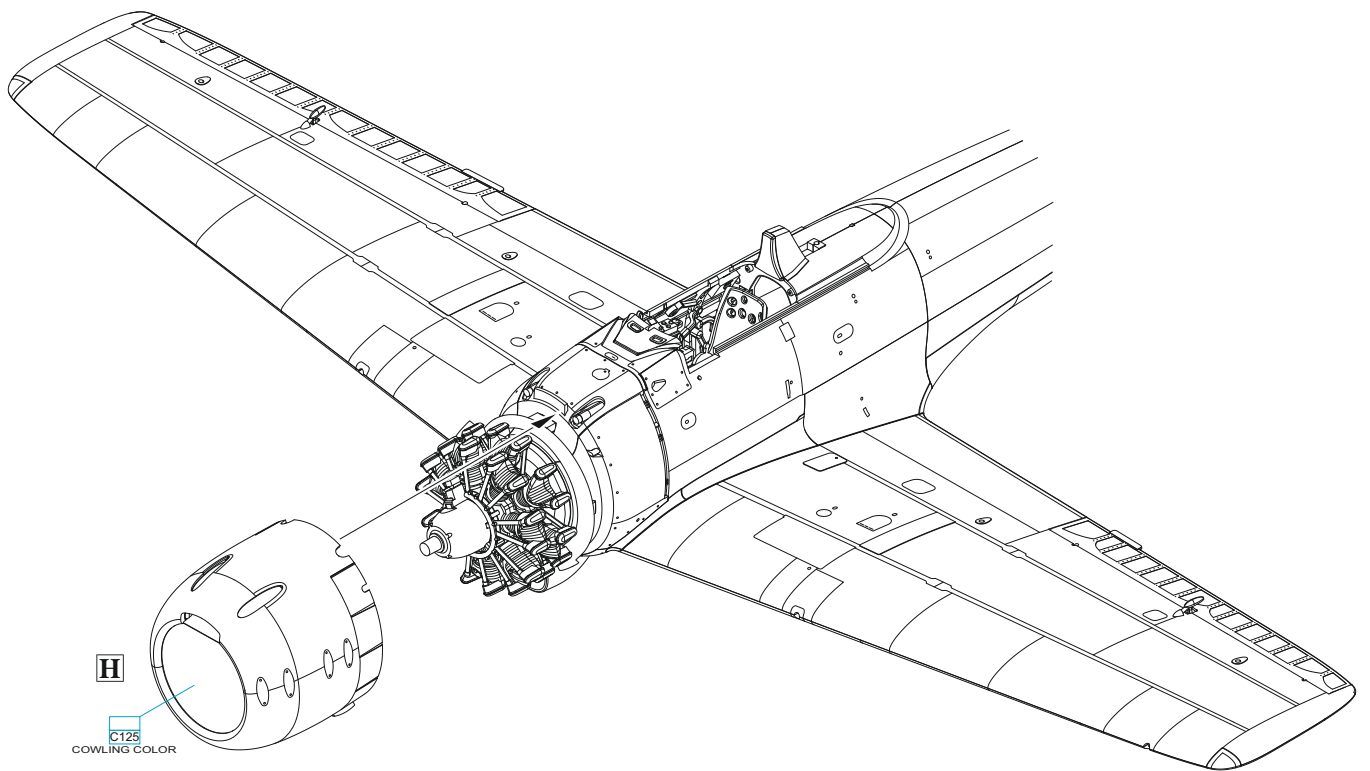
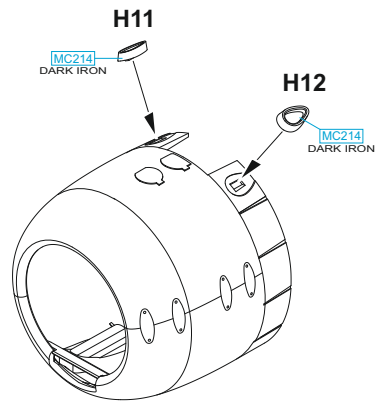
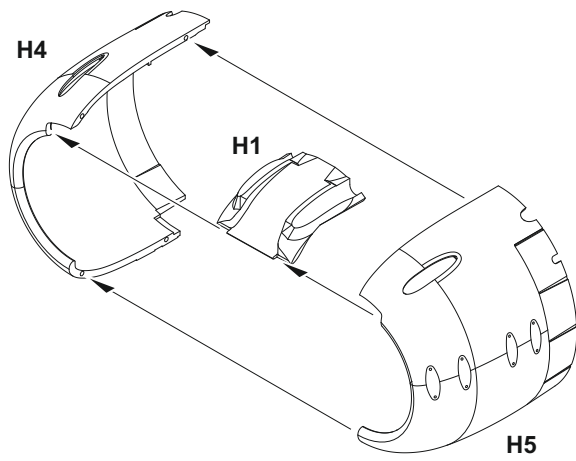

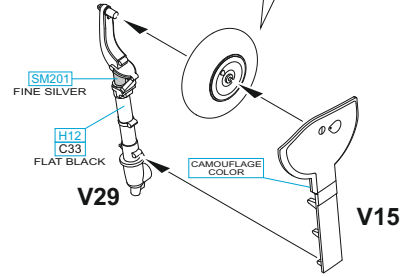
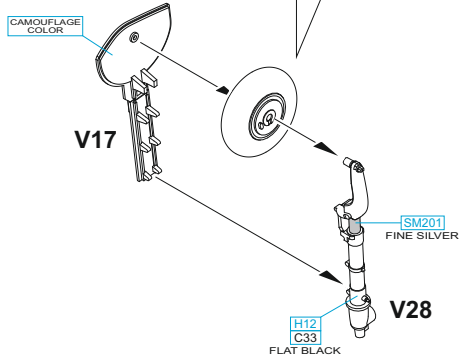
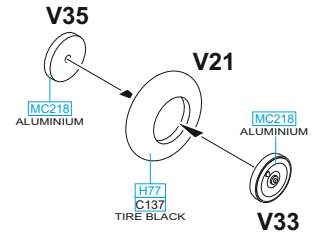
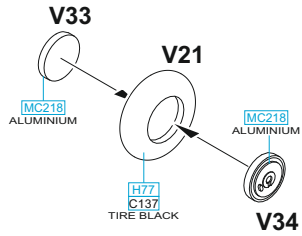

FRONT VIEW

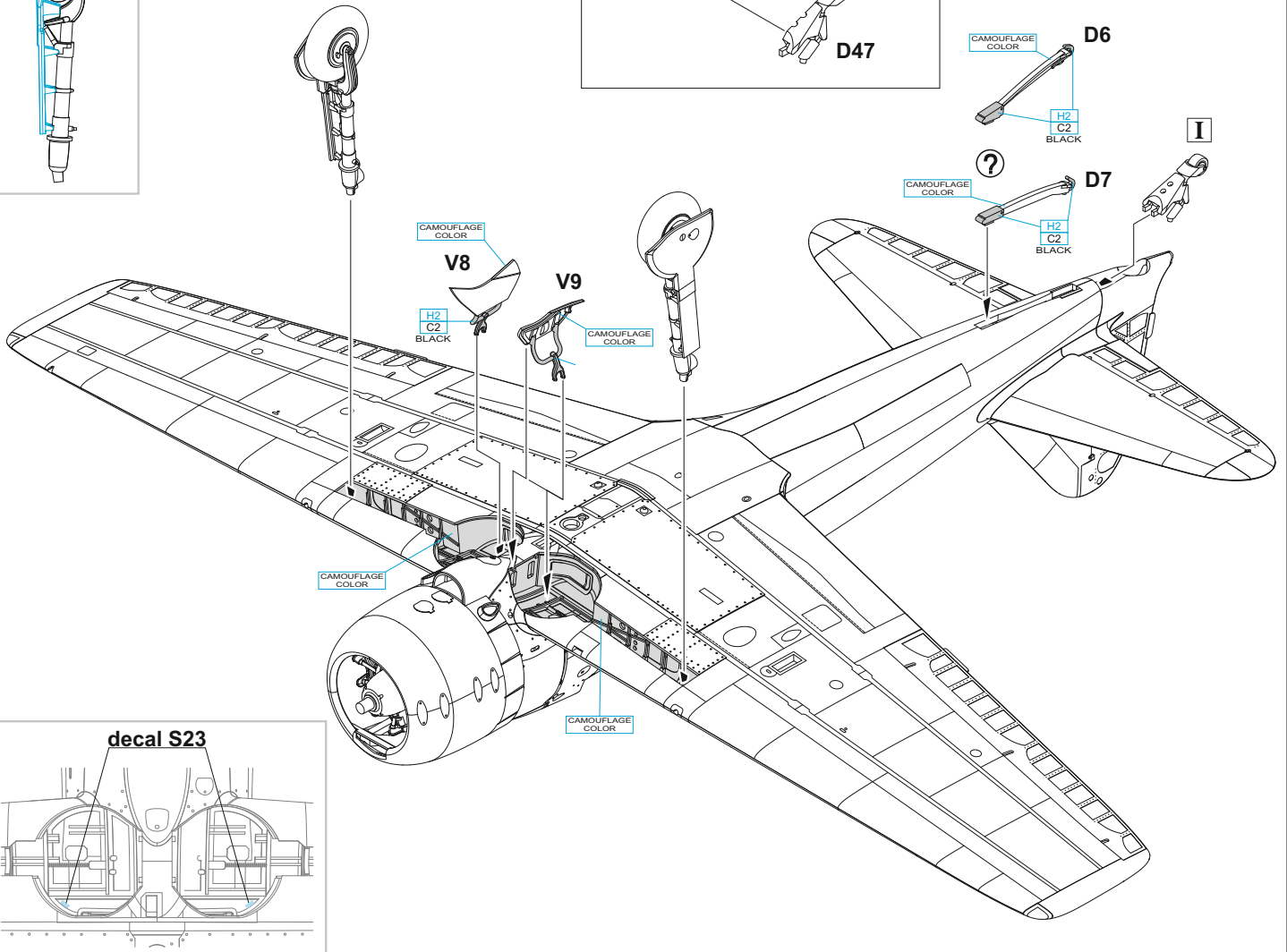
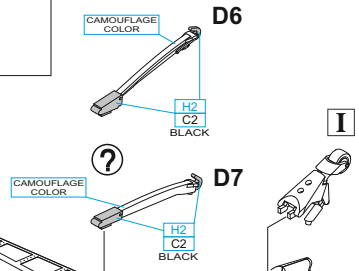
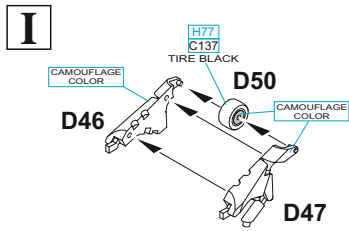
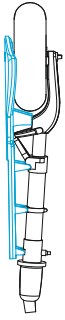

decal S23

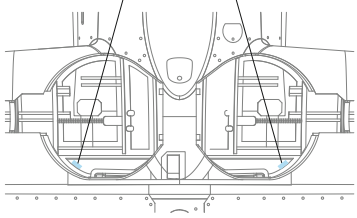

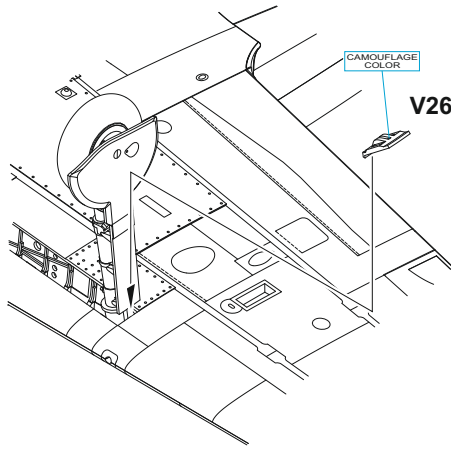

V26 starboard ↔ V24 port side

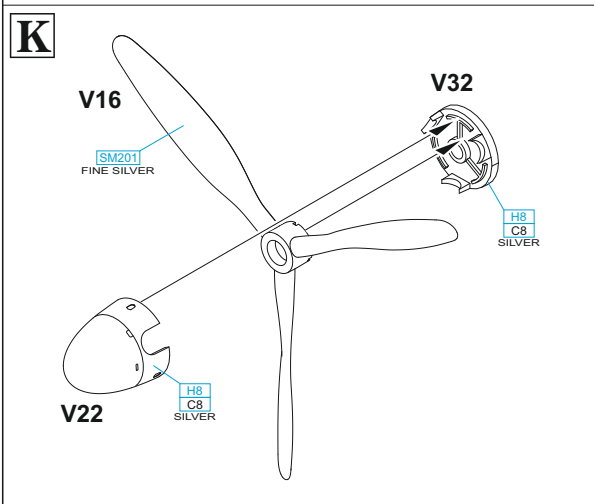
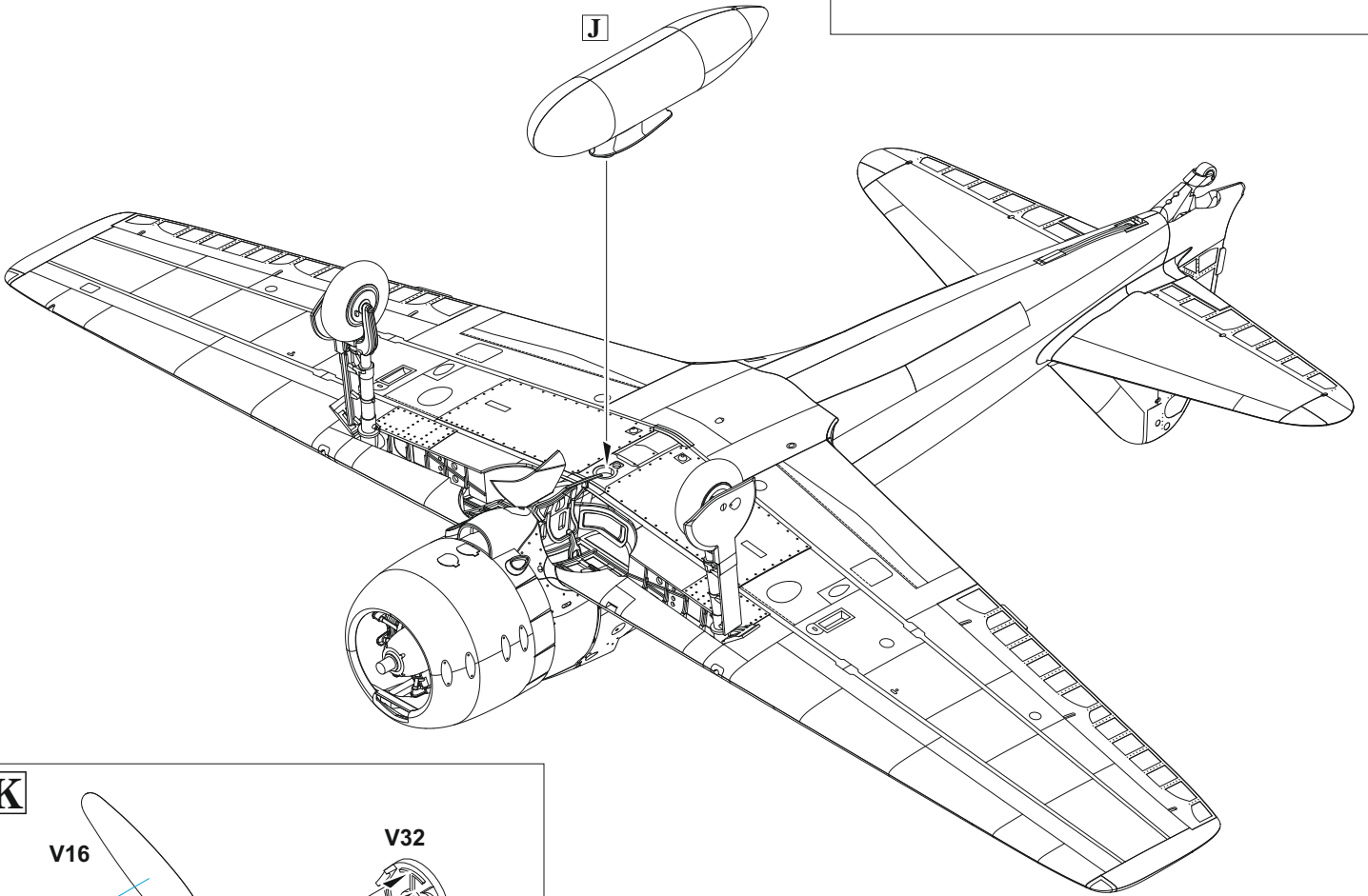
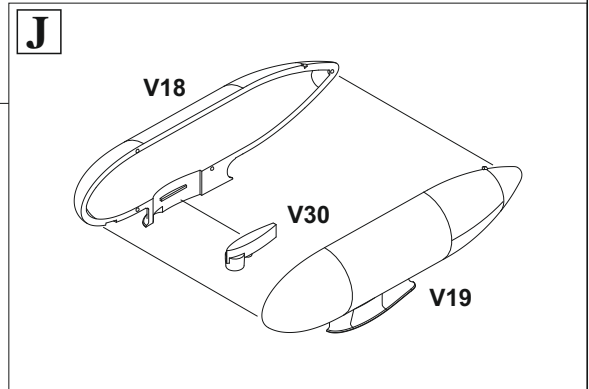
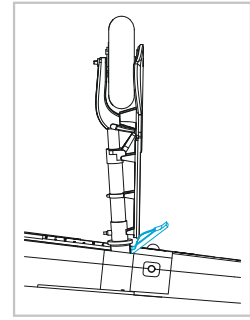

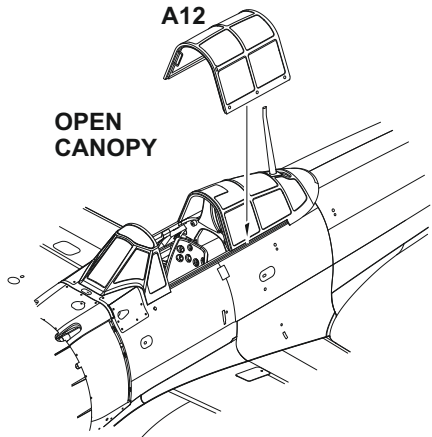
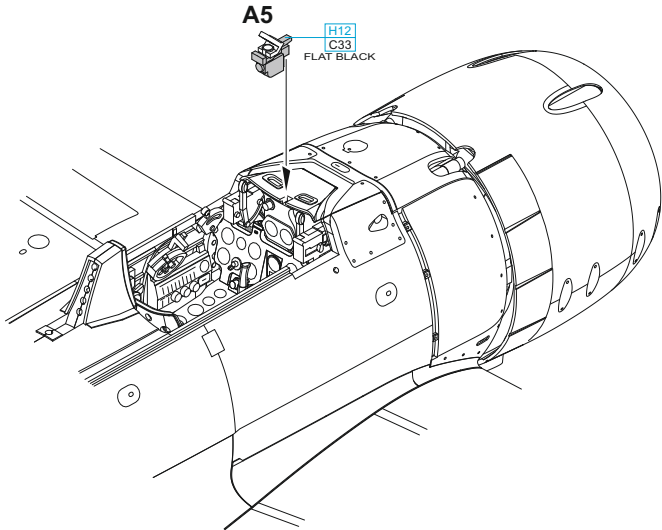
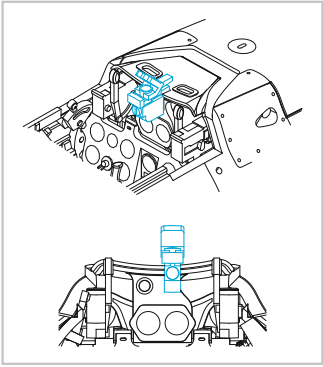

**CLOSED CANOPY**

A14

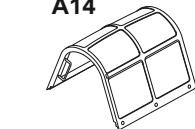

A10

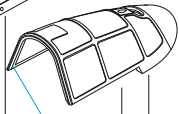

A4

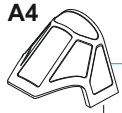

C125  
COWLING COLOR

H1  
C1  
WHITE

A19

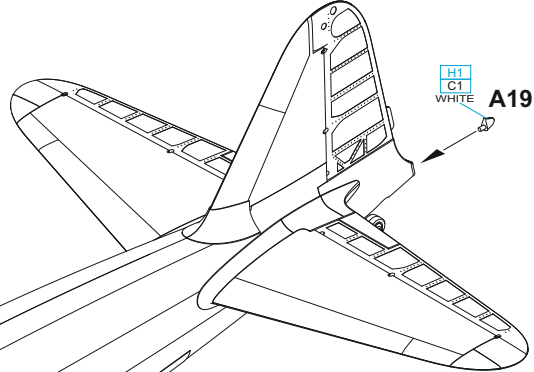

A1

H93  
C50  
CLEAR BLUE

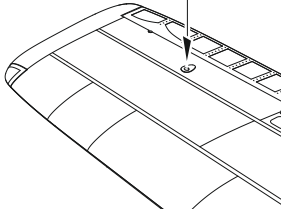

A1

H93  
C50  
CLEAR BLUE



C125  
COWLING COLOR

A1

H90  
C47  
CLEAR RED

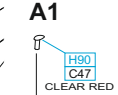

A1

H90  
C47  
CLEAR RED



D13 ?

MC214  
DARK IRON

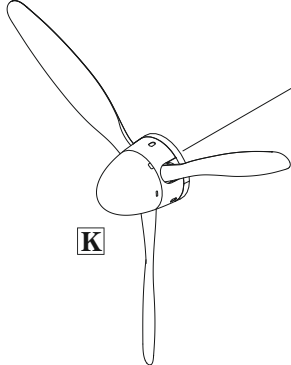

D15

D13 ?

MC214  
DARK IRON

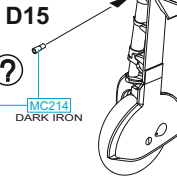

V1

MC218  
ALUMINIUM



D13 - MARKING **B**  
D15 - MARKINGS **A, C, D**

# A c/n 3028, Tainan Kōkūtai, letiště Buna, Nová Guinea, srpen 1942

Tento letoun, vyrobený u firmy Mitsubishi 28. června 1942, byl přidělen k detašmánu Tainan Kōkūtai v Buně pod velením por. Kiku-ichi Inana. Stroj byl pořízen z finanční sbírky občanů severokorejského regionu Hongwon. Dne 27. prosince byl ukořistěn spojeneckými jednotkami a bylo vybrán pro další zkoumání a rekonstrukci. Spojenečtí technici v Eagle Farm Field postavili letuschopný stroj A6M3 z částí tří Zer ukořistěných v Buně. Inano měl původně příjmení Takabayashi, ale změnil si ho před polovinou roku 1941. Na konci listopadu 1941 byla menší část Tainan Kōkūtai pod jeho vedením převelena do Francouzské Indočíny a stala se dočasně součástí stíhací jednotky štábu 22. Kōkū Sentai. Poručík Inano se v červenci 1942 vrátil k Tainan Kōkūtai, zúčastnil se bojů nad Novou Guineou a Guadalcanalem. Od ledna 1943 se v Japonsku podílel na vyhodnocování zbraní pro nové typy letounů a od října 1944 sloužil jako Hikōtaichō u Tainan Kōkūtai (II) na Tchaj-wanu.

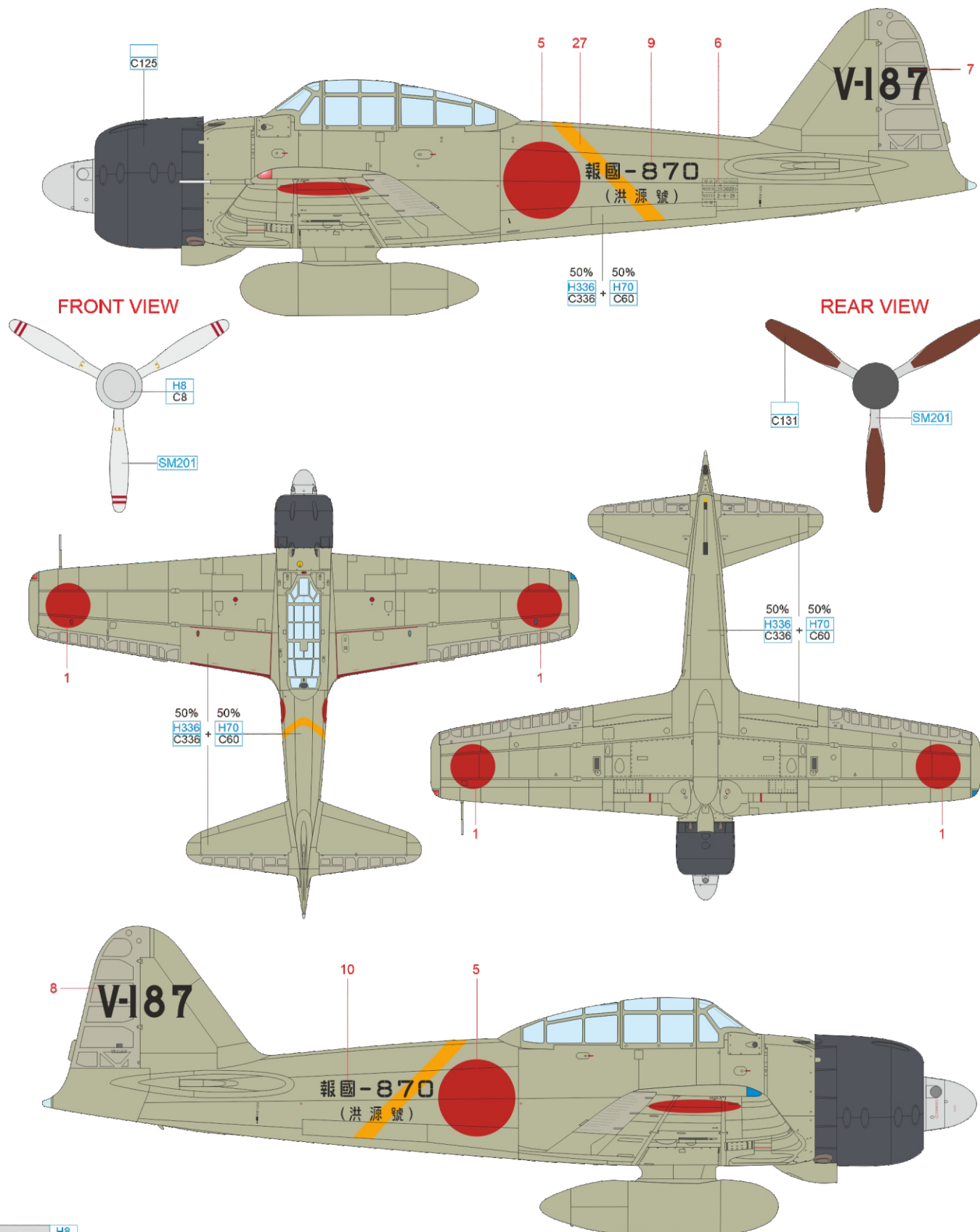

SILVER	H8 C8	GRAY	H70 C60	COWLING COLOR	C125	RED BROWN	C131	SUPER FINE SILVER	SM201
HEMP	H336 C336								

# B c/n 3305, Kōkūtai 204, Buin, ostrov Bougainville, leden 1943

Tento letoun byl vyroben u firmy Mitsubishi přibližně 25. listopadu 1942 a kvůli odlehčení měl demontované rádiové vybavení. Současně byl vybaven kanóny s dlouhou hlavní a novějším trimem směrovky, který bylo možno ovládat z kokpitu. Dosud známé letouny této jednotky se žlutým trupovým označením měly identifikační čísla nižších hodnot než 148. Vrak tohoto stroje byl vyvednut Spojenci v květnu 1944 u ostrova Kolombangara. Kamufláž a velitelské označení stroje by měly indikovat, že jeho pilotem byl velitel Chūtai z Kōkūtai 204 z počátku roku 1943. Prvním kandidátem je por. Tatenoshin Tanoue, který byl sestřelen 15. ledna 1943 při krytí konvoje v souboji s Wildcaty z VMF-121. Místo havárie je však příliš vzdálené od místa střetnutí. Pilotem letounu mohl být ppor. Kiyoharu Shibuya, který zahynul 23. ledna 1943 během boje s Wildcaty z VMO-251 při doprovodu nákladního plavidla Toa Maru 2 a torpédoborce Oshio.

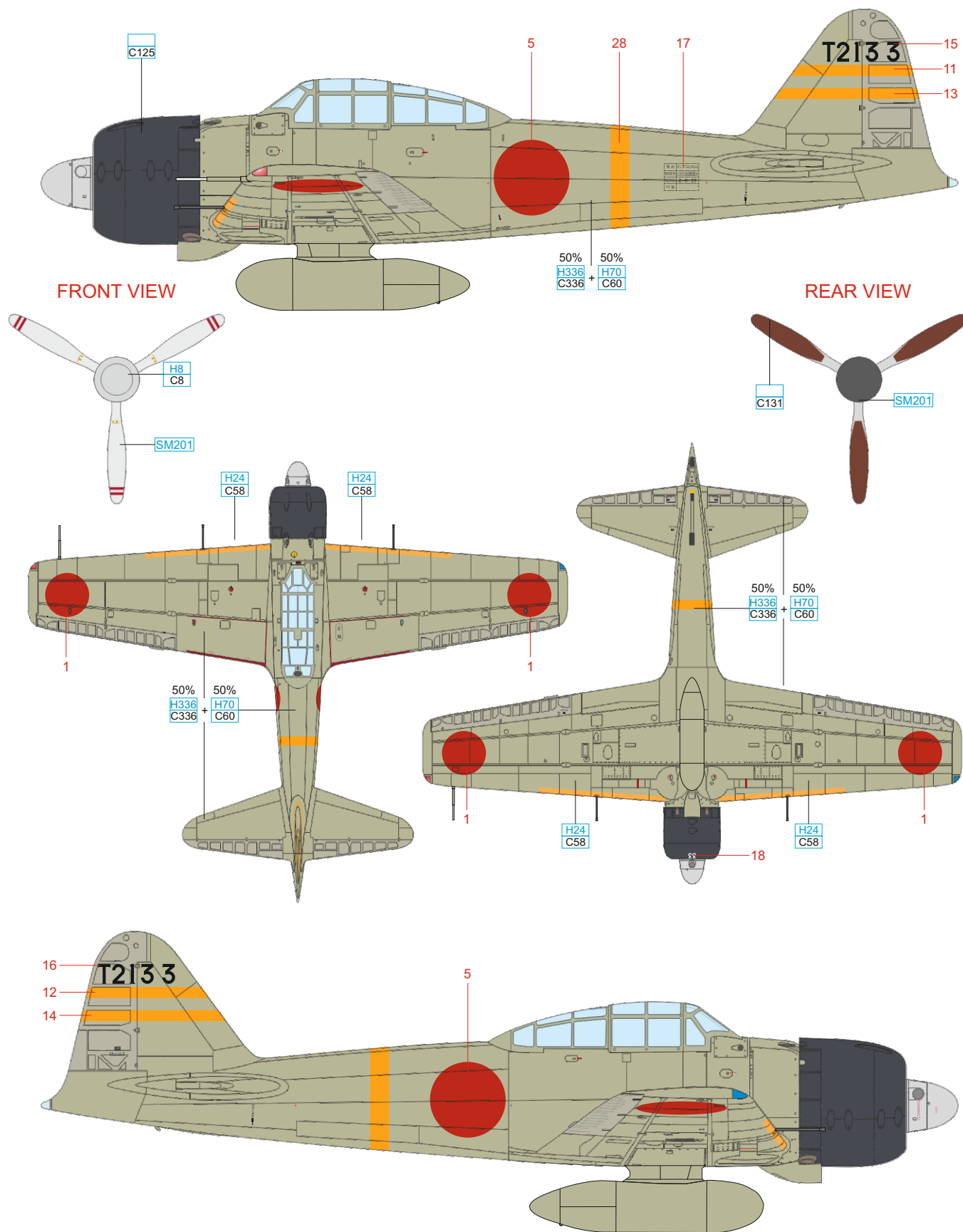

SILVER	H8 C8	ORANGE YELLOW	H24 C58
HEMP	H336 C336	GRAY	H70 C60
COWLING COLOR	C125	RED BROWN	C131
SUPER FINE SILVER	SM201		



# C praporčík Matsuo Hagiri, Kōkūtai 204, Rabaul, Nová Británie, červenec 1943

Tento stroj nesl zelenou kamufláž aplikovanou v polních podmínkách a kvůli odlehčení měl demontované rádiové vybavení. Zdá se, že Kōkūtai 204 byla jedinou jednotkou v této oblasti, která u strojů s polní zelenou kamufláží aplikovala i bílé lemy výsostných označení na trupu a horních plochách křídla. Jeho pilotem byl Matsuo Hagiri. Narodil se v roce 1913 v prefektuře Shizuoka a od roku 1935 sloužil u Yokosuka Kōkūtai. V letech 1937 a 1938 sloužil na letadlové lodi Sōryū a zúčastnil se s ní bojů v Číně. V roce 1940 patřil mezi piloty 12. Kōkūtai, kteří poprvé vyzkoušeli Zera v bojových podmínkách. Při náletu na Chengtu 4. října 1940 byl jedním ze čtyř pilotů, kteří přistáli na nepřátelské základně a zapálili její vybavení. Po startu pak Hagiri sestřelil tři čínské stíhací letouny. Během další služby u Yokosuka Kōkūtai testoval prototypy letounů Raiden a Zero Model 32 a v červenci 1943 byl přidělen ke Kōkūtai 204. V souboji 24. září u Vella Lavelly se mu podařilo získat dvě vítězství, ale sám utrpěl zranění a musel být transportován do Japonska. V dubnu 1945 byl znovu zraněn, tentokrát v boji proti B-29. Celkem dosáhl 13 vítězství. Po válce se stal radním města Fuji a členem zastupitelstva prefektury Shizuoka. Zemřel v lednu 1997.

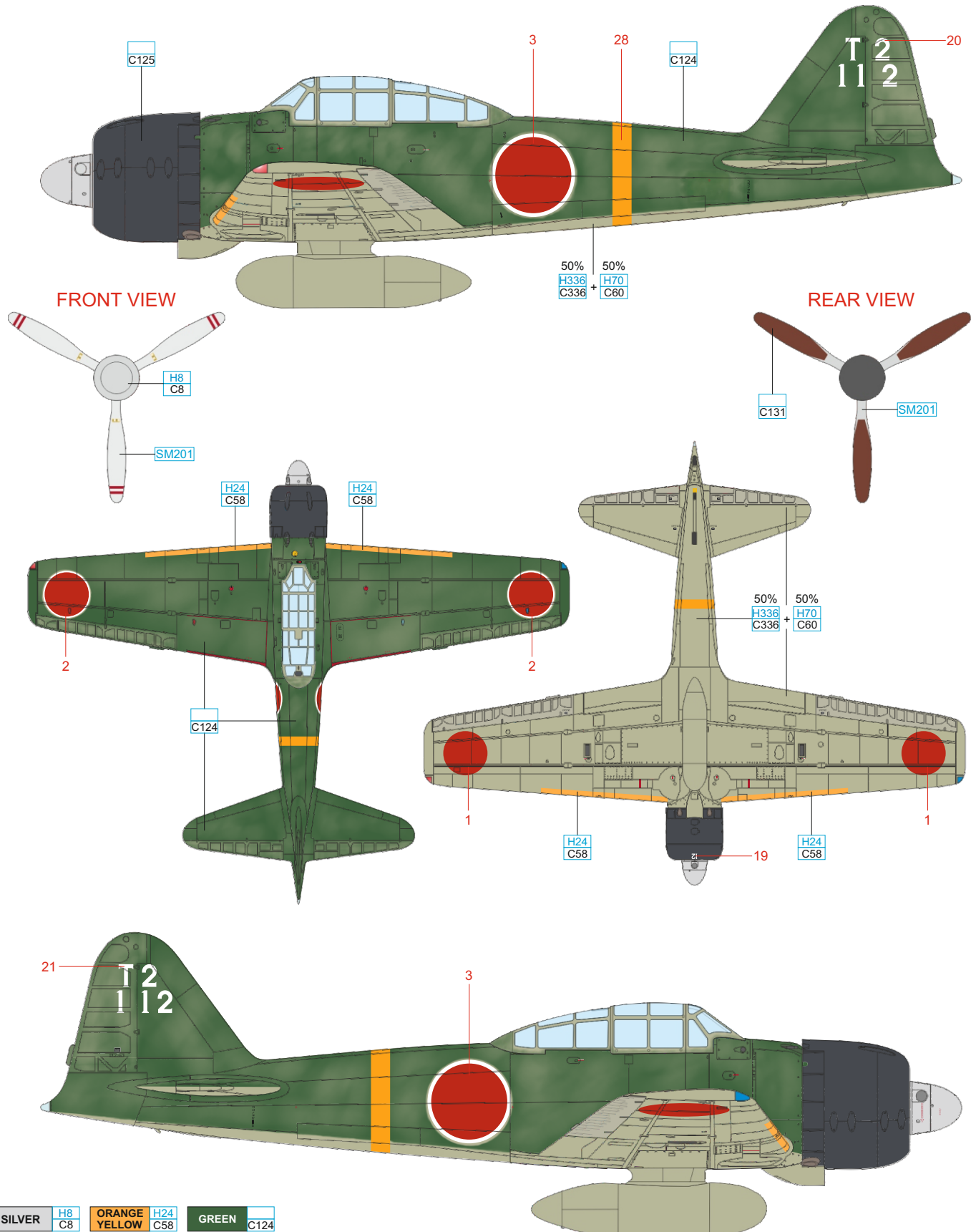

SILVER	H8 C8	ORANGE YELLOW	H24 C58	GREEN	C124
HEMP	H336 C336	GRAY	H70 C60	COWLING COLOR	C125
		RED BROWN	C131	SUPER FINE SILVER	SM201

# D c/n 3285, Rabauru Kōkūbuntai, Rabaul, Nová Británie, srpen 1943

Tento letoun byl vyroben firmou Mitsubishi v listopadu 1942 a na počátku následujícího roku dostal polní kamufláž tvořenou protáhlými zelenými skvrnami na továrním nátěru světle šedé barvy. Během své služby několikrát změnil označení. Rekonstrukce obou podob tohoto stroje vychází z částí vraku, které byly fotograficky zdokumentovány. Ocasní plochy zřejmě nejdříve nesly označení T2, což by stroj zařazovalo ke Kōkūtai 204. V polovině roku 1943 ale nesl bílé označení 3-174 a na bocích trupu byl kolem Hinomaru namalován bílý čtverec. Tento stroj je zatím jediným Zerem, u něž je toto označení fotograficky doloženo. Jeho přesný účel není znám a v srpnu 1943 bylo zrušeno. V druhé polovině roku 1943 se označování strojů stíhacích jednotek v Rabaulu změnilo a začaly být používány číslice v rozmezí 1 až 9, jejichž přiřazení k jednotlivým jednotkám dosud není spolehlivě určeno. Letouny s tímto označením se neoficiálně zařazují k bojovému uskupení pod názvem Rabauru Kōkūbuntai (Rabaulské letectvo). Existuje několik teorií, které vysvětlují smysl těchto číselných označení. Jedinou jednotkou, která v této oblasti v druhé polovině roku 1943 používala několik strojů A6M3 Zero Model 32, byla již zmíněná Kōkūtai 204.

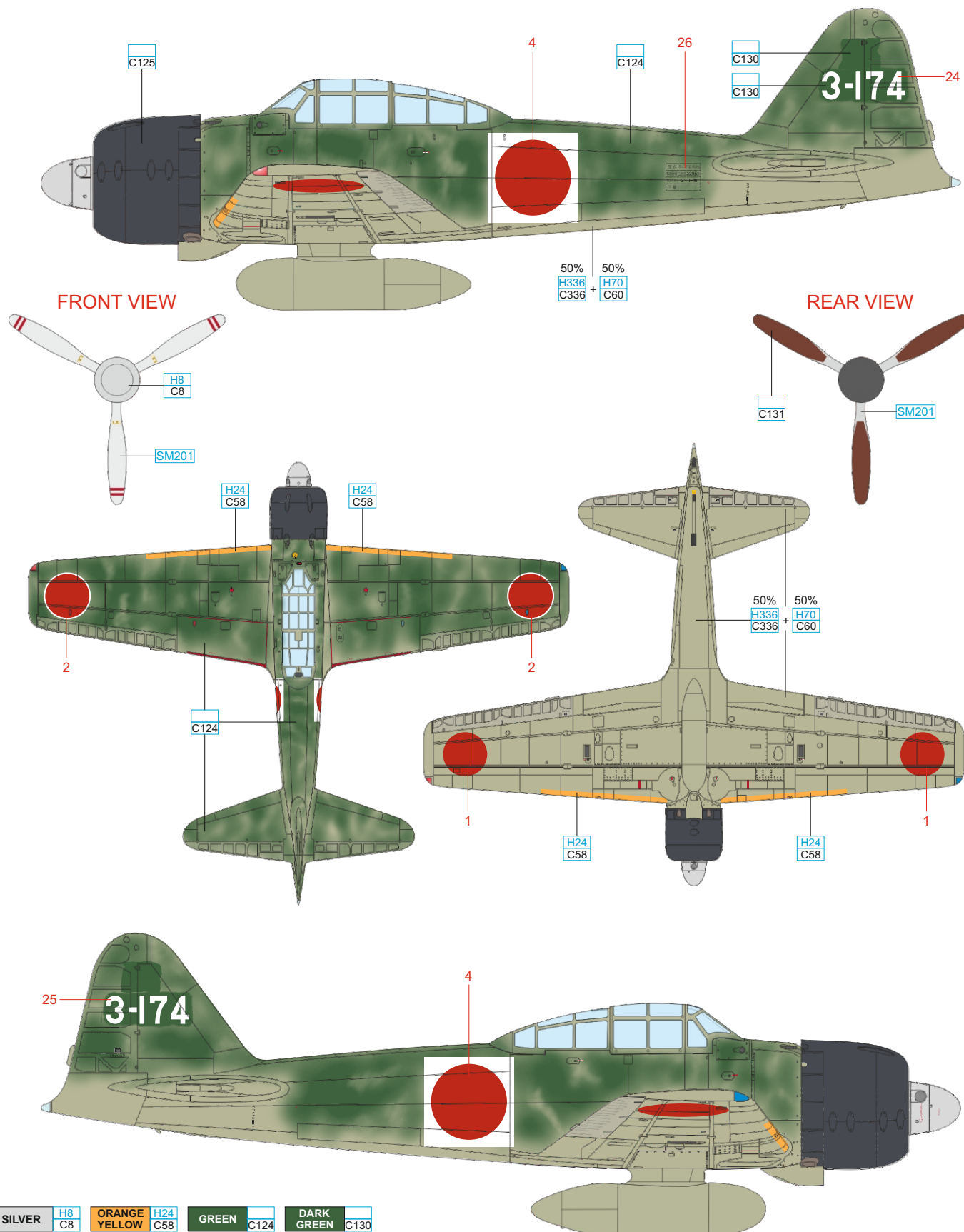

SILVER	H8 C8	ORANGE YELLOW	H24 C58	GREEN	C124	DARK GREEN	C130
HEMP	H336 C336	GRAY	H70 C60	COWLING COLOR	C125	RED BROWN	C131
						SUPER FINE SILVER	SM201

# E c/n 3285, Rabauru Kōkūbuntai, základna Ballale, Ballale, Šalamounovy ostrovy, říjen 1943

V srpnu 1943 byly bílé čtverce na boku tohoto stroje přetřeny a jeho označení se z bílé 3-174 později změnilo na žlutou 5-136. V září a říjnu 1943 v této oblasti operovala s posledními dvěma letouny Model 32 Kōkūtai 204. Je tedy pravděpodobné, že i přes změnu označení toto Zero stále sloužilo u této jednotky. Většinu její výzbroje tvořily A6M2 Model 21 a A6M3 Model 22 a v tomto období obdržela i první exemplář A6M5 Model 52. Po neutralizaci základny Ballale jednotka o jeden stroj Model 32 přišla. Zřejmě se jednalo o letoun s výrobním číslem 3285, který z Ballale v roce 1968 odvezl Robert Diemert. Byly na něm patrné zásahy, k nimž došlo během stání na stojánce. Zero 3285 bylo uskladněno na Friendship Airfield v Kanadě a některé jeho části byly využity k rekonstrukci dalších Zer. Později jej zakoupili John a Earl Calverley z Blayd Corporation. Poté se stroj 3285 nacházel ve sbírce v Austrálii, odkud jej s pomocí Grahama Orphana z novozélandského časopisu Classic Wings zakoupil před několika lety John Fallis a rekonstruuje jej do letuschopného stavu ve své firmě CHUZY SUZY LLC v Lafayette v Louisianě. V roce 2022 vyfotografovali jednotlivé díly pracovníci firmy Eduard a s pomocí badatele Ryana Toewse byla připravena rekonstrukce obou podob tohoto unikátního stroje.

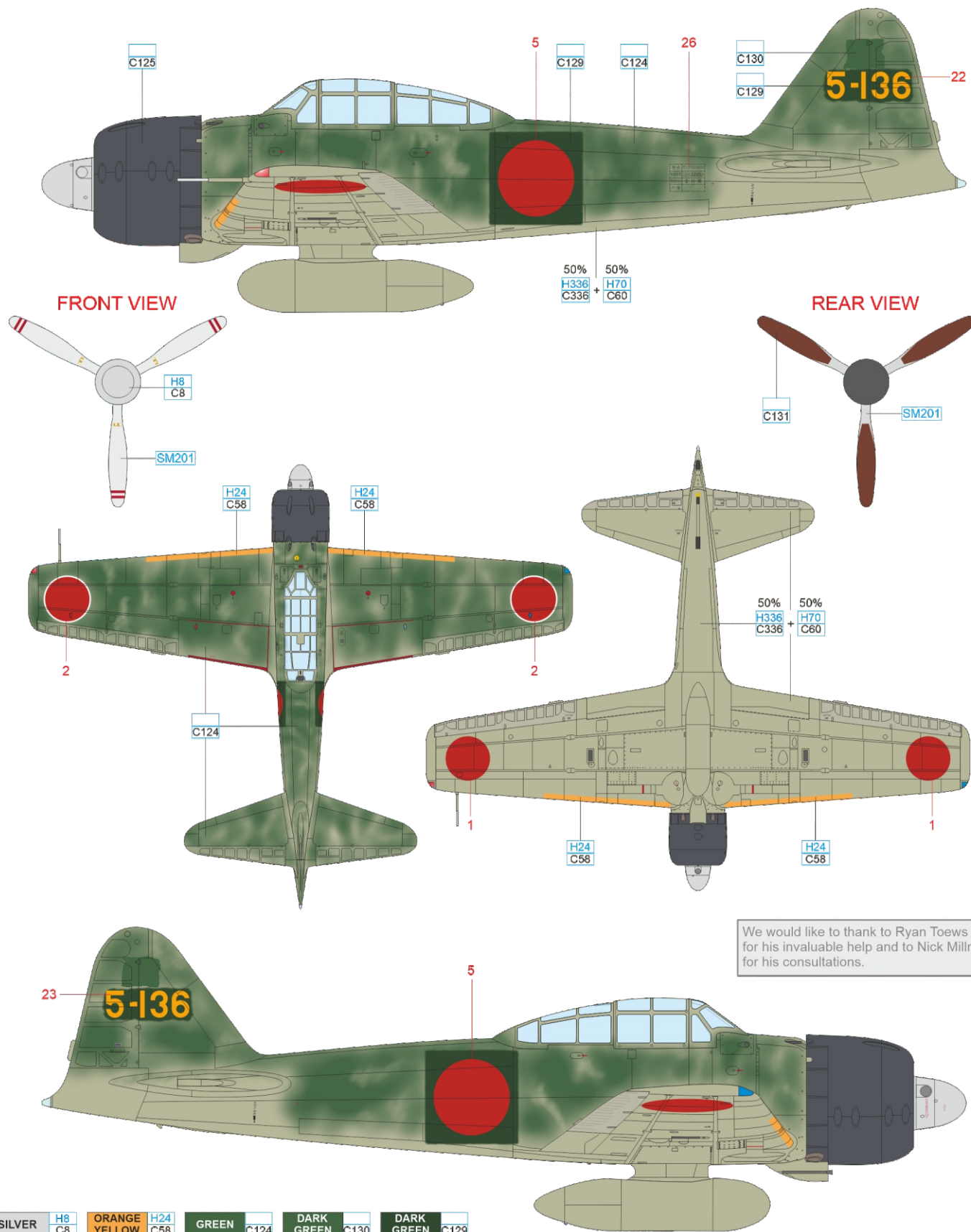

We would like to thank to Ryan Toews for his invaluable help and to Nick Millman for his consultations.

SILVER	H8 C8	ORANGE YELLOW	H24 C58	GREEN	C124	DARK GREEN	C130	DARK GREEN	C129
HEMP	H336 C336	GRAY	H70 C60	COWLING COLOR	C125	RED BROWN	C131	SUPER FINE SILVER	SM201

