



Scale Plastic Model Kit

1/48



SPARVIERO SM.79

SM.79 Sparviero byl italský střední bombardér vyvinutý společností Savoia-Marchetti. Letoun byl snadno rozpoznatelný díky své třímotorové koncepci a charakteristickému hřbetnímu hrbu.

Sparviero (anglicky Sparrowhawk) si osádky oblíbily a říkaly mu „il gobbo maledetto“ (Prokletý hrbáč).

Počátek vývoje SM.79 se datuje do počátku 30. let 20. století. Na začátku byl koncipován jako rychlý osobní nebo nákladní dolnoplošník s kombinovanou dřevěnou a kovovou konstrukcí. Úspěšný koncept osvědčoval své kvality od samého počátku a SM.79 se stal nejrychlejším letounem své doby v rámci dané kategorie. Svůj první let uskutečnil 28. září 1934 s továrním pilotem Adrianem Baculou za řízením. A netrvalo dlouho a nový letoun vytvořil v letech 1937 až 1939 celkem 26 leteckých světových rekordů! Výkony nového typu vzbudily pozornost představitelů Regia Aeronautica (italského letectva), kteří v něm viděli perspektivní rychlý bombardér. Ve skutečnosti byl nejrychlejší ze středních bombardérů své doby a fašistická vláda ochotně využívala SM.79 jako propagandistický nástroj při mnoha příležitostech, ať už to byly letecké mítinky nebo přelety během nejruznějších shromáždění a oslav. Konstrukce byla dostatečně robustní, letoun byl ale zároveň na tak rozměrný a těžký stroj působivě obratný.

SM.79 se poprvé zapojily do bojů během španělské občanské války, kde obvykle operovaly bez jakéhokoli stíhacího doprovodu. Tato taktika byla umožněna vysokou rychlostí těchto letounů. Díky působivým výkonům během španělské občanské války se o nákup těchto letounů zajímalo několik zemí, přičemž Jugoslávie a Rumunsko nakonec SM.79 zakoupily.

Na začátku druhé světové války bylo v květnu 1940 ve službě téměř 600 letounů Sparviero verzí SM.79-I a SM.79-II. Následně byly nasazeny na všech bojištích, kde Italové působili. Zpočátku byly SM.79 používány především jako střední bombardovací a dopravní letouny. Po zkouškách u speciální torpédové jednotky byl ale tento typ upraven také do podoby torpédového útočného letounu. V této roli dosáhly SM.79 pozoruhodných úspěchů proti spojeneckým lodím ve Středomoří. Dřevěná konstrukce SM.79 umožňovala až půlhodinové setrvání letounu na hladině v případě nouzového přistání do moře.

SM.79 byl nejpočetnějším italským bombardérem druhé světové války, neboť bylo vyrobeno přibližně 1300 kusů a typ zůstal ve službě až do roku 1952.



Carefully read instruction sheet before assembling. When you use glue or paint, do not use near open flame and use in well ventilated room. Keep out of reach of small children. Children must not be allowed to suck any part, or pull vinyl bag over the head.



Před započatím stavby si pečlivě prostudujte stavební návod. Při používání barev a lepidel pracujte v dobře větrané místnosti. Lepidla ani barvy nepoužívejte v blízkosti otevřeného ohně. Model není určen malým dětem, mohlo by dojít k požití drobných dílů.

INSTRUCTION SIGNS * INSTR. SYMBOLS * INSTRUKTION SINNBILDEN * SYMBOLES * 記号の説明



OPTIONAL
VOLBA



BEND
OHNOUT



SAND
BROUSIT



OPEN HOLE
VYVRTAT OTVOR



SYMETRICAL ASSEMBLY
SYMETRICKÁ MONTÁŽ



REMOVE
ODŘÍZNOUT



REVERSE SIDE
OTOČIT



APPLY EDUARD MASK
AND PAINT
POUŽIT EDUARD MASK
NABARVIT

PLEASE CHECK THE LATEST VERSION OF THE INSTRUCTIONS ON www.eduard.com

PARTS



DÍLY



TEILE



PIÈCES



部品

PLASTIC PARTS

A>

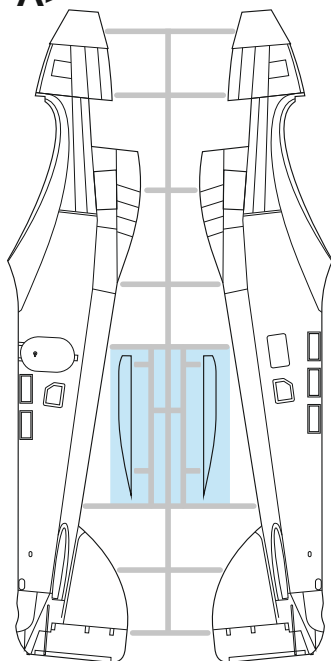

B>

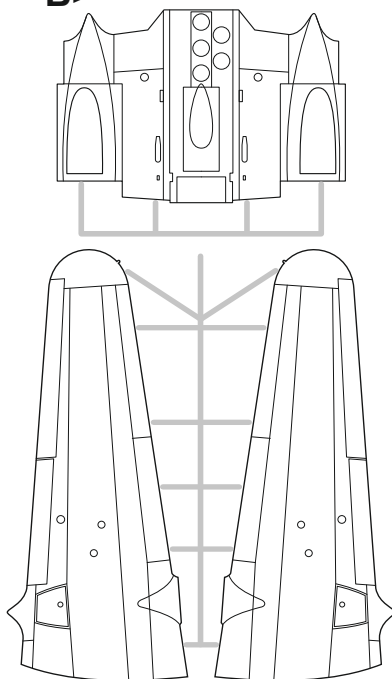

C>

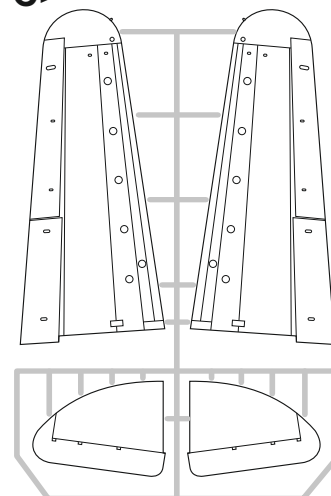

F>

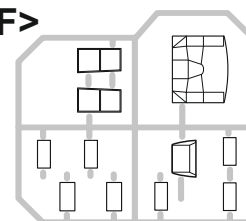

D>

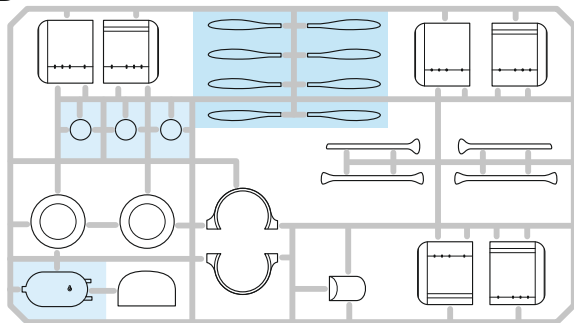

E>

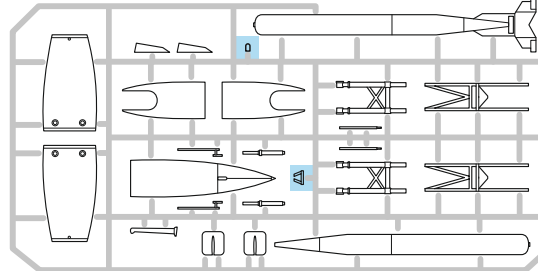

PE - PHOTO ETCHED DETAIL PARTS

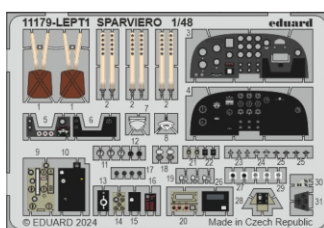
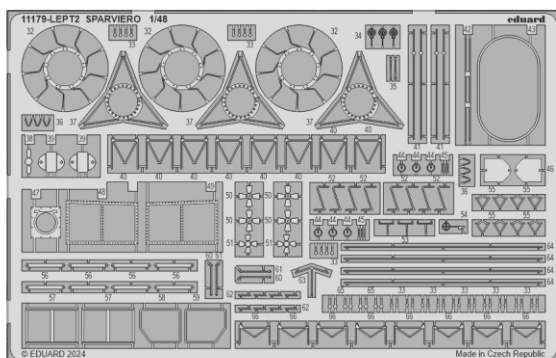
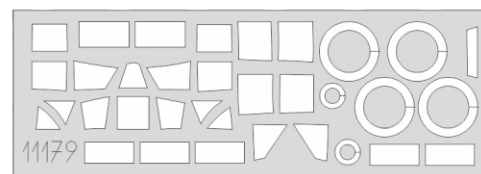
eduard
MASK

RP - RESIN PARTS
eduard
BRASSIN

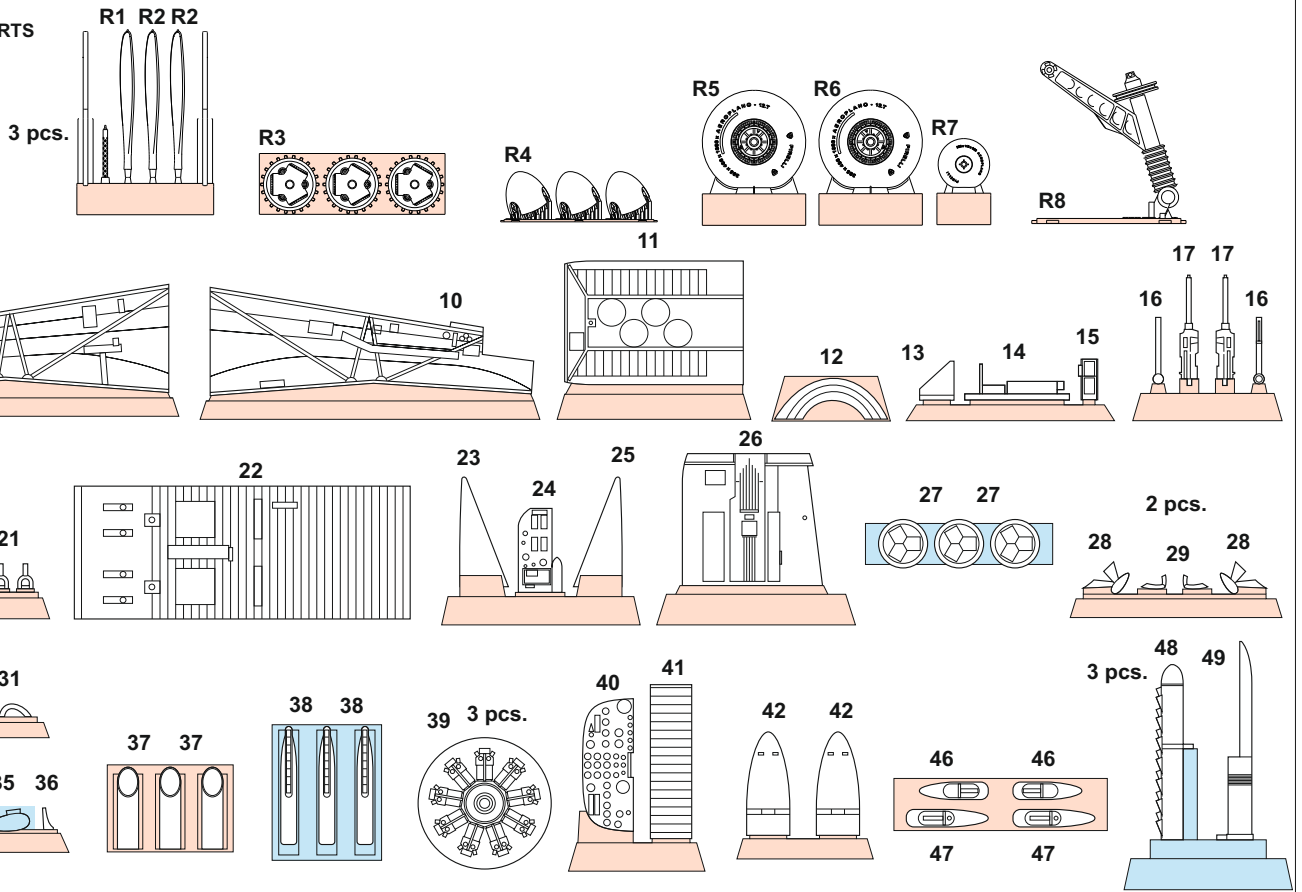

Parts not for use. -Teile werden nicht verwendet. -Pièces à ne pas utiliser. -Tyto díly nepoužívejte při stavbě. - 使用しない部品

COLOURS * BARVY * FARBEN * PEINTURE * 色

GSI Creos (GUNZE)		
AQUEOUS	Mr.COLOR	
H2	C2	BLACK
H7	C7	BROWN
H8	C8	SILVER
H11	C62	FLAT WHITE
H12	C33	FLAT BLACK
H25	C34	SKY BLUE
H37	C43	WOOD BROWN
H47	C41	RED BROWN
H56	C366	INTERMEDIATE BLUE
H58	C351	INTERIOR GREEN

GSI Creos (GUNZE)		
AQUEOUS	Mr.COLOR	
H65	C18	RLM70 BLACK GREEN
H72	C369	DARK EARTH
H77	C137	TIRE BLACK
H79	C39	SANDY YELLOW
H302	C302	GREEN
H312	C312	GREEN
H317	C317	GRAY
H324	C324	LIGHT GRAY
H335	C363	MEDIUM SEAGRAY
H337	C337	GRAYISH BLUE

GSI Creos (GUNZE)		
AQUEOUS	Mr.COLOR	
H417	C117	RLM76 LIGHT BLUE
	C352	CHROMATE YELLOW
Mr.METAL COLOR		
MC215		COPPER
MC218		ALUMINIUM
MC219		BRASS
Mr.COLOR SUPER METALLIC		
SM201		SUPER FINE SILVER
SM203		SUPER IRON 2

OPTIONAL: decal K1

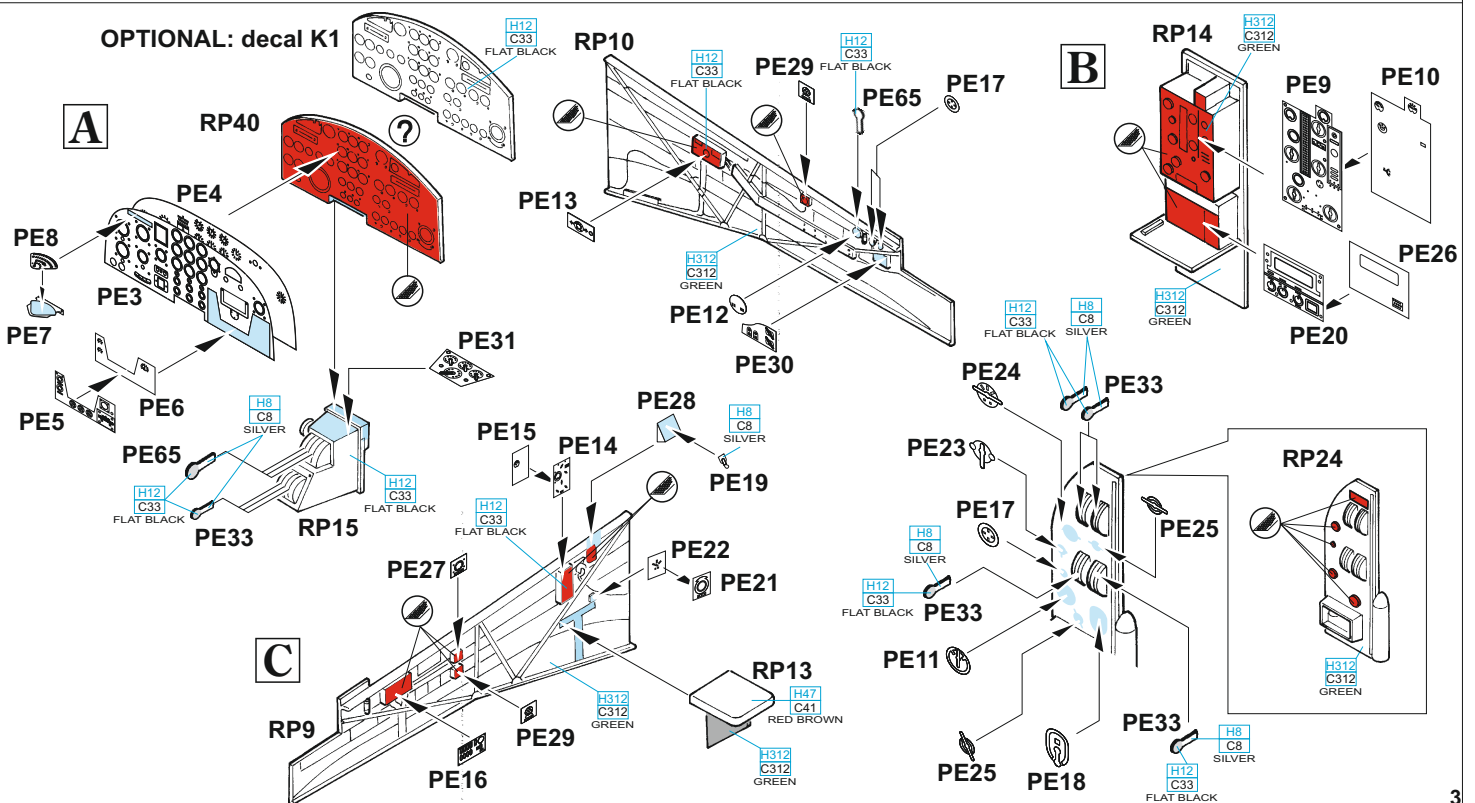

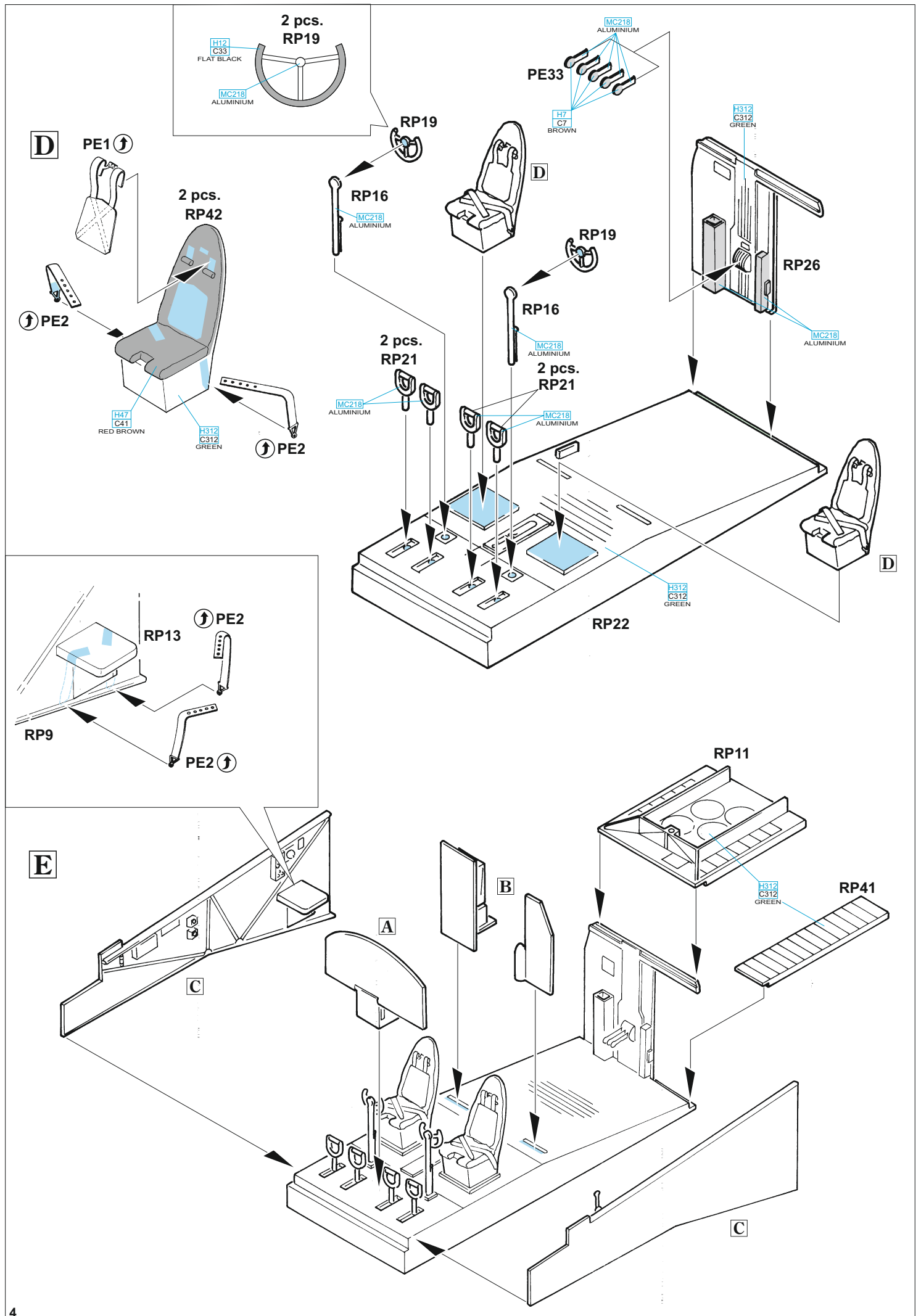

OPEN

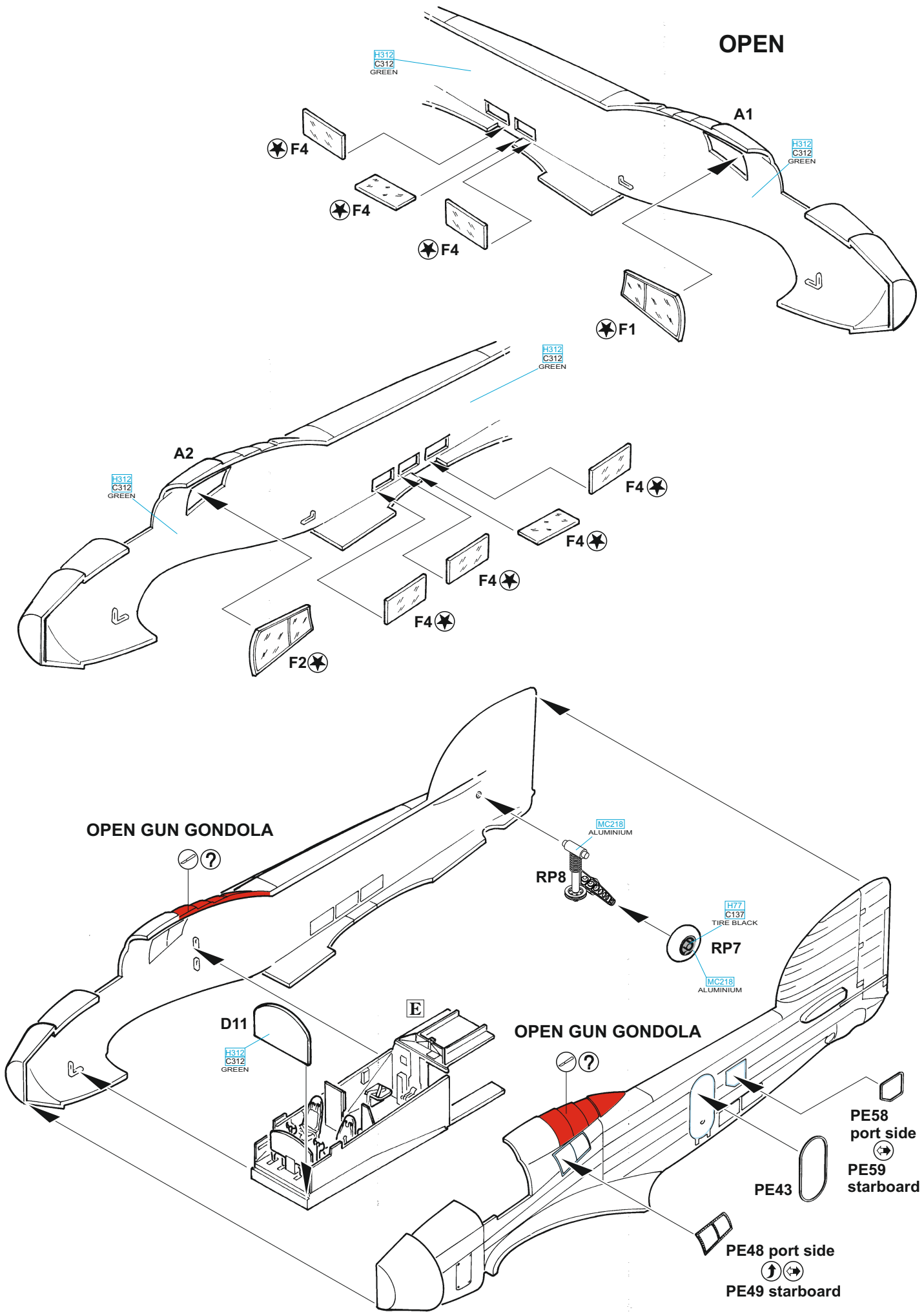

CLOSED GUN GONDOLA

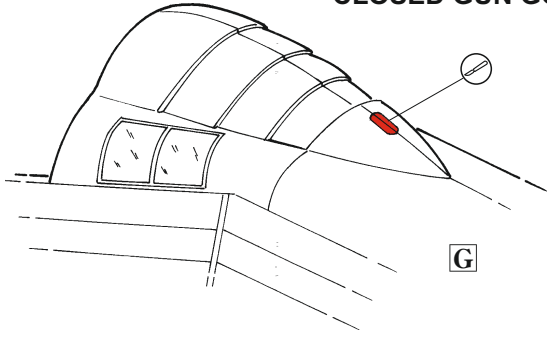

OPEN

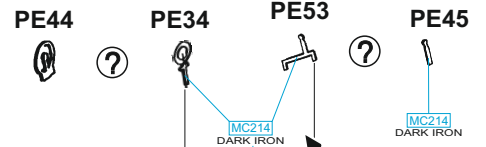
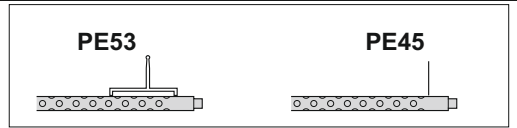

?

H312
C312
GREEN

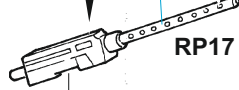

RP17

RP12

H312
C312
GREEN

PLASTIC
∅ - 1 mm
l - 2 mm

RP23

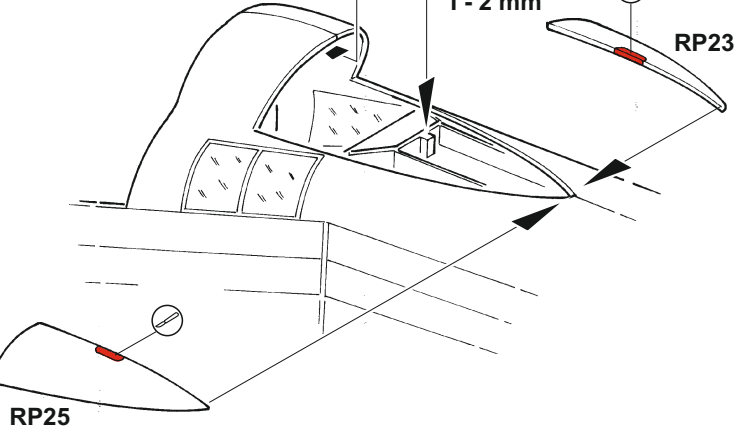

RP25

MC214
DARK IRON

PE53

PE45

MC214
DARK IRON

RP1

C3

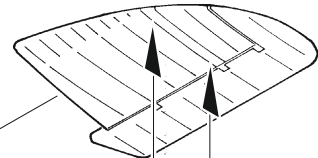

D8

D6

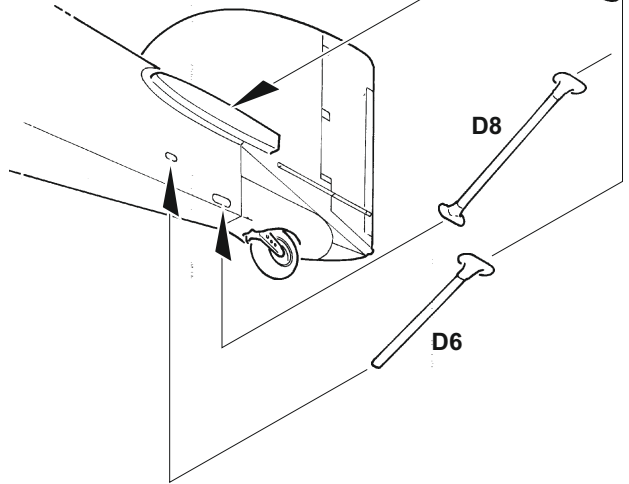

C4

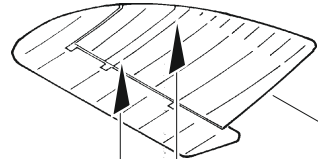

D7

D5

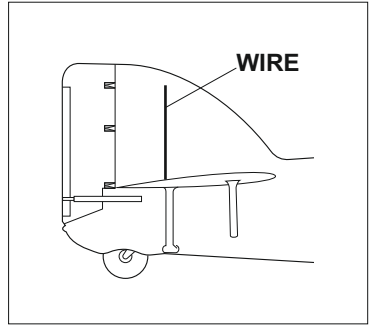
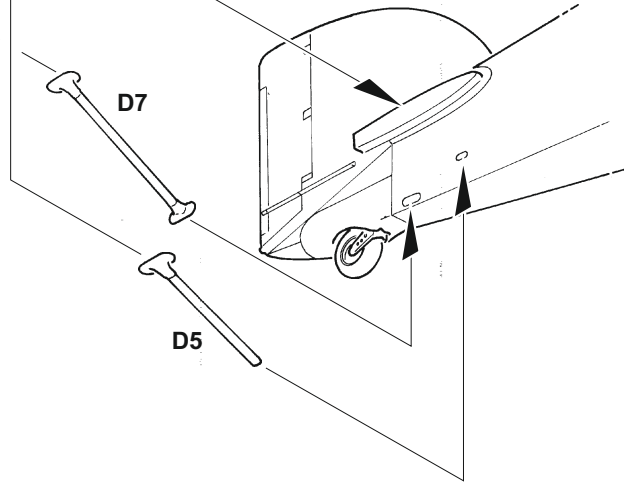

WIRE

WIRE

WIRE

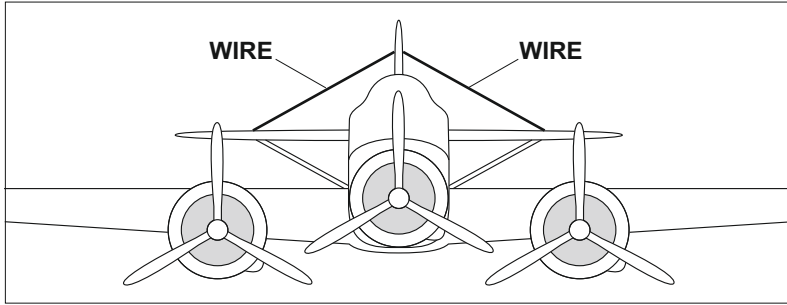

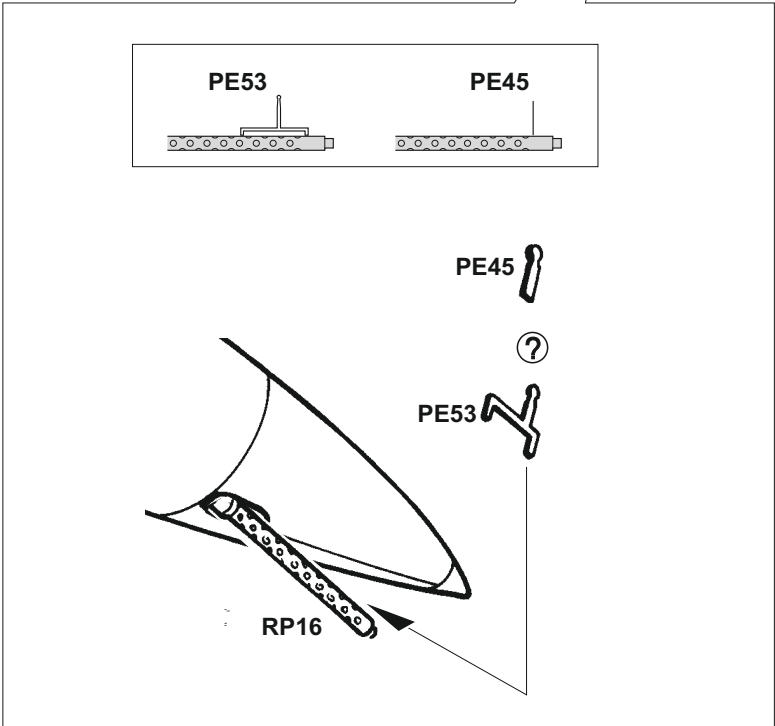
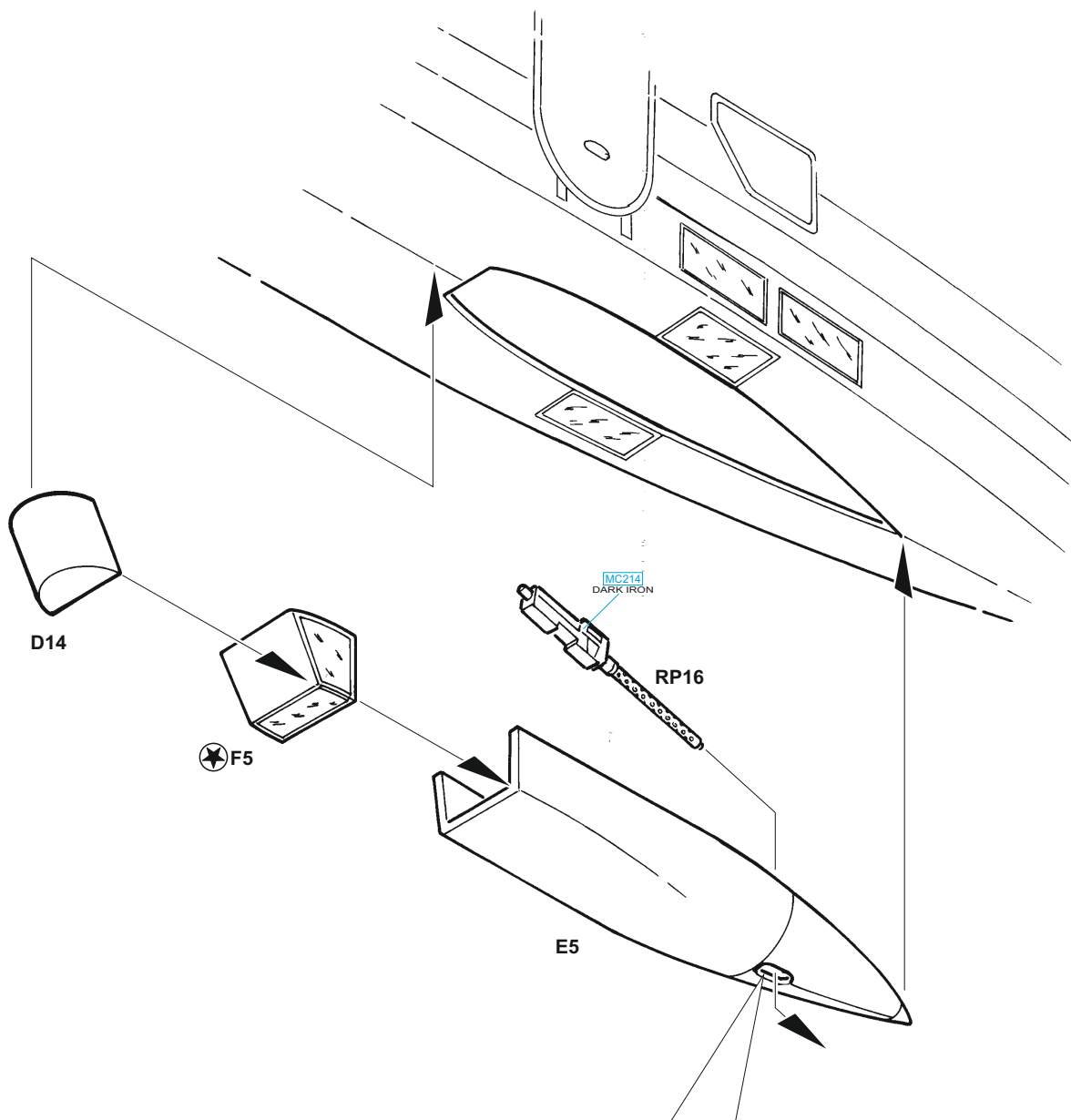

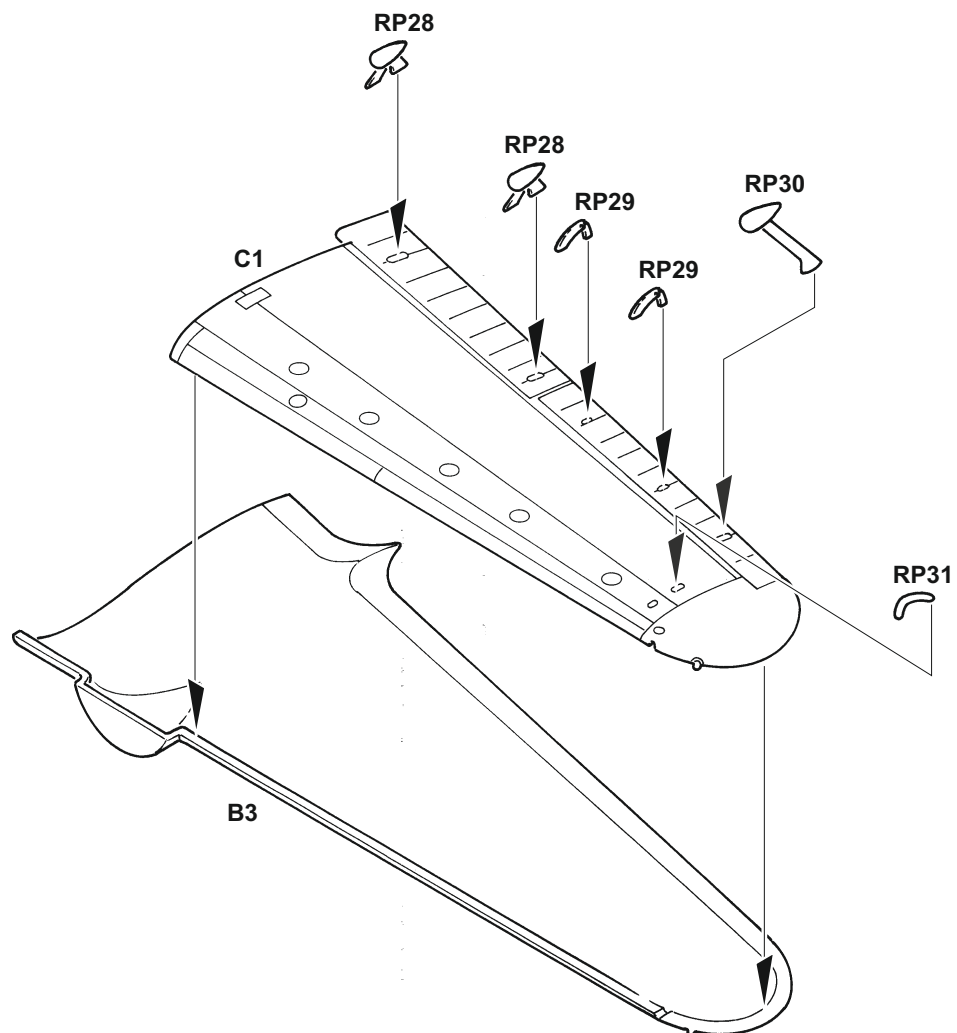
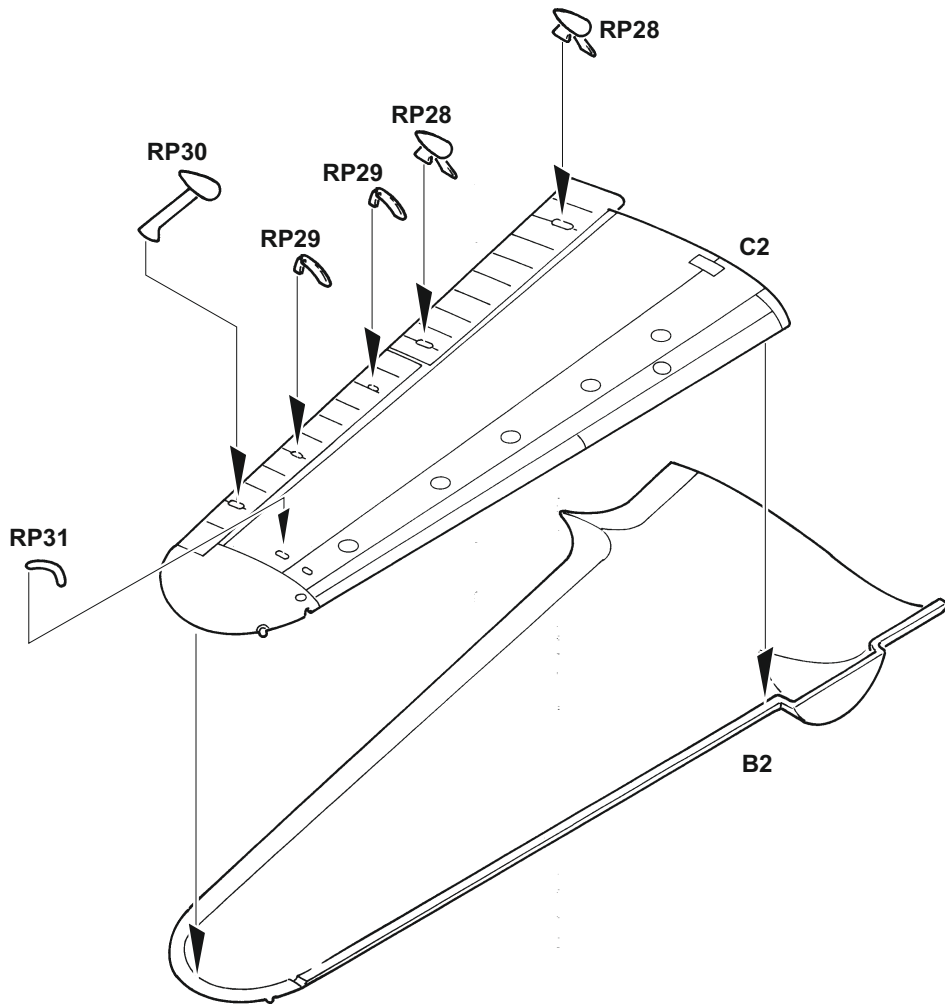

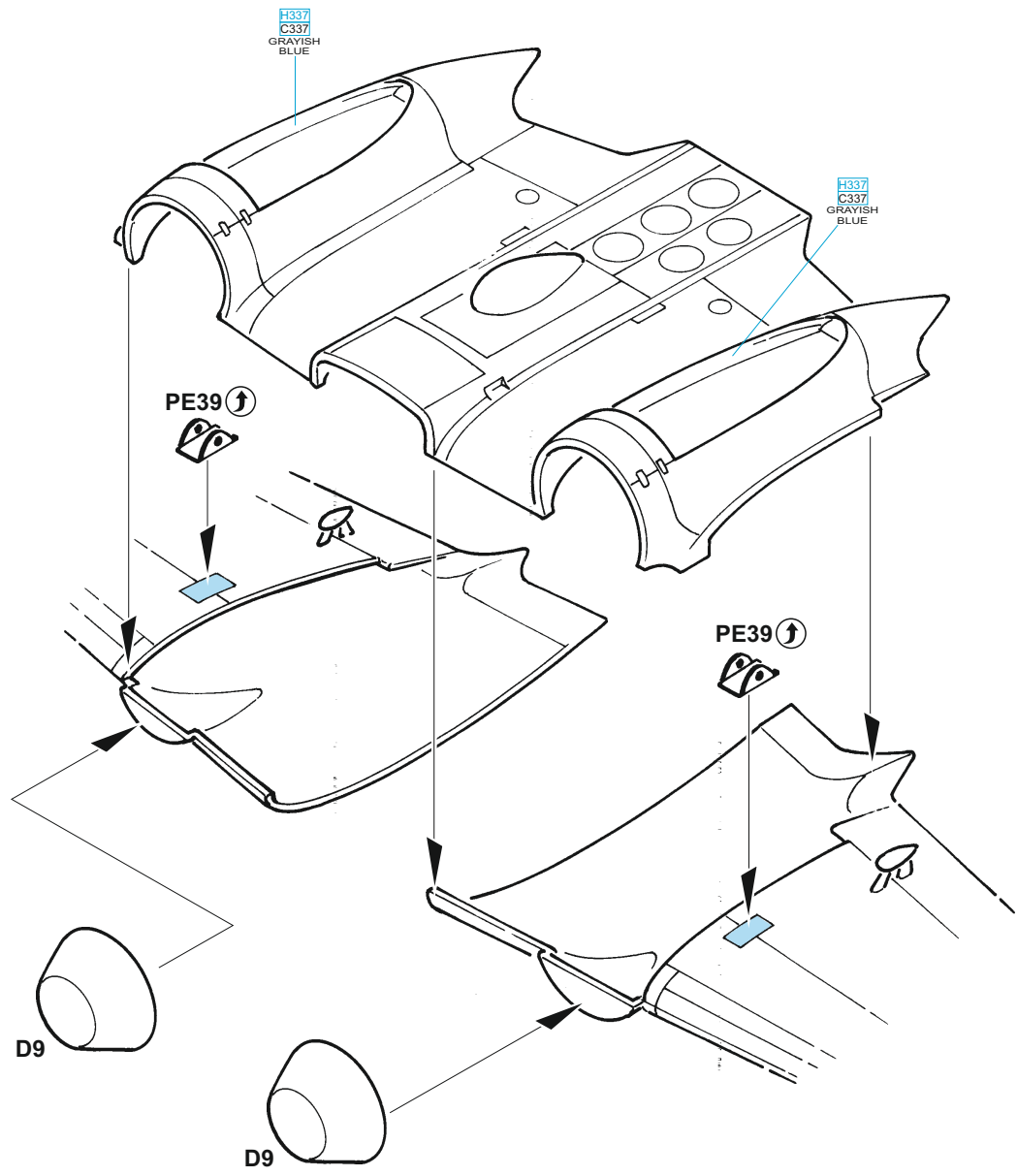
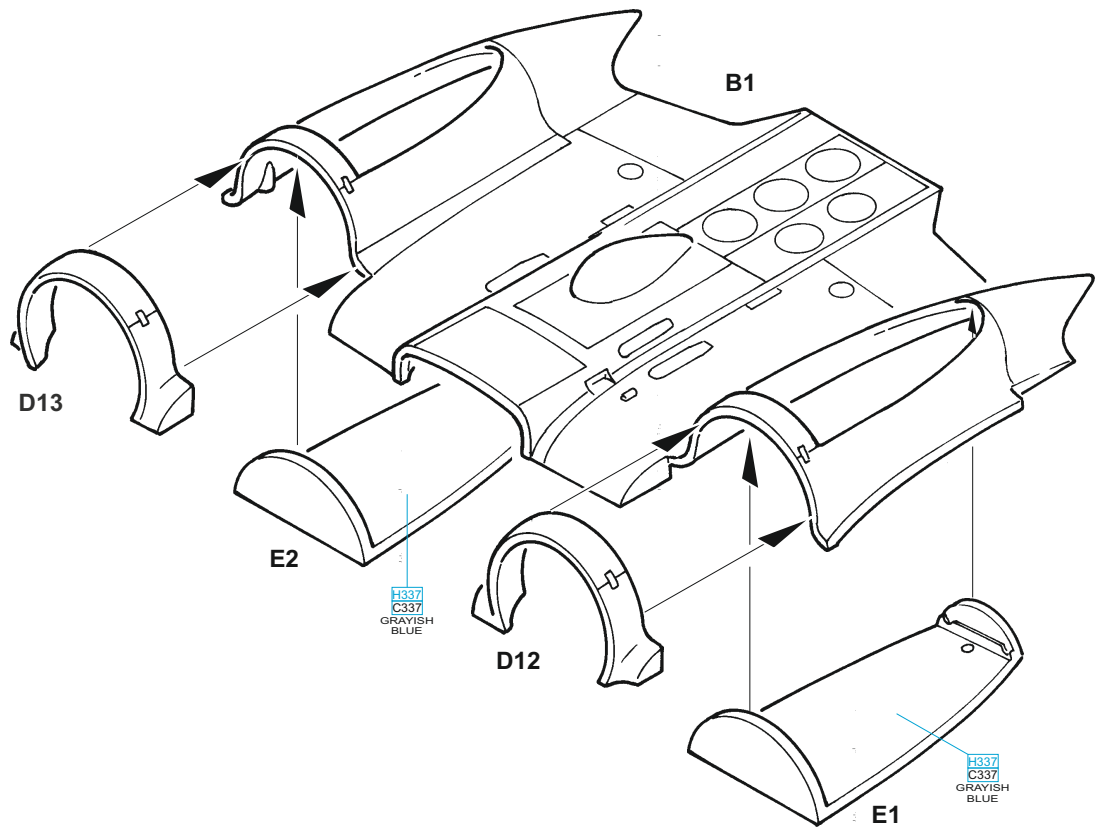

E

3 pcs.

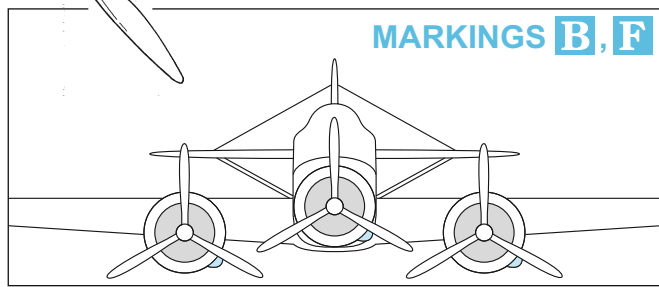
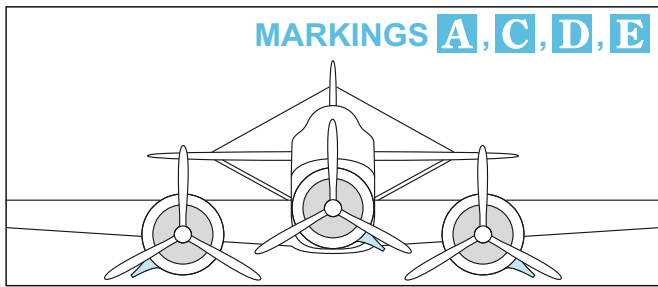
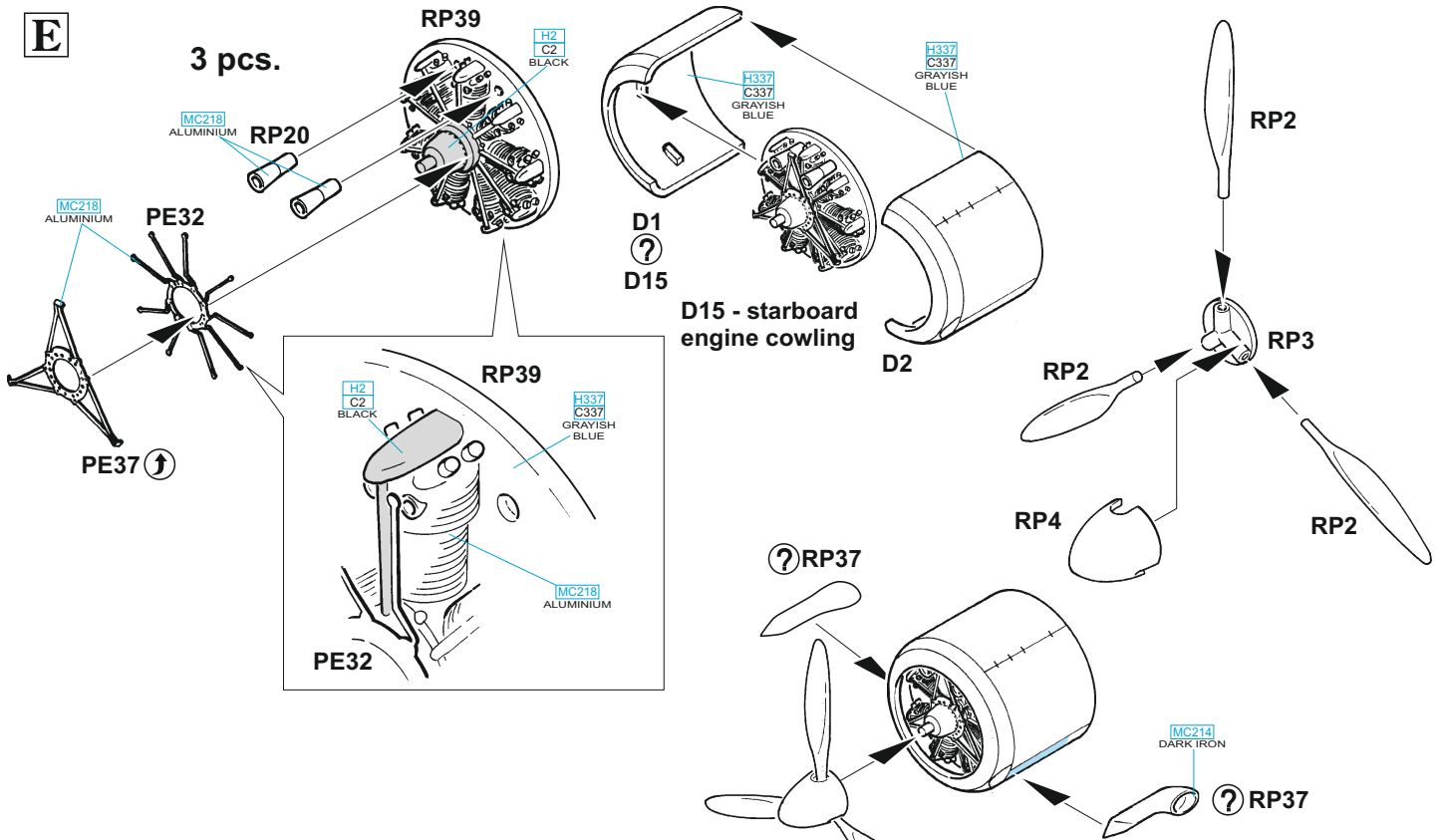

E6 - MARKINGS B, F
 E11 - MARKINGS A, C, D, E

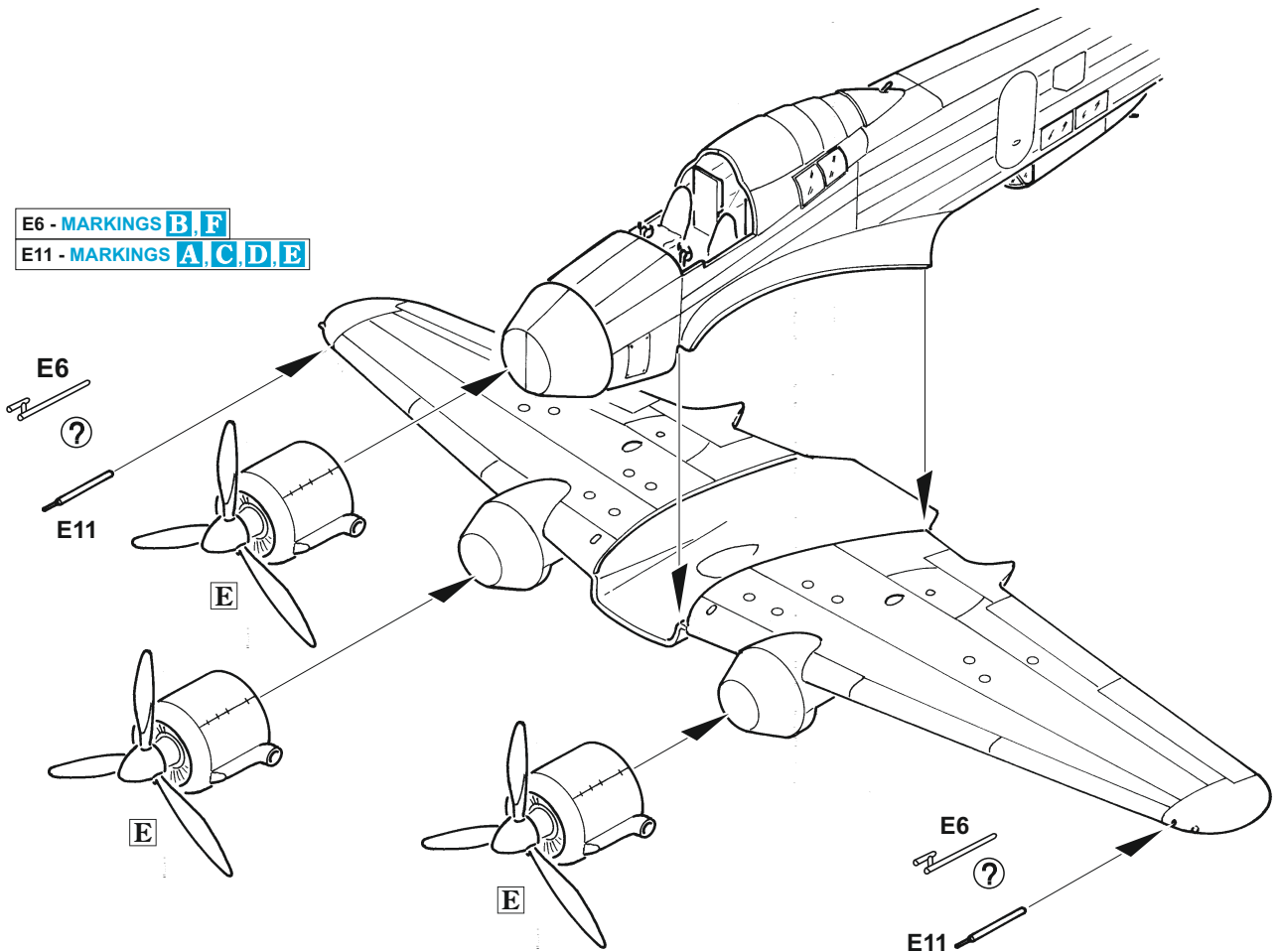

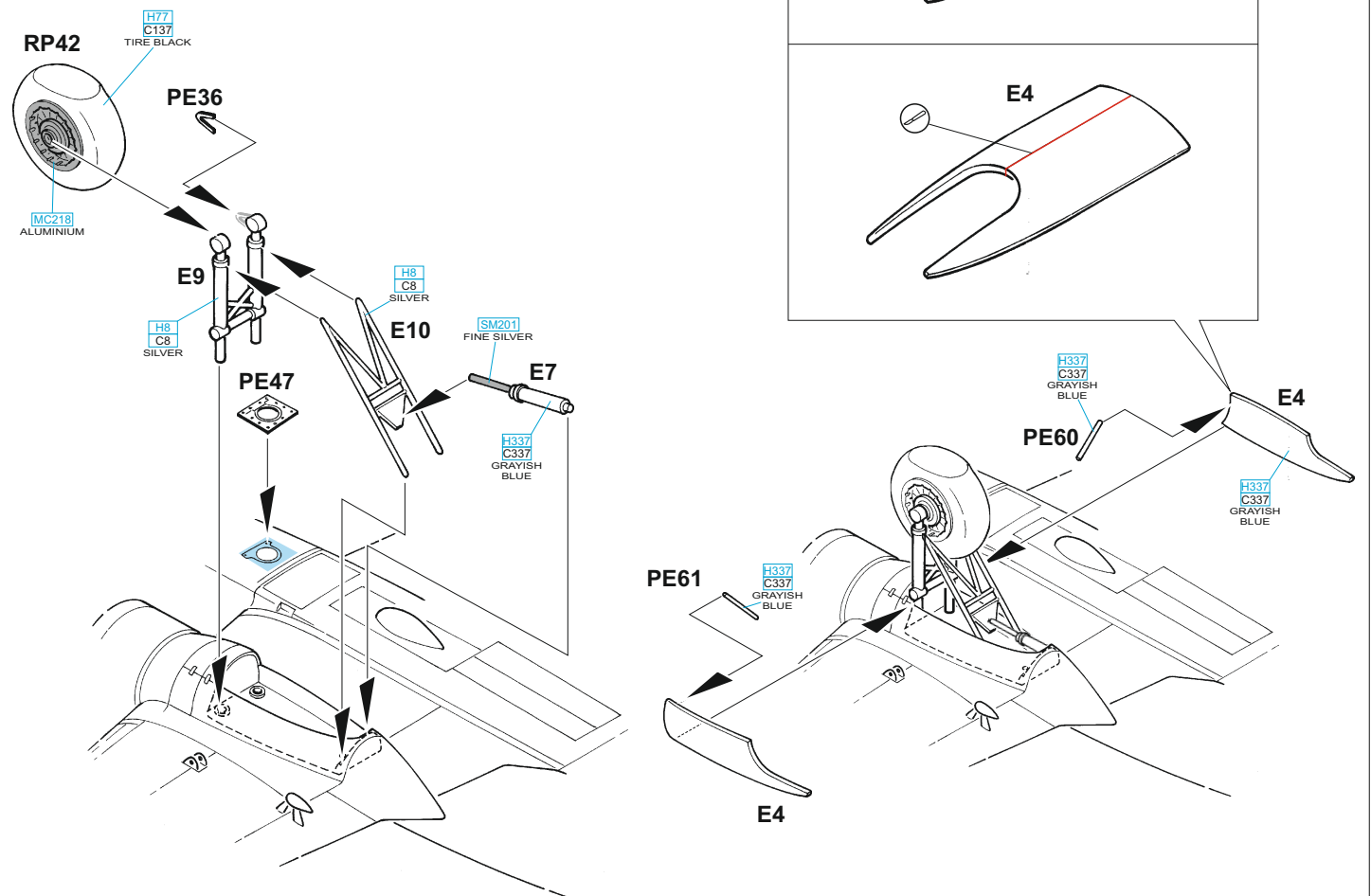
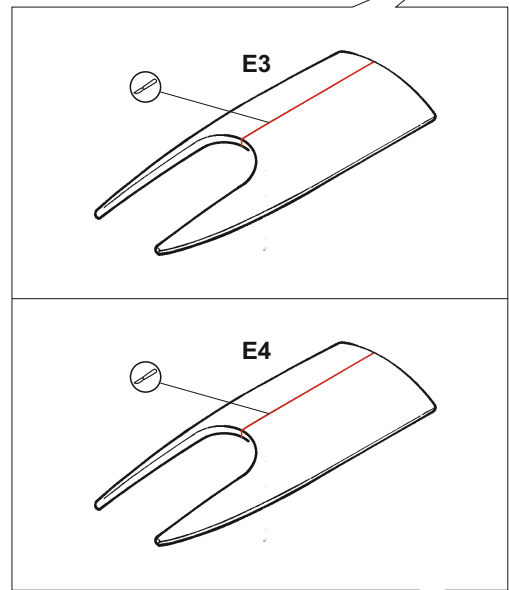
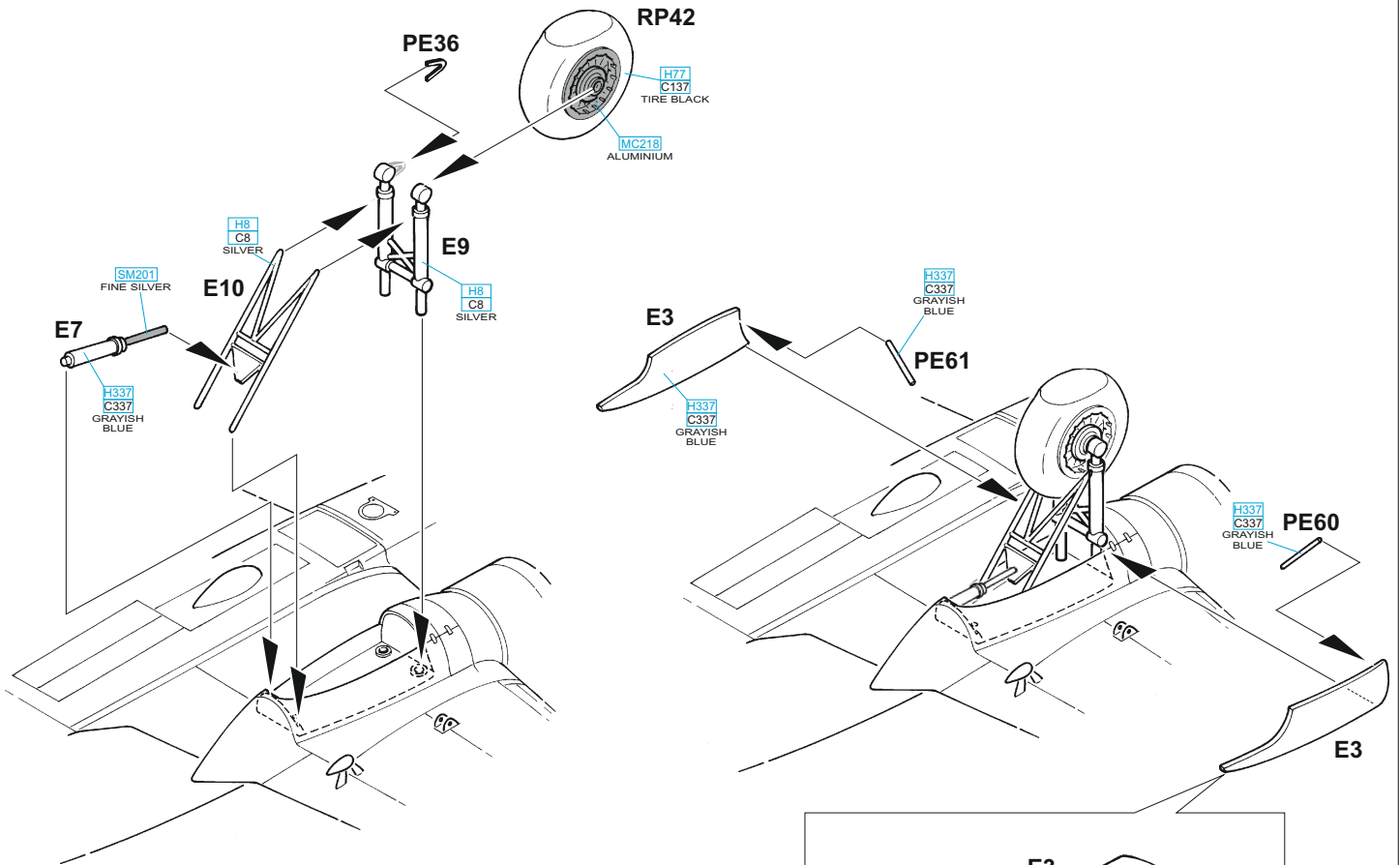

? MARKINGS A, E ONLY

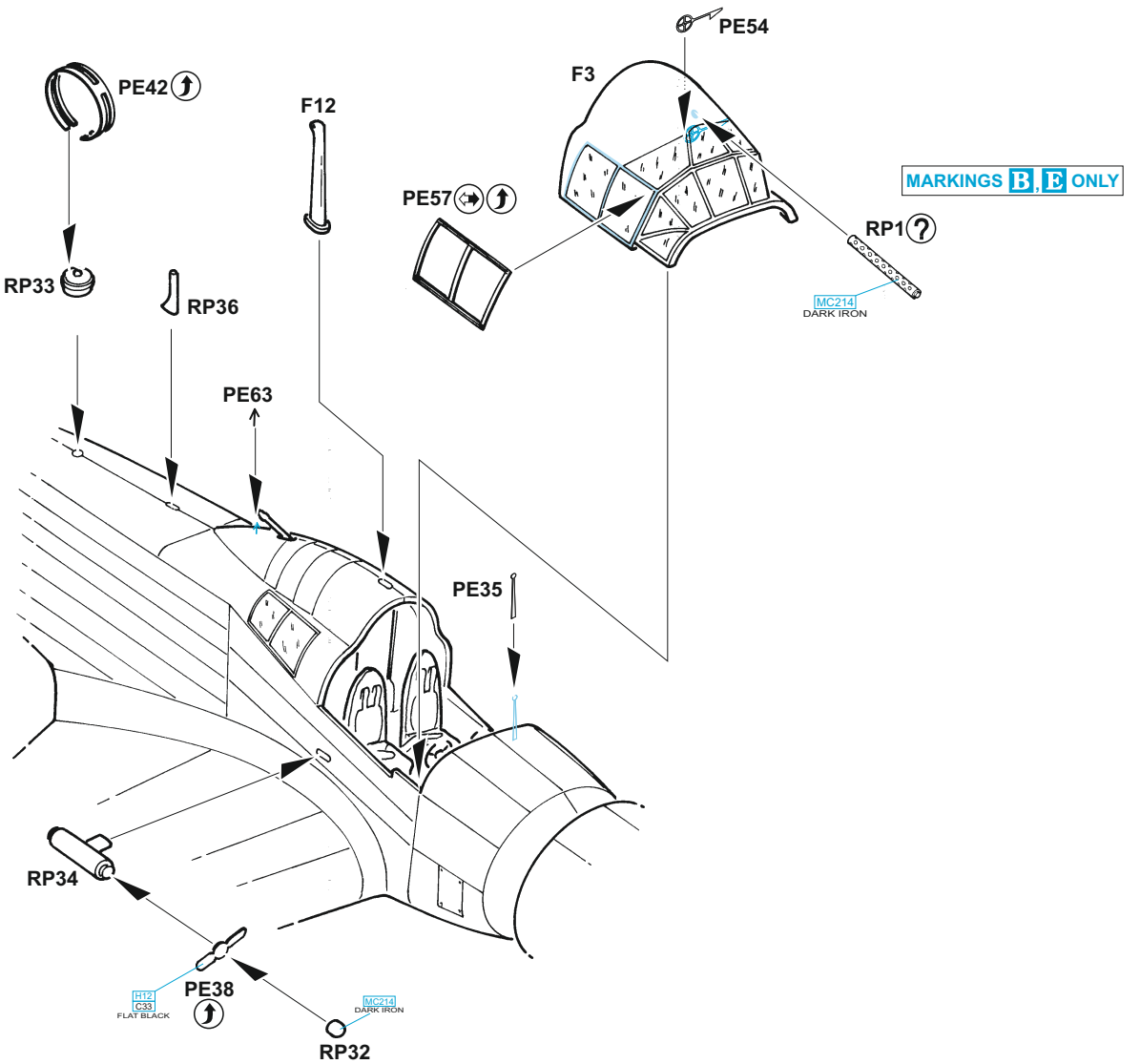
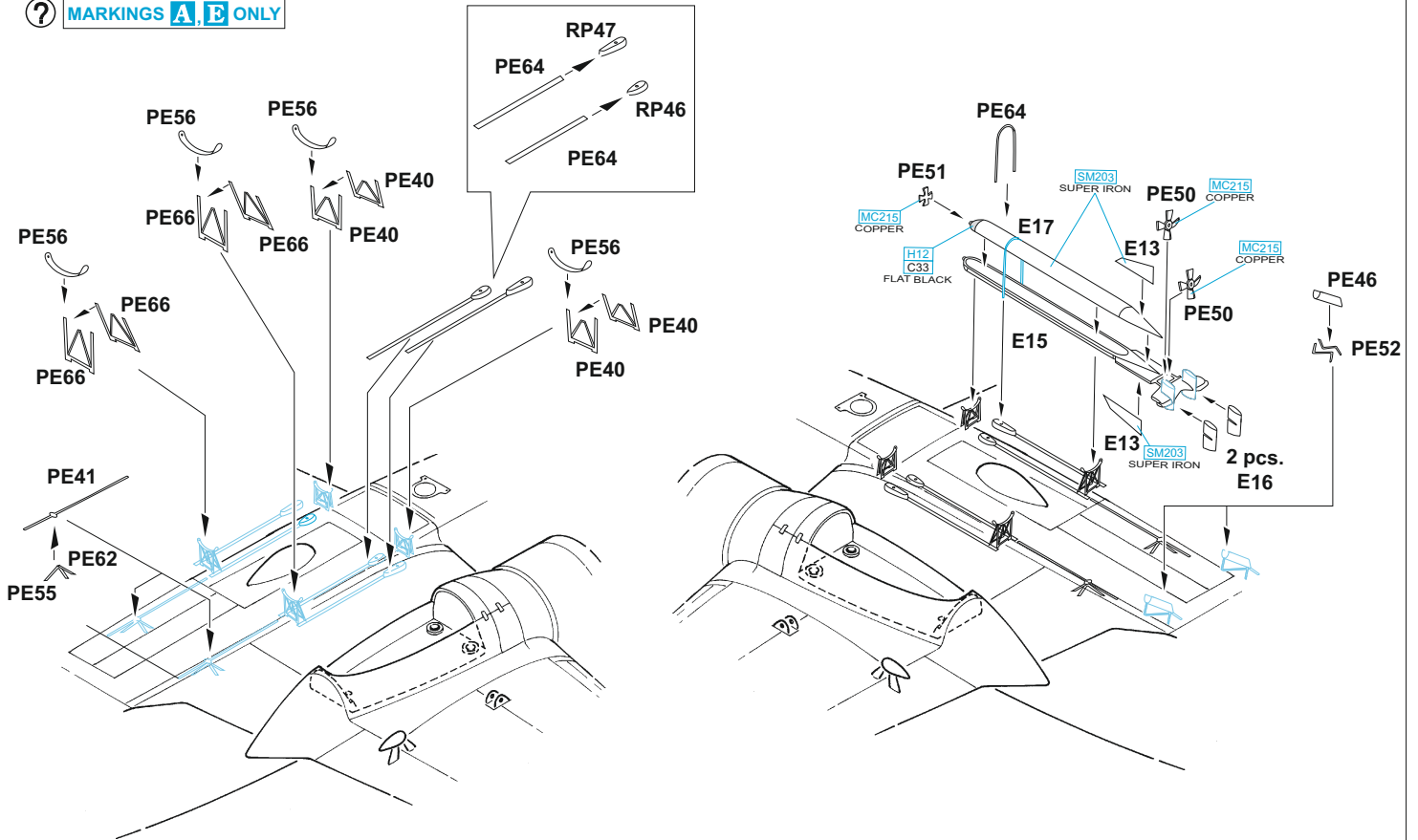

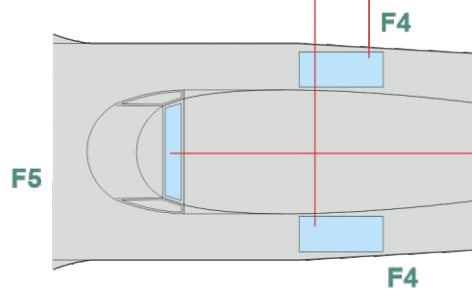
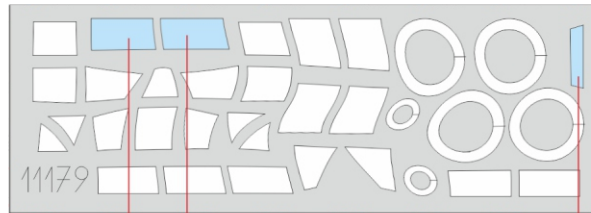
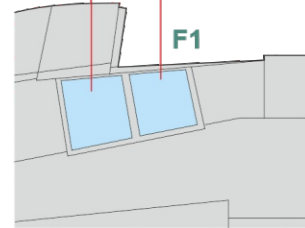
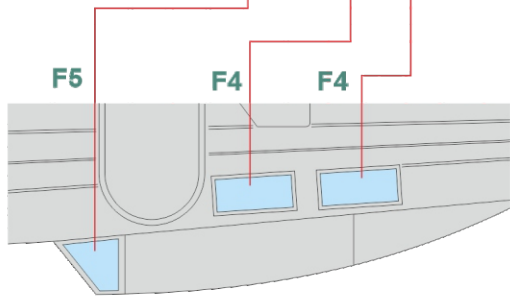
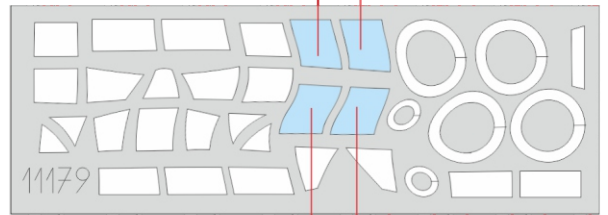
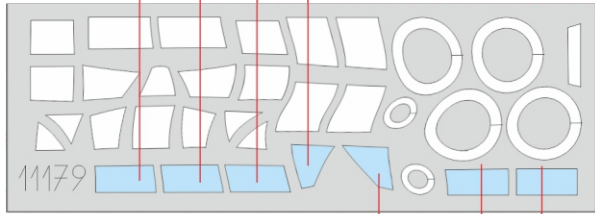
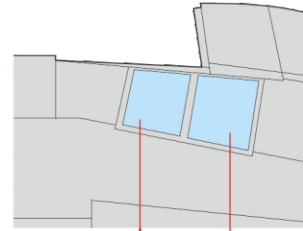
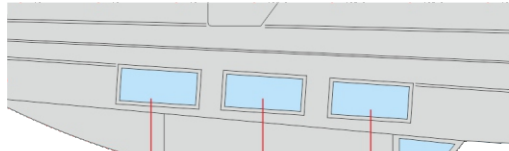
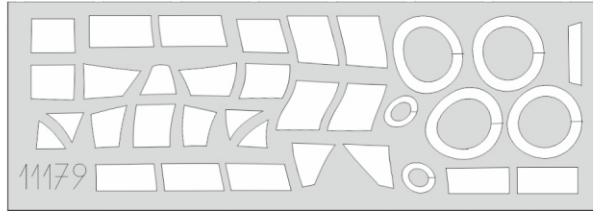

1.)

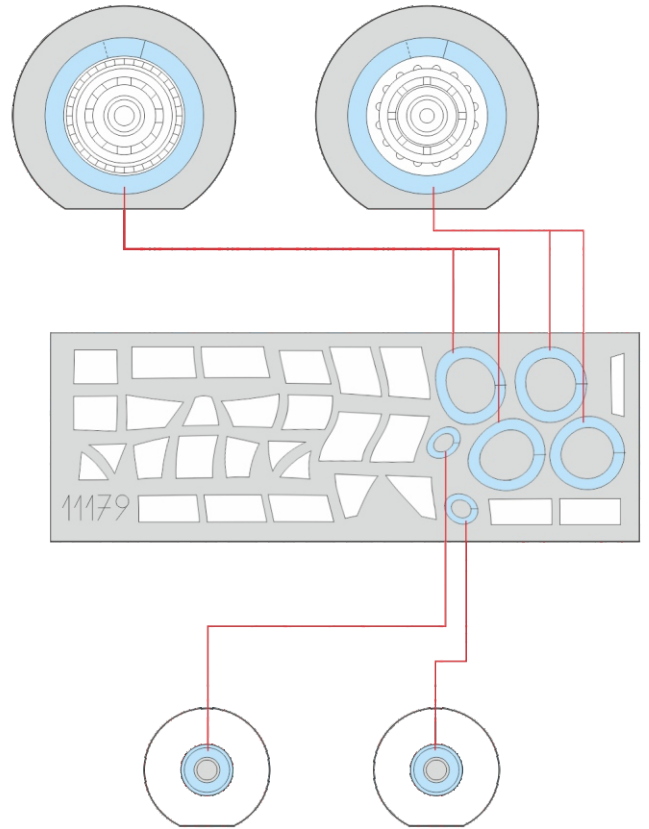
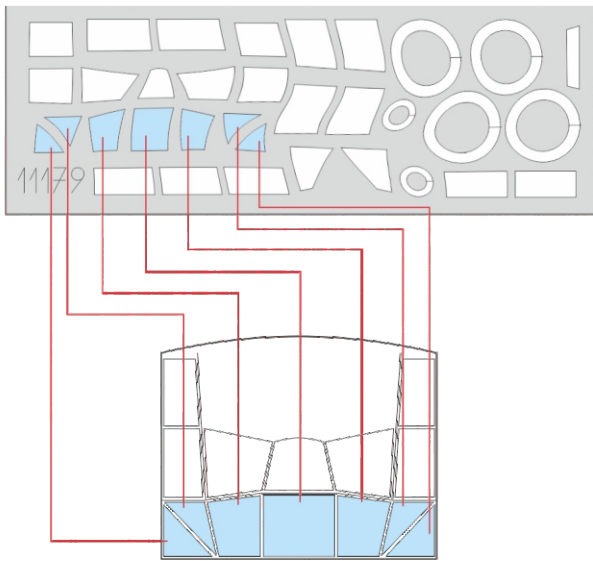

2.)

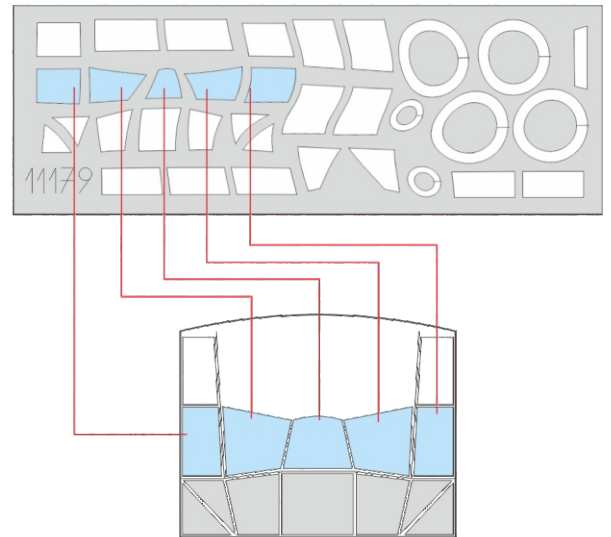

3.)

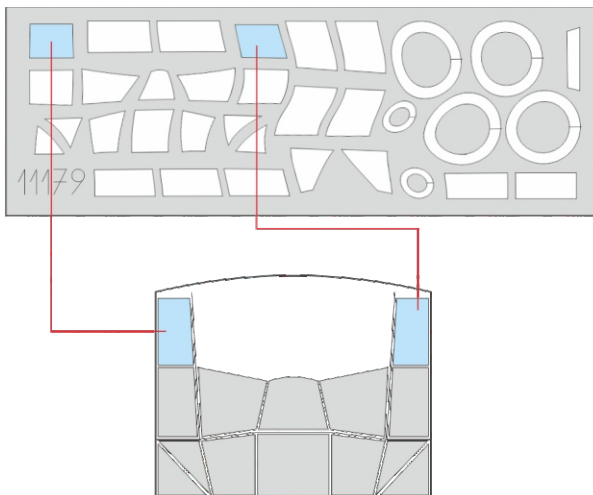

A MM23838, Capt. Carlo E. Buscaglia, 281^a Squadriglia, 132^o Gruppo AS, Gadurra, Rhodos, léto 1941

Carlo Emanuele Buscaglia se narodil 22. září 1915 v Novaře na severu Itálie. V roce 1934 započal studium na vojenské letecké akademii v Casertě, z níž byl vyřazen v hodnosti Sottotenente a začleněn do stavu bombardovací 50^a Squadriglie. Již v řadách 252^a Squadriglie se 21. června 1940 zúčastnil bojového křtu, náletu na přístav v Marseille. Jeho sláva začala stoupat po výcviku na torpédové útoky a jeho následném zařazení k 278^a Sq., která operovala z El Ademu, a u níž Tenente Buscaglia postupně zasáhl těžký křižník Kent, lehký křižník Glasgow a transportní loď. Dne 5. března 1941 byla zformována 281^a Squadriglia, do jejíhož čela byl jmenován Capitano Buscaglia. Jeho jednotka se po výcviku přesunula na okupovaný Rhodos, odkud operovala nad vlnami Egejského a východní částí Středozemního moře. Na počátku dubna 1942 byl Buscaglia jmenován velitelem nadřízené 132^o Gruppo. Dne 12. listopadu 1942 bylo Sparviero pilotované Buscagliou během útoku na alžírské Bougie sestřeleno Spitfirem a Buscaglia byl prohlášen za mrtvého. Ten však sestřelení s těžkým zraněním a popáleninami přežil a byl přemístěn do zajateckého tábora ve Fort Meade, MD. Po kapitulaci Itálie mu bylo Spojenci nabídnuto velení 28^o Gruppo Bombardamento, vyzbrojené bombardéry Baltimore. Paradoxně byla jeho bývalá 132^o Gruppo, nyní působící na straně ANR, přejmenována na 1^o Gruppo Aerosiluranti Buscaglia. Dne 23. srpna 1944 havaroval Buscaglia při vzletu s Baltimorem. Letoun a vybuchl a hořel. Maggiore Buscaglia podlehl zranění a popáleninám následující den v nemocnici v Neapoli.

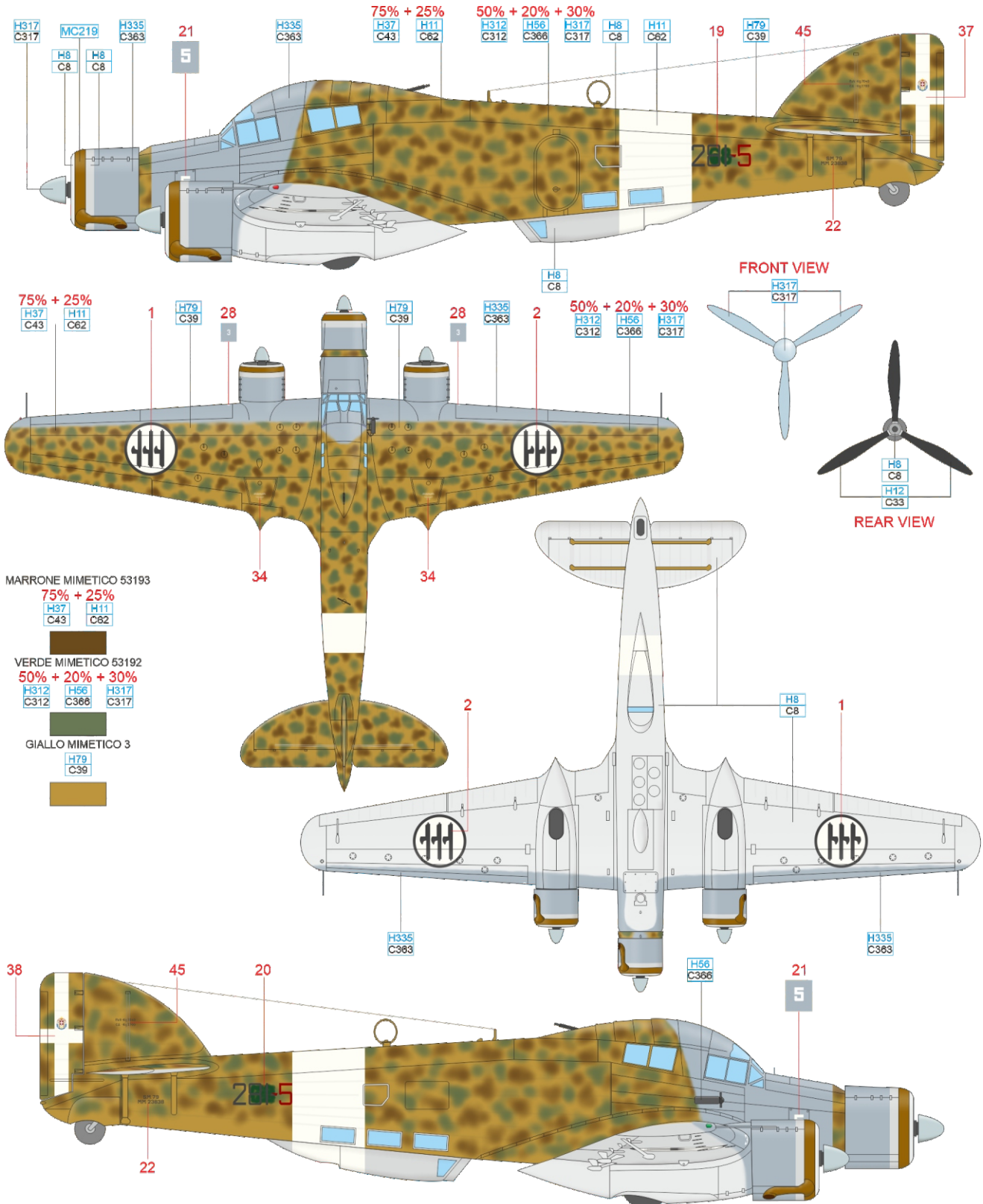

- MARRONE MIMETICO 53193
75% + 25%
H37 C43 H11 C62
- VERDE MIMETICO 53192
50% + 20% + 30%
H312 C312 H56 C366 H317 C317
- GIALLO MIMETICO 3
H79 C39

SILVER	H8 C8	BRASS	MC219
FLAT WHITE	H11 C62	BLUE	H417 C417
MEDIUM SEAGRAY	H335 C363	SANDY YELLOW	H79 C39
GRAY	H317 C317	GREEN	H312 C312
INTERMEDIATE BLUE	H56 C366	WOOD BROWN	H37 C43
FLAT BLACK	H12 C33		

B 52ª Squadriglia, 27º Gruppo BT, 8º Stormo BV, Son San Juan, Baleáry, březen 1938

První Sparviera určená pro podporu nacionalistů během občanské války ve Španělsku přistála na letišti v Son San Juanu v únoru 1937 a patřila k 12º Stormo BV. Osádky této jednotky se s nimi účastnily akcí proti republikánům až do listopadu 1937, kdy byli letci 12º Stormo nahrazeni kolegy od 27º Gruppo z 8º Stormo BV, známými pod přezdívkou Falchi delle Baleari (Baleárští sokoli). Sparviera dodávaná z Itálie byla opatřena předválečnou kamufláží, tvořenou velkými barevnými poli a barev Marrone Mimetico 2, Verde Mimetico 1 a Giallo Mimetico 3 na horních a bočních plochách, zatímco spodní plochy kryla barva Grigio Mimetico.

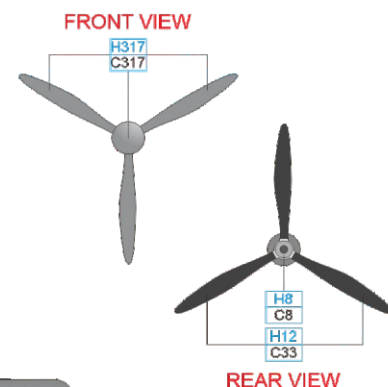
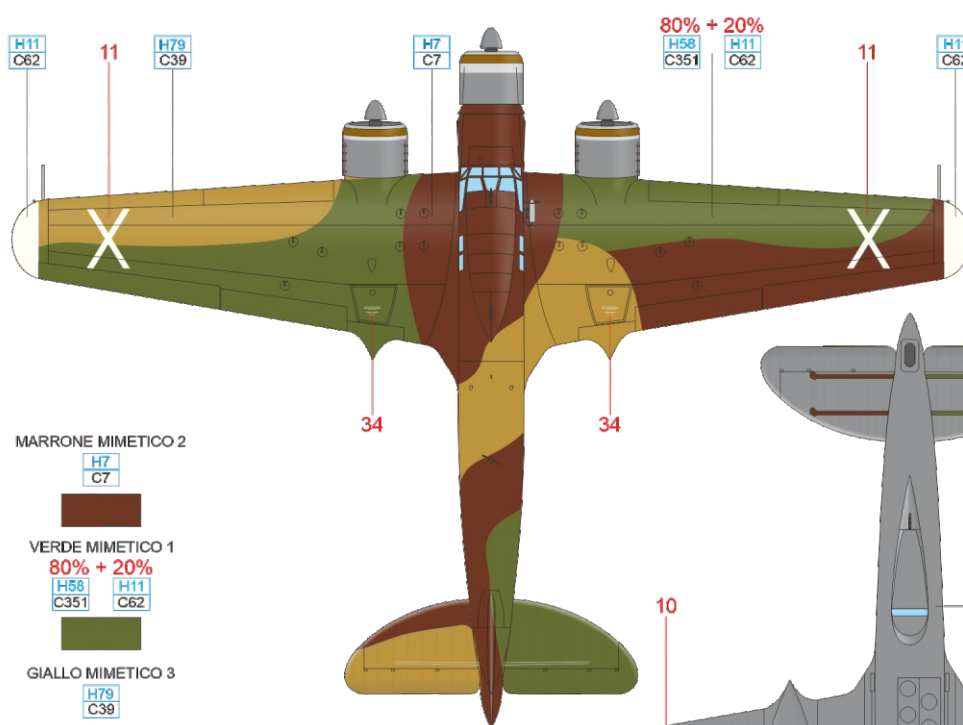
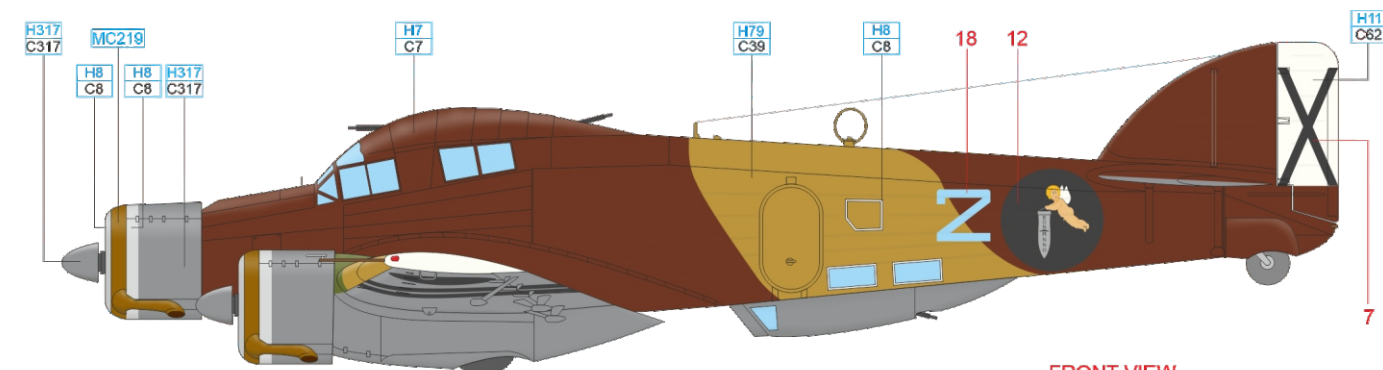

MARRONE MIMETICO 2

H7
C7

VERDE MIMETICO 1

80% + 20%
H58 H11
C351 C62

GIALLO MIMETICO 3

H79
C39

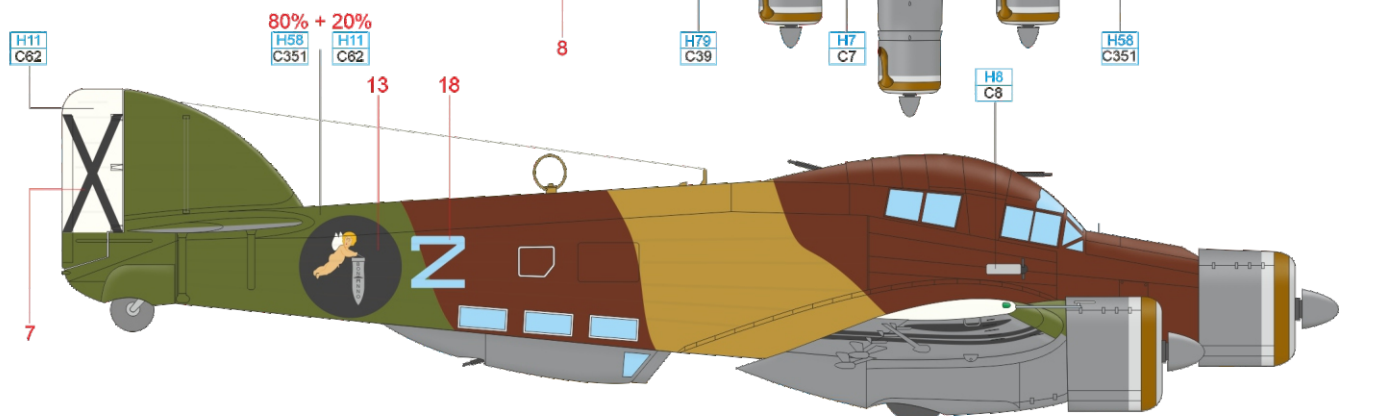

SILVER H8
C8 BRASS MC219

FLAT WHITE H11
C62 GRAY H317
C317 SANDY YELLOW H79
C39 INTERIOR GREEN H58
C351 BROWN H7
C7 FLAT BLACK H12
C33

C MM 22278 nebo 22279, Ten. Col. Mario Giuliano, 193ª Squadriglia, 87º Gruppo BT, 30º Stormo, Sciacca, Sicílie, prosinec 1940

Jednotky 192ª a 193ª Squadriglia, tvořící 87º Gruppo, obdržely první Sparviera v roce 1938 a v následujícím roce je použily v Albánii. Počátkem června se 193ª přesunula na letiště Sciacca na Sicílii, z něhož podnikla první válečný let proti letišťům v Tunisku. Od 6. června se Sparviera 193ª Squadriglie začaly zúčastňovat náletů na ostrov Malta a na konvoje, které měly tuto nepotopitelnou letadlovou loď zásobovat. Bojů proti Maltě se jednotka zúčastňovala až do srpna 1941, kdy začalo přezbrojování jednotky na CANTy Z.1007bis. Sparviero označené kódy 193-6 bylo kamuflováno na horních a bočních plochách barvami Verde Mimetico 2, Marrone Mimetico 1 a Giallo Mimetico 2, spodní plochy byly nastříkány hliníkovou barvou. Znak jednotky – Omino Elettrico – byl namalován na bocích trupu, průstřely plátna, které toto Sparviero utrpělo během náletů na Maltu, byly přelepeny záplatami, ale není zcela jasné, zda ty měly podobu britských či italských kokard. Větší průstřely byly přelepeny kousky plátna s italskou trikolourou a popiskou, kdy k poškození došlo. Pod trupovými kódy se nachází nápis CHI-MI-TOCCO'-CI-LASCIO'-LE-PENNE.

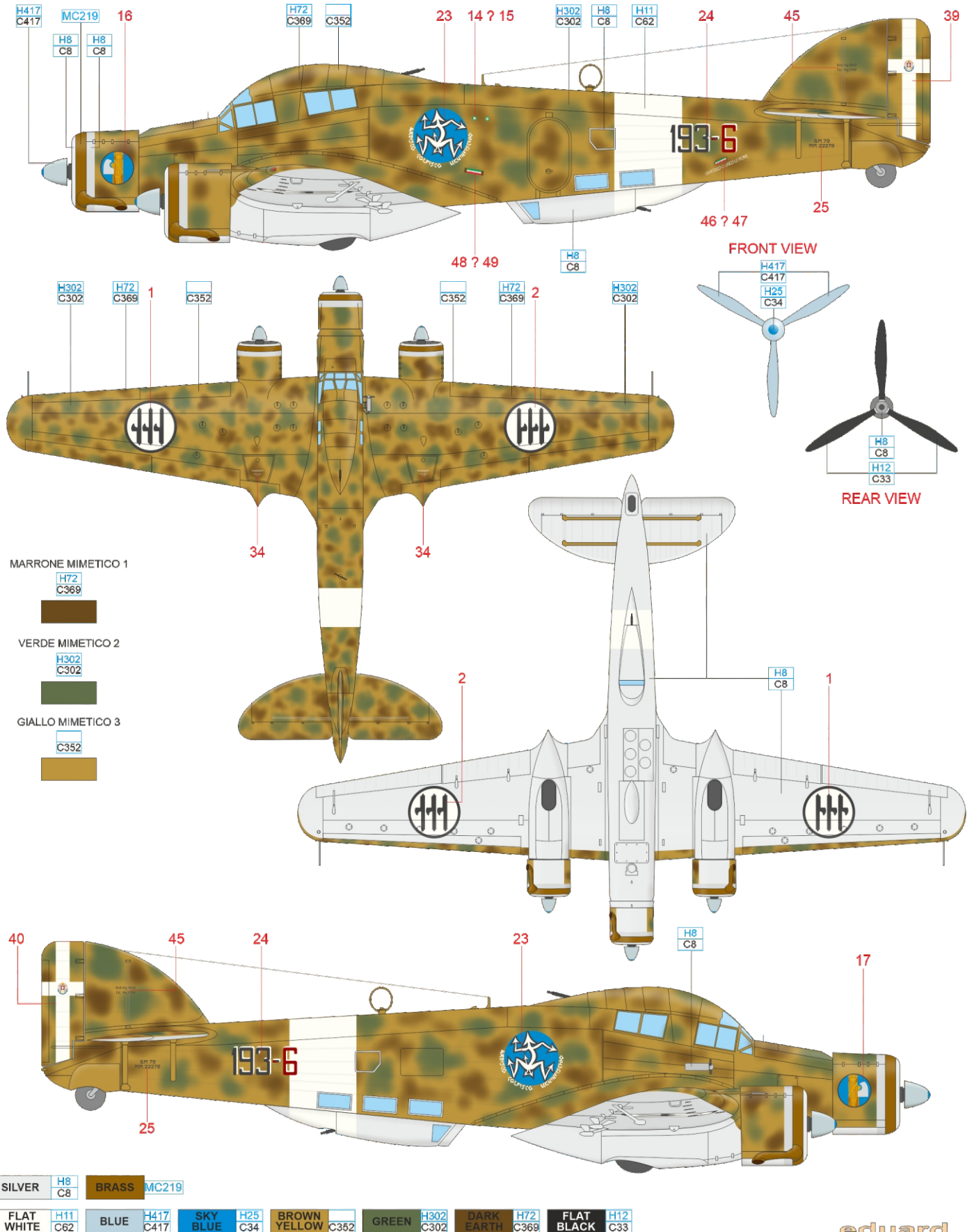

D MM 22593, 252^a Squadriglia, 104^o Gruppo BT, 46^o Stormo, Skadar, Albánie, konec 1940

Jednotka 252^a Squadriglia, tvořící společně s 253^a Squadriglií 104^o Gruppo BT, obdržela první Sparviera 15. února 1940. V červnu toho roku se zúčastnila prvních náletů na cíle na Korsice a v Marseille, v listopadu téhož roku následoval přesun na letiště v okupované Albánii, odkud Sparviera startovala k bombardovacím náletům nad Řeckem. Sparviera, používaná 252^a Squadriglií, byla kamuflována v několika kamuflážních schématech, tvořených jak skvrnami, tak i nepravidelnými pruhy. Kamufláž Sparviera s označením 252-3 tvořily nepravidelné pruhy nastříkané barvami Marrone Mimetico 53193, Verde Mimetico 53192 a Giallo Mimetico 3 na horních a bočních plochách, spodní plochy byly nastříkány hliníkovou barvou.

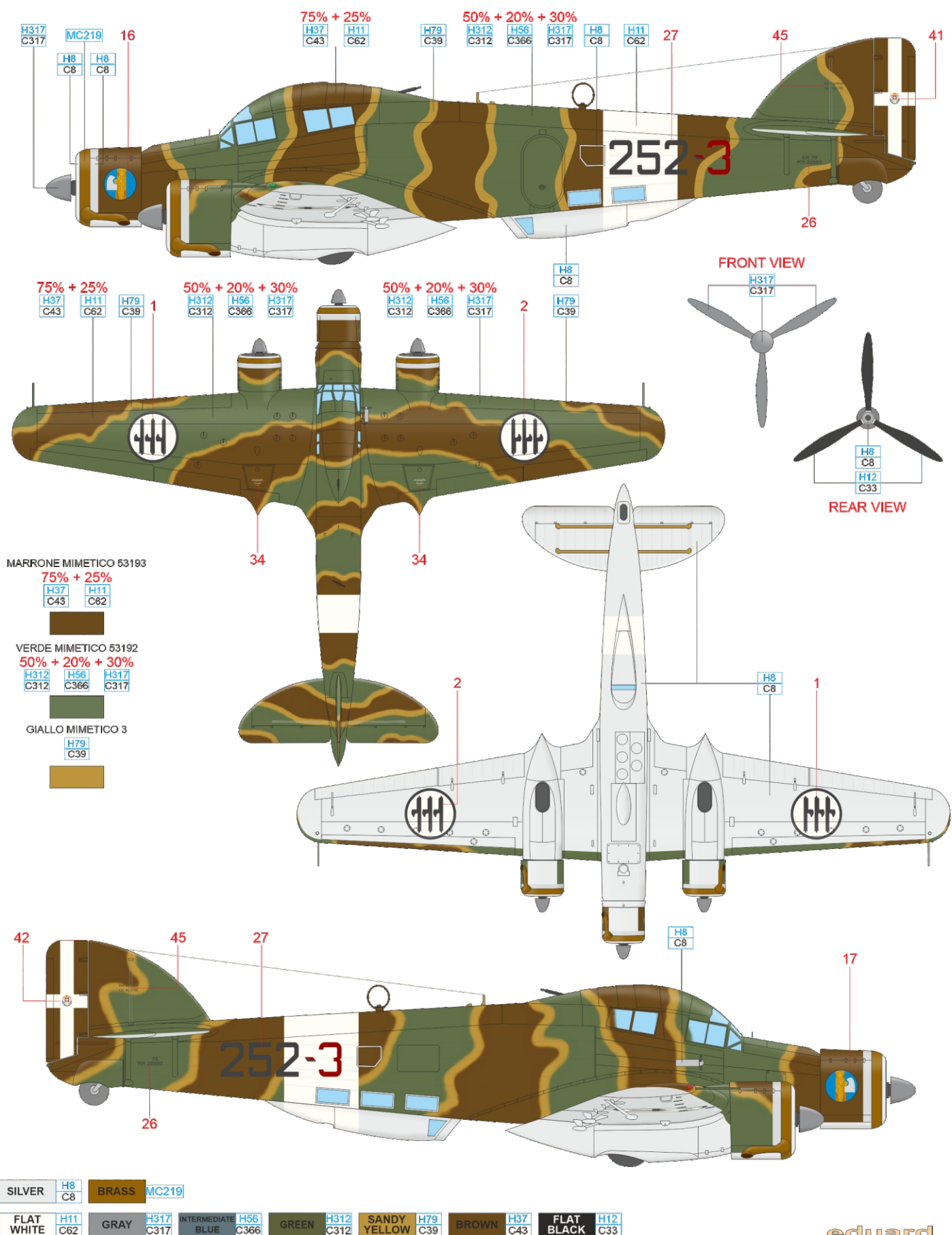

E 253ª Squadriglia, 104º Gruppo BT, 46º Stormo, Gadurra, Rhodos, srpen 1942

Osádky Sparvier 104º Gruppo byly na jaře 1942 přeškoleny na protilodní torpédové útoky a jednotka se nejprve v květnu 1942 přesunula na letiště Decimomanu na ostrově Sardinie, aby podnikala nálety na lodě z konvoje Harpoon, aby se následně v červenci přesunula na ostrov Rhodos. Odtud podnikala průzkumné lety nad východním Středomořím a útoky proti spojenecké lodní dopravě v téže oblasti. Sparviera, používaná 252ª a 253ª Squadriglií proti lodím v létě 1942 byla kamuflována na horních a bočních plochách barvou Verde Oliva Scuro 2, spodní plochy byly v barvě Grigio Azzuro Chiaro 1. Vrchní olivová barva byla doplněna o nepravidelné skvrny barvou GAC 1 před nasazením z ostrova Rhodos. Na kýlovce stroje 253-8, stejně jako na dalších strojích jednotky, jsou znázorněny siluety lodí, zasažených během operace proti konvoji Harpoon, kterou provedla celá 104º Gruppo BT.

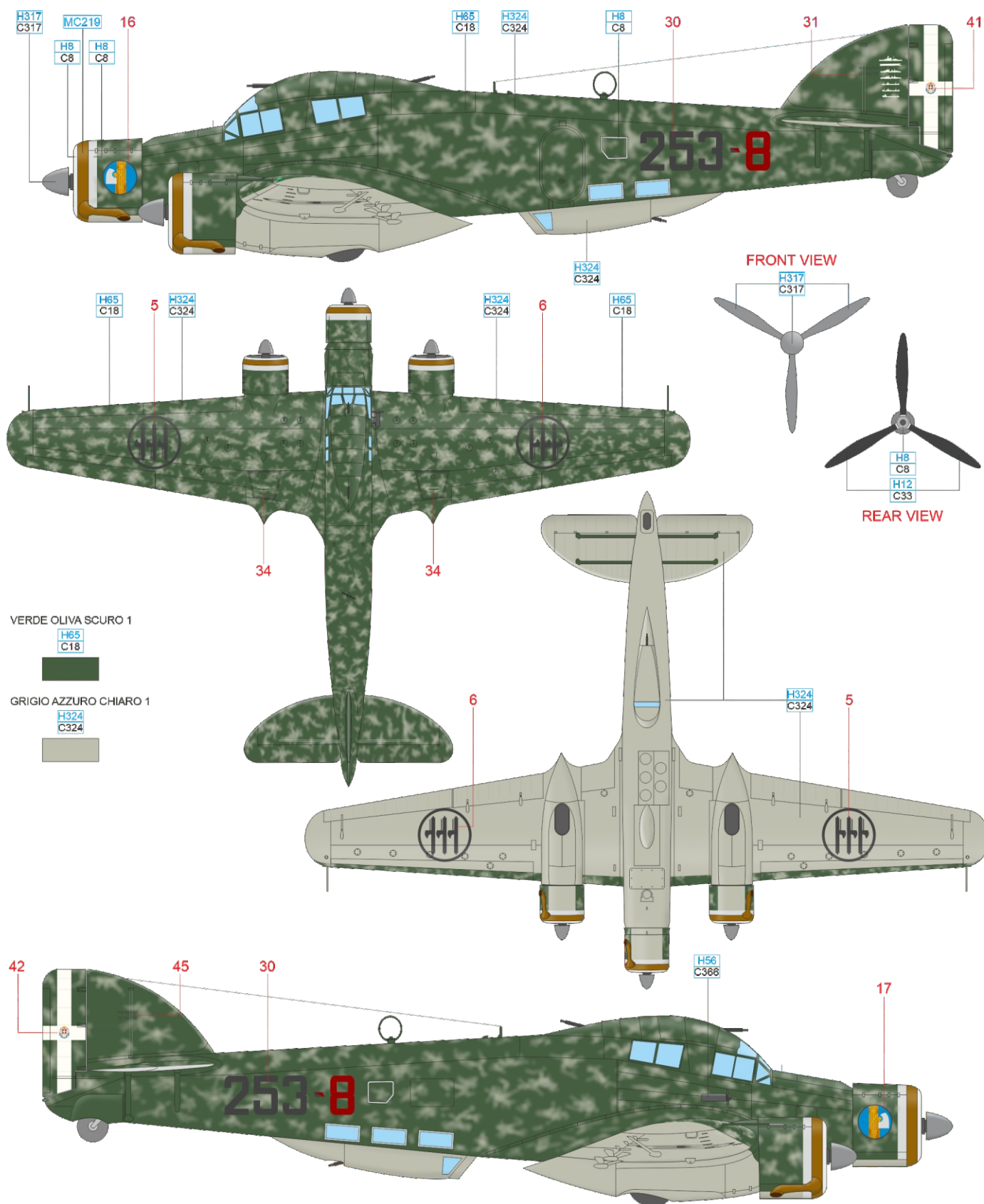

VERDE OLIVA SCURO 1

H65
C18

GRIGIO AZZURO CHIARO 1

H324
C324

SILVER H8 C8 BRASS MC219

GRAY H317 C317 LIGHT GRAY H324 C324 GREEN H65 C18 FLAT BLACK H12 C33

F 256^a Squadriglia, 109^o Gruppo BT, 36^o Stormo, Castelvetrano, Sicílie, červen 1940

Celá 109^o Gruppo, tvořená 256^a Squadriglií a 257^a Squadriglií, vznikla spolu se sesterskou 108^o Gruppo na jaře 1938 na letišti Bologna Borgo Panigale. Tyto jednotky byly vyzbrojeny Savoiami SM.79 a SM.81, s nimiž se zúčastnily okupace Albánie, po níž byly přesunuty zpět na Sicílii, odkud podnikaly nálety na Maltu a na konvoje s materiálem určeným bojujícímu ostrovu a jeho obyvatelům. Kamufláž tohoto Sparviera tvořila na horních a bočních plochách základní barva Giallo Mimetico 3, na níž byly nastříkány nepravidelné skvrny barvami Marrone Mimetico 53193 a Verde Mimetico 53192. Spodní plochy byly kamuflvány barvou Grigio Mimetico. Na obou stranách kýlovky byl namalován znak 36^o Stormo, věže Asinelli a Garisenda, což jsou památky a dominanty města Bologna, na počest místa vzniku této jednotky.

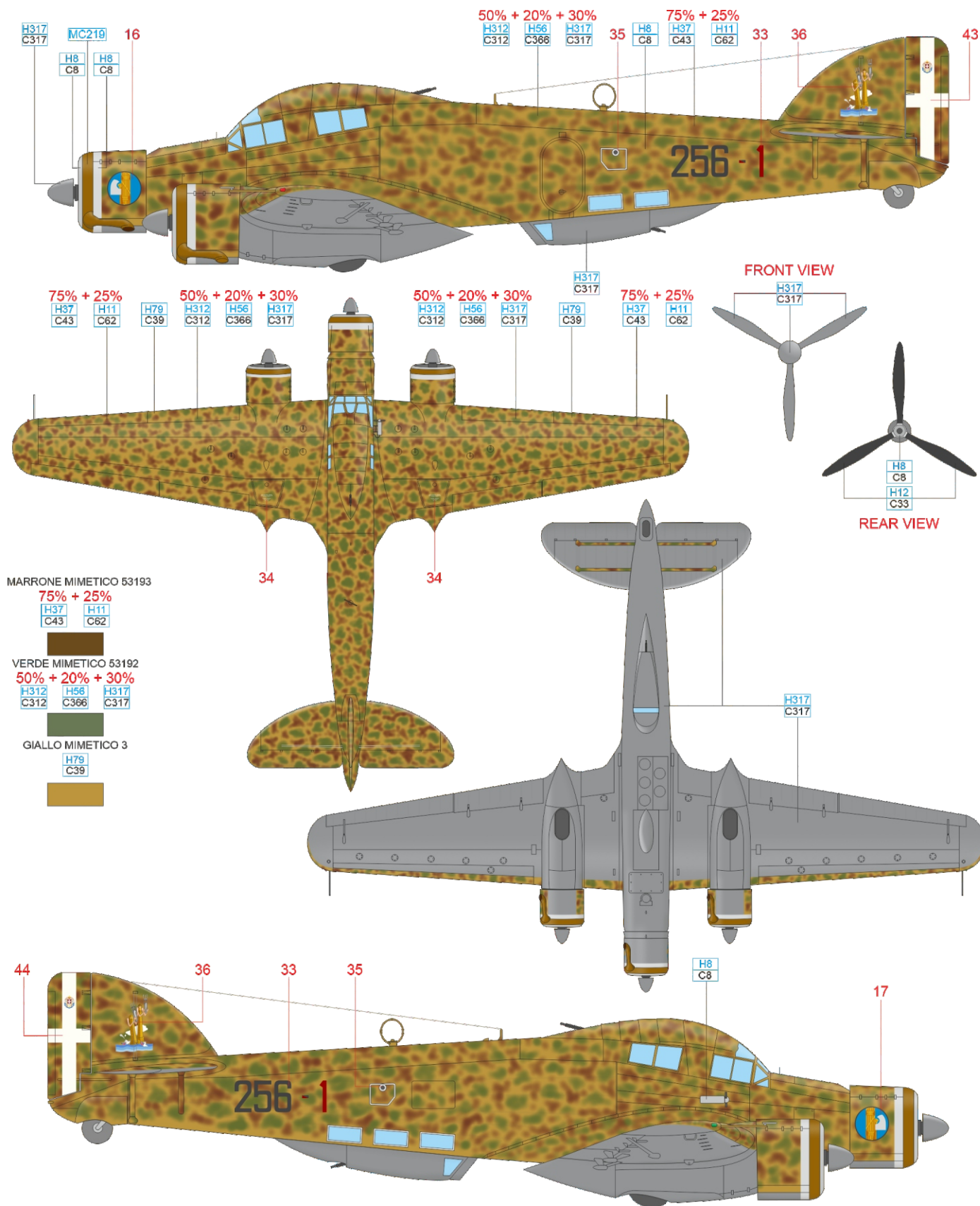

MARRONE MIMETICO 53193

75% + 25%

H37 C43 H11 C62

VERDE MIMETICO 53192

50% + 20% + 30%

H312 C312 H56 C366 H317 C317

GIALLO MIMETICO 3

H79 C39

SILVER H8 C8 BRASS MC219

FLAT WHITE H11 C62 GRAY H317 C317 INTERMEDIATE BLUE H56 C366 SANDY YELLOW H79 C39 WOOD BROWN H37 C43 GREEN H312 C312 FLAT BLACK H12 C33