

eduard

LIMITED



KOREA

STAVEBNÍ NÁVOD

1/48

11161-NAV1

MUSTANGY V KOREJI



foto: soukromá sbírka

V neděli 25. června 1950 ve čtyři hodiny ráno vyrazila armáda Korejské lidově demokratické republiky k útoku na svého jižního souseda, Korejskou republiku. Těžce vyzbrojení severokorejci měli drtivou převahu. Americké jednotky se z Koreje stáhly již o rok dříve a USA poskytly armádě Jižní Koreje jen lehkou výzbroj a prakticky žádné letectvo.

Po druhé světové válce se Mustangy P-51D/K staly standardním stíhacím letounem USAAF. V roce 1948, krátce po vzniku amerického letectva coby samostatné složky ozbrojených sil USA (18. září 1947), došlo k přeznačení na F-51. Mustangy sloužily po celém světě, ale postupně je u jednotek nahrazovaly výkonnější proudové letouny. Platilo to také pro jednotky dislokované v Japonsku, které v době severokorejského útoku dokončily přezbrojení na proudovou techniku. Nové letouny byly sice rychlejší, ale postrádaly dolet Mustangů, což byl při úderech prováděných z japonských základen problém. Například vzdálenost z Itazuke, kde sídlila 8th FBG, do Soulu je přes 600 km. To znamenalo, že F-80 mohly nad cílem strávit jen několik minut bojové činnosti, než se musely otočit k návratu.

Kromě výše zmíněné 8th FBG byly v Japonsku dislokovány i další jednotky: 35th FIW (Yokota), 49th FBG (Misawa) a 51th FIW (Naha, Okinawa). Všechny byly součástí Dálněovýchodních leteckých sil USAF (Far Eastern Air Force – FEAF), které se skládaly z 5th AF, 13th AF a 20th AF. Velitel FEAF, generálporučík George E. Stratemeyer, byl v době útoku na dovolené, takže tíha prvních válečných rozhodnutí ležela na jeho zástupci, generálmajoru Earlu E. Partridgeovi.

Návrat Mustangu

Již od prvních dnů korejské války bylo zřejmé, že spojenecké síly toho bez letecké podpory mnoho nezmůžou. Jihokorejské letectvo prakticky neexistovalo, zatímco Severokorejci disponovali nejméně 122 bojovými letouny, včetně bitevních Il-10 a stíhacích Jak-9. Proudové F-80 nebyly vhodné pro okamžitý přesun do Koreje, zatímco jejich nedostatečný dolet omezoval bojové operace z Japonska.

Velení FEAF proto dospělo k rozhodnutí nasadit Mustangy, které byly schopné operovat v náročných podmínkách frontových letišť. Dalším zvažovaným typem byl F-47 Thunderbolt, ale tyto letouny již nebyly k dispozici v dostatečném počtu, zatímco Mustangů bylo v USA ještě stále okolo 800. V Japonsku se jich ale

nacházelo již jen několik desítek, a to zejména na Johnsonově letecké základně (nyní Iruma AB), kde čekaly na demontáž a sešrotování. Velení FEAF je tohoto osudu svým rozhodnutím ušetřilo a zároveň požádalo o co nejrychlejší dodání dalších F-51 ze Spojených států. Celkem 79 Mustangů poskytly jednotky Národní gardy a dalších 66 bylo připraveno ze skladů letecké základny McClelland. Letadlová loď USS Boxer vyplula z Alamedy v Kalifornii 14. července s těmito 145 Mustangy na palubě. Pod velením kapitána Johna B. Mosse se jí podařilo zvládnout cestu do Japonska v rekordním čase osmi dnů a sedmi hodin.

Projekt Bout One, Dallas Squadron a ROKAF

Na konci června byla všem jednotkám 5. letecké armády rozeslána výzva, která hledala deset pilotů dobrovolníků, kteří by v Koreji cvičili jihokorejské piloty, příslušníky ROKAF na letounech F-51 a zároveň poskytovali omezenou leteckou podporu pozemním silám OSN. Spolu s nimi se mělo do Koreje přesunout sto příslušníků pozemního personálu. Jednotka byla pojmenována Bout One a jejím velitelem se stal major Dean Hess. Vyzbrojeni byli deseti letouny F-51, což byly stroje již dříve určené pro výcvik jihokorejských pilotů v Japonsku.

První Mustangy určené k přesunu do Koreje odletěly z Japonska 29. června odpoledne a dorazily do Suwonu (základna K-13) právě v době, kdy severokorejské Il-10 zaútočily na letiště. Během několika okamžiků byly čtyři Il-10 sestřeleny, čímž si piloti Mustangů v Koreji otevřeli své bojové skóre. A to za přímého dohledu vrchního velitele spojeneckých sil generál Douglase MacArthura, který se v té době účastnil na základně Suwon brífinku. Dalších šest Mustangů s čerstvě natřenými korejskými znaky se symbolem jin a jang odletělo do Koreje ze základny Itazuke 2. července a pilotovali je vybraní korejské piloty. S jejich přiletem se Bout One na základně Tegu (K-2) zkompletoval a jeho piloti téměř okamžitě zahájili výcvik i bojové operace.

Generál Stratemeyer rovněž nařídil 13. letecké armádě, sídlící na letecké základně Clark na Filipínských ostrovech, aby vybrala piloty v rámci 18th FBG,

Stroje RF-51D od 45th TRS létaly průzkumné mise nad frontovou oblastí. Zřetelně jsou vidět otvory pro kamery.



Kapitán Daniel „Chappie“ James před jedním F-51 od 12th FBS na základně v Taegu. James se později stal prvním afroamerickým čtyřhvězdičkovým generálem USAF.

Letouny F-51 letky jihoafrického letectva



kteří donedávna létali na F-51. Z nich byla vytvořena letka, která se stala známou jako Dallas Squadron. Na základně Johnson pro ně bylo připraveno třicet Mustangů. Jednalo se o poslední zbývající Mustangy v Japonsku před příjezdem USS Boxer. V Taegu se pak Dallas Squadron spojila s Bout One a vytvořila 51st FS(P), tedy 51. dočasnou stíhací letku. Do konce července nalétala tato jednotka celkem 426 bojových letů a Mustangy si u pozemních jednotek rychle získaly dobrou reputaci; generál Timberlake například prohlásil, že jeden Mustang z Taegu je ekvivalentem čtyř F-80 operujících z Japonska.

Piloti Mustangů přitom museli od začátku čelit mnoha obtížím. Létali v neznámém terénu, neměli ani potřebné mapy a hlavně jim chyběli kvalifikovaní předsunutí letečtí návodčí. Vojáci vybraní pro tento úkol nebyli ani zkušení, ani dostatečně kvalifikovaní a jejich navádění mnohdy muže v kokpitech spíš mátl. Proto byli k pozemním jednotkám vysíláni přímo piloti, aby zajistili větší přesnost pozemního navádění.

Jihokorejští piloti, vycvičení v rámci Bout One, později vytvořili No. 1 Squadron ROKAF, která postupně získávala zkušenosti. Ještě počátkem dubna 1951 měla jednotka k dispozici pouze osm Mustangů, ale koncem měsíce jich bylo již 21 a k letce přicházeli nové vycvičení piloti. V říjnu 1951 vznikla 10th FG ROKAF, jejíž složení umožňovalo Jihokorejčům operovat samostatně. První taková mise se uskutečnila 11. října 1951. Po skončení války ponechalo USAF v Jižní Koreji několik Mustangů a ROKAF je používal až do roku 1957.

Pravidelné jednotky USAF

První standardní jednotkou USAF, která se vzdala svých F-80 kvůli zpětnému přezbrojení na F-51, byla 40th FIS z 35th FIG. Její piloti létali na mise nad Koreou ze základny Johnson až do poloviny července, kdy se přesunuli na základnu Pohang, následování 10. srpna 39th FIS (další složkou 35th FIG).

V průběhu srpna a září 1950 přešla na Mustangy také 8th FBG. Do té doby létali její piloti na F-80 a F-51 z Japonska. Skupina složená z 35th, 36th a 80th FBS zahájila své operace z korejského území v říjnu 1950, v prosinci již ovšem začali piloti od 8th FBG opět létat na letounech F-80. Jednotky 49th FBG, tedy 7th, 8th a 9th FBS zahájily své operace v korejské válce s letouny F-51 a F-80 v červnu 1950. S F-51 však létaly jen krátce, brzy se vrátily k F-80, které začaly provozovat ze základny Taegu již koncem září. U 18th FBG byla situace zcela odlišná, tato skupina si totiž své Mustangy ponechala až do ledna 1953. Součástí 18th FBG byly 39th FIS, 12th FBS, 67th FBS a také jihoafrická No. 2 Squadron.

Kromě F-51 létajících na mise přímé letecké podpory (CAS) působily v Koreji také fotoprůzkumné Mustangy. Létala s nimi 45th TRS, jediná složka 67th TRW, která tyto letouny používala. Pro ozbrojený vizuální průzkum používali stan-

dardní F-51, pro fotoprůzkum pak kamerami vybavené RF-51. Velitel peruté, plukovník Karl I. Polifka, renomovaný průzkumný pilot, zahynul 1. července 1951 při misi poblíž Kae-songu. Polifkův F-51 byl zasažen protiletadlovou palbou, pilotovi se sice podařilo vyskočit, ale neotevřel se mu padák...

Mustangy u spojenců

Mustangy byly vybaveny vedle jednotek USAF a ROKAF ještě No. 77 Squadron RAAF (australská) a No. 2 Squadron SAAF (jihoafrická). No. 77 Squadron byla součástí FEAF a měla základnu v Iwakumě. Australané zahájili svou bojovou činnost 3. července nešťastným incidentem, když byli omylem navedeni k útoku na vlak s jihokorejskými a americkými jednotkami. Omyl stál život 28 Korejců a jednoho Američana. Krátce poté postihly peruť dvě velké ztráty. Nejprve zahynul 7. června S/Ldr Graham Strout, o dva dny později přišla No. 77 Squadron během napalmového útoku na Angang o svého velícího důstojníka W/Cdr Louise T. Spenceho. Dne 21. února 1951 se u No. 77 Squadron objevily první Meteory F.8, které postupně Mustangy nahradily.

No. 2 Squadron SAAF byla zformována 5. září 1950 pod velením S/Ldr Servaase van Breda Theron, veterána druhé světové války, který bojoval v řadách No. 112 Squadron. Jihoafričtí „létající gepardi“ se stali součástí 18th FBW a po provedení 10 373 bojových letů byli koncem roku 1952 přezbrojeni na letouny F-86F.

Nepostradatelný

Mustangy se staly v počátečních fázích korejské války naprosto nepostradatelnými, i když zdaleka nepředstavovaly ideální letoun pro útoky na pozemní cíle. Kvůli chladiči umístěnému pod trupem a dlouhému vedení chladičí kapaliny byly mnohem zranitelnější pozemní palbou z ručních zbraní než například F-4U Corsair nasazené americkou námořní pěchotou.

Zranitelnost Mustangů si během války vybrala krutou daň, v některých obdobích představovaly F-51 dokonce více než polovinu celkových leteckých ztrát. Například v dubnu 1951 bylo nepřátelskou pozemní palbou sestřeleno 13 Shooting Starů, dva Thunderjety a 25 Mustangů. F-51 byly postupně nahrazeny proudovými letouny, ale v řadách ROKAF bojovaly až do konce války.

Celkem odlétali piloti Mustangů v Koreji 62 607 operačních letů, shodili 12 909 tun bomb a odpálili 183 034 raket. V bojích bylo ztraceno 341 Mustangů, celkové ztráty včetně nebojových dosáhly 474 letadel. Na oplátku zničili piloti Mustangů desítky tisíc pozemních cílů a dosáhli také šestnácti vzdušných vítězství, přičemž ve všech případech šlo o letouny s pístovými motory. Kromě toho zničili také osm nepřátelských letadel na zemi, poškodili sedm MiGů-15 a zaznamenali dva pravděpodobné sestřely těchto výkonných proudových stíhaček.

ATTENTION



UPOZORNĚNÍ



ACHTUNG



ATTENTION



注意



Carefully read instruction sheet before assembling. When you use glue or paint, do not use near open flame and use in well ventilated room. Keep out of reach of small children. Children must not be allowed to suck any part, or pull vinyl bag over the head.



Před započítím stavby si pečlivě prostudujte stavební návod. Při používání barev a lepidel pracujte v dobře větrané místnosti. Lepidla ani barvy nepoužívejte v blízkosti otevřeného ohně. Model není určen malým dětem, mohlo by dojít k požití drobných dílů.

INSTRUCTION SIGNS * INSTR. SYMBOLS * INSTRUKTION SINNBILDEN * SYMBOLES * 記号の説明

OPTIONAL
VOLBABEND
OHNOUTSAND
BROUSITOPEN HOLE
VYVRTAT OTVORSYMETRICAL ASSEMBLY
SYMETRICKÁ MONTÁŽREMOVE
ODŘÍZNOUTREVERSE SIDE
OTOČITAPPLY EDUARD MASK
AND PAINT
POUŽIT EDUARD MASK
NABARVIT

PARTS



DÍLY



TEILE



PIÈCES



部品

PLASTIC PARTS

A > 2 pcs.



B > 2 pcs.

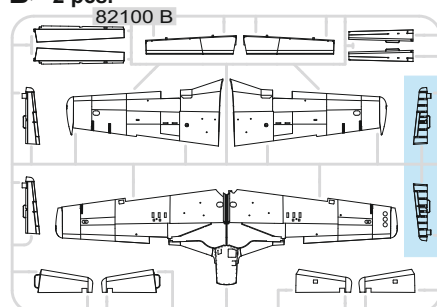

D >

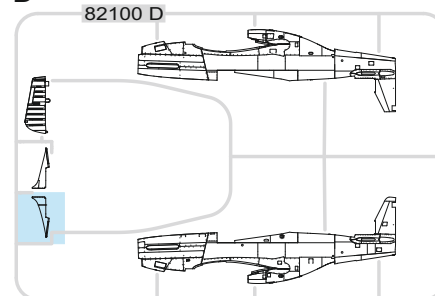

E >

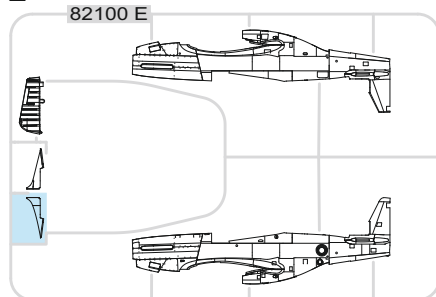

F > 2 pcs.

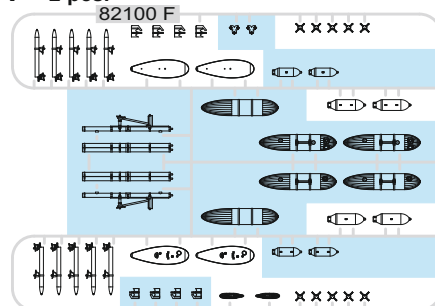

G > 2 pcs.

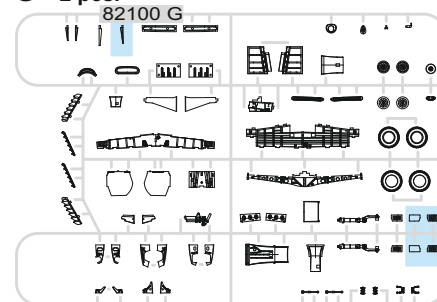

H > 2 pcs.

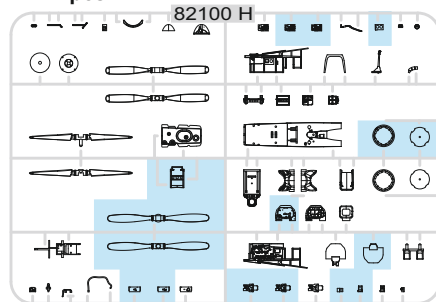

J > 2 pcs.

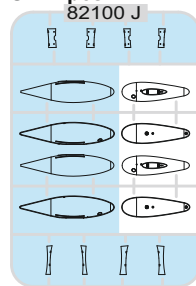
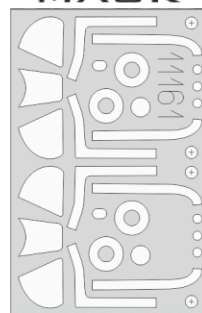
eduard
MASK

PE - PHOTO ETCHED DETAIL PARTS

2 pcs.



2 pcs.

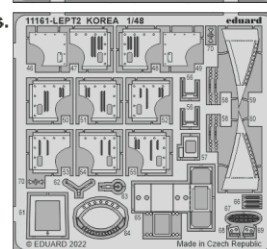

-Parts not for use. -Teile werden nicht verwendet. -Pièces à ne pas utiliser. -Tyto díly nepoužívejte při stavbě. - 使用しない部品

COLOURS



BARVY



FARBEN



PEINTURE



色

GSI Creos (GUNZE)		MISSION MODELS	
AQUEOUS	Mr.COLOR	PAINTS	
H1	C1	MMP-001	WHITE
H8	C8		SILVER
H12	C33	MMP-047	FLAT BLACK
H15	C65		BRIGHT BLUE
H27	C44		TAN
H37	C43		WOOD BROWN
H47	C41	MMP-012	RED BROWN
H52	C12	MMP-091	OLIVE DRAB
H58	C351	MMP-059	INTERIOR GREEN
H77	C137	MMP-040	TIRE BLACK
H90	C47		CLEAR RED
H91	C48		CLEAR YELLOW

GSI Creos (GUNZE)		MISSION MODELS	
AQUEOUS	Mr.COLOR	PAINTS	
H94	C138		CLEAR GREEN
H316	C316	MMP-104	WHITE
H326	C326		BLUE
H327	C327	MMP-101	RED
H329	C329		YELLOW
	C352		YELLOW CHROMATE
Mr.METAL COLOR		METALLICS	
MC214		MMM-001	DARK IRON
Mr.COLOR SUPER METALLIC		METALLICS	
SM201		MMC-001	SUPER FINE SILVER
SM203			SUPER IRON

A SOME OF F-51/RF-51 RETAINED WARTIME INTERIOR GREEN COLOR WHILE OTHER AIRCRAFT GOT OVERALL BLACK FINISH INSTEAD

1 = 90% + 10%
 H58 MMP C351 059 INT. GREEN H12 MMP C33 047 FLAT BLACK

PE24 - MARKINGS A, B, H, I, J
H50 - MARKINGS C, D, E, F, G

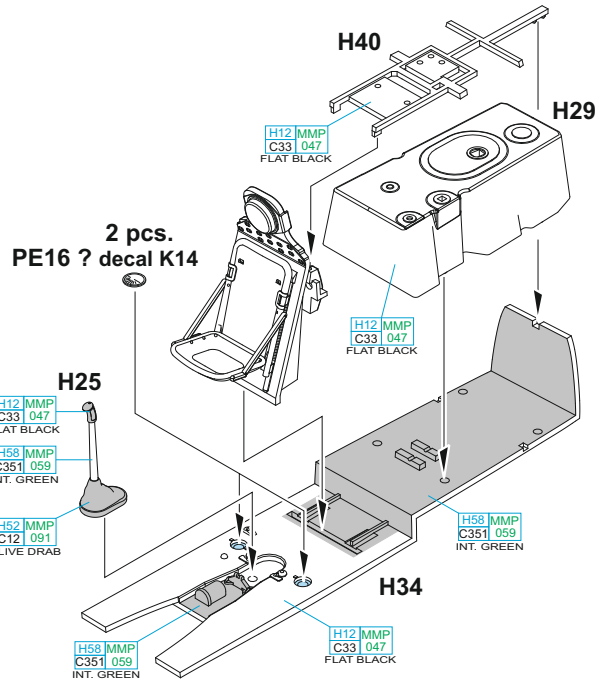
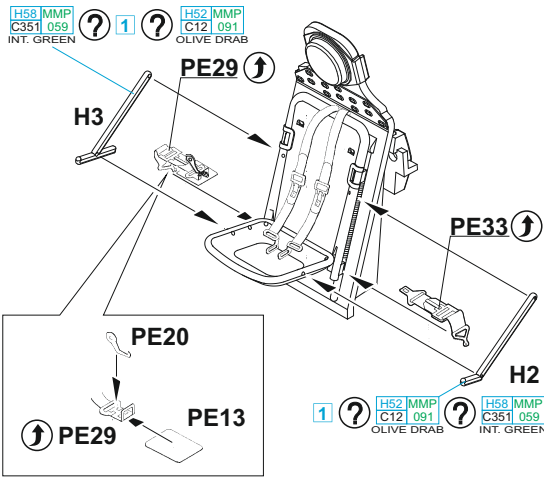
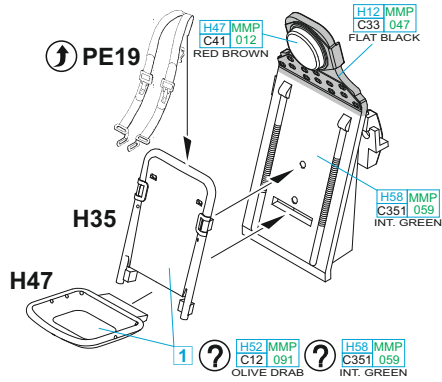
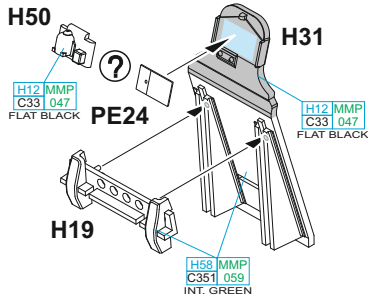

? MARKINGS B, E, I, J

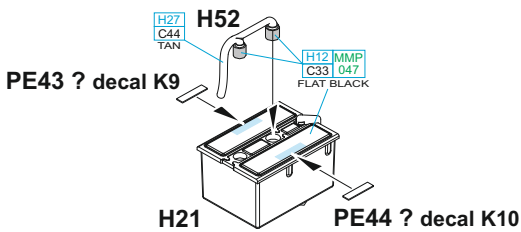

B MARKINGS A, C, D, F, G, H

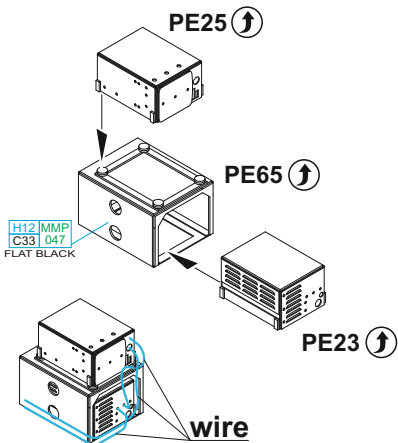

H23, H63 - MARKING B ONLY

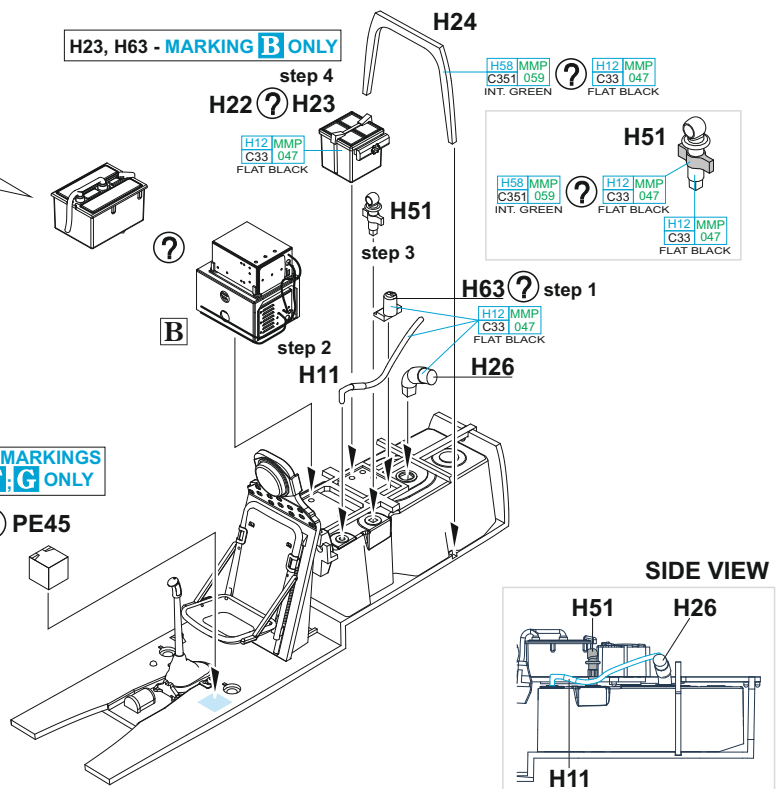

PE45 - MARKINGS E, F, G ONLY

SIDE VIEW

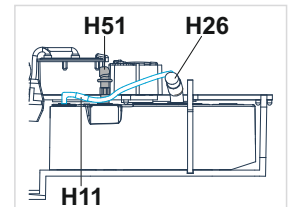

MARKINGS B, D, G, H, J ONLY

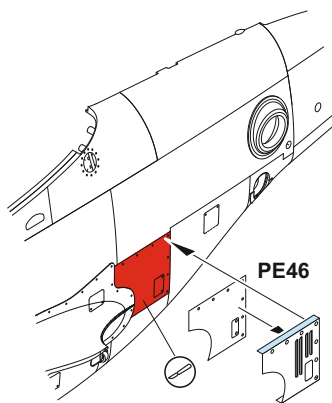

D1 ? E1

PE47, 48 - MARKINGS G, J ONLY
 PE50, 51 - MARKING H ONLY
 PE52, 55 - MARKING D ONLY
 PE53, 54 - MARKING B ONLY

PE47 ? PE51 ? PE54 ? PE55

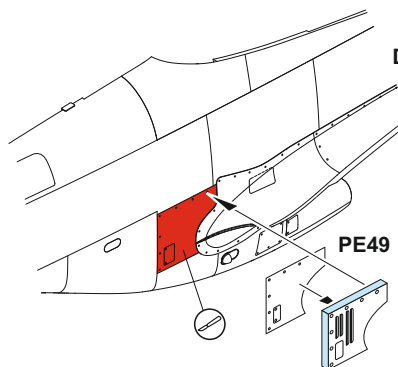

D2 ? E2

PE49

PE48 ? PE50 ? PE52 ? PE53

C

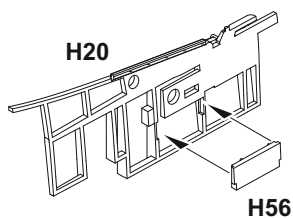

H20

H56

C

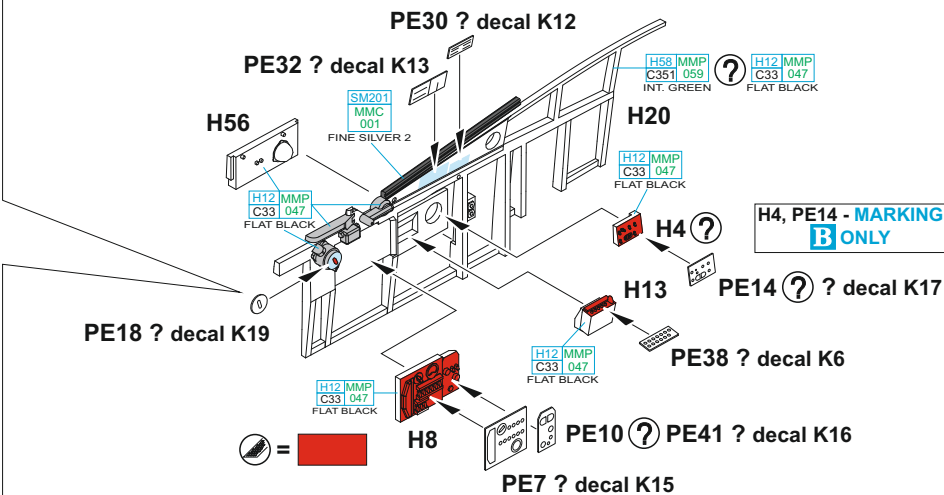

PE30 ? decal K12

PE32 ? decal K13

H58 MMP C351 059 INT. GREEN
 H12 MMP C33 047 FLAT BLACK

H56

H20

H12 MMP C33 047 FLAT BLACK

H4, PE14 - MARKING B ONLY

H4 ?

PE14 ? ? decal K17

PE18 ? decal K19

H13

PE38 ? decal K6

H12 MMP C33 047 FLAT BLACK

PE10 ? PE41 ? decal K16

H8

PE7 ? decal K15

D

D1 - MARKINGS E, F, G

E1 - MARKINGS A, B, C, D, H, I, J

MARKINGS B, C, D, E, F, G, H, I, J ONLY

D1 ? E1

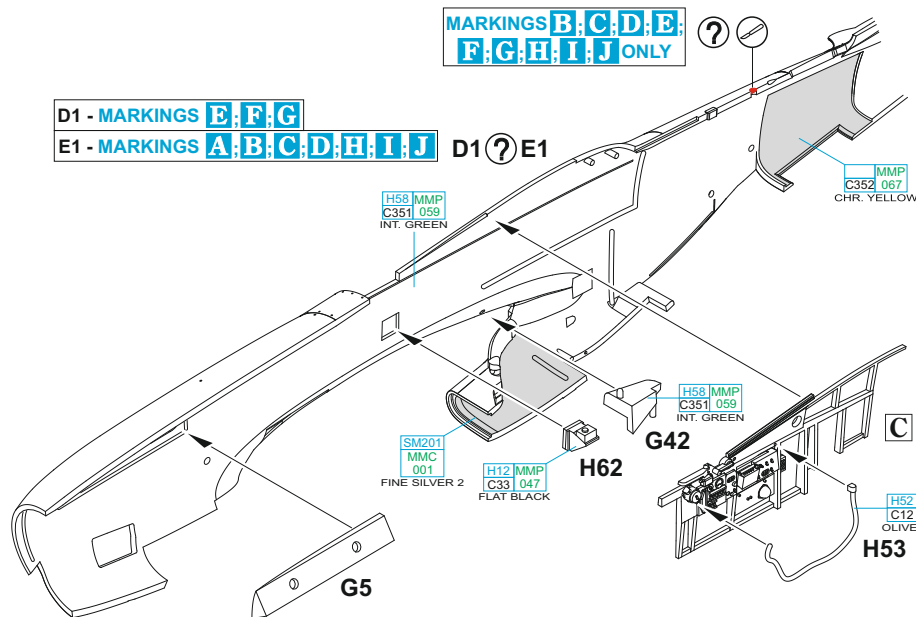

H58 MMP C351 059 INT. GREEN

MMP C352 067 CHR. YELLOW

SM201 MMC 001 FINE SILVER 2

H12 MMP C33 047 FLAT BLACK

H58 MMP C351 059 INT. GREEN

H52 MMP C12 091 OLIVE DRAB

H62

G42

C

H53

G5

MARKING B ONLY

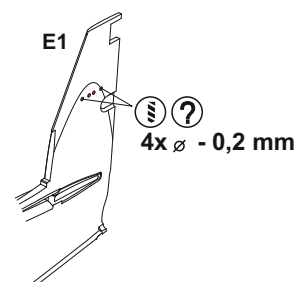

E1

4x ø - 0,2 mm

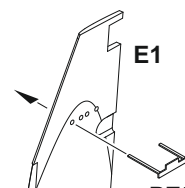

E1

PE56 ?

MARKING B ONLY

E

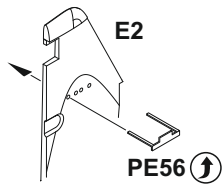

D2 - MARKINGS E, F, G
 E2 - MARKINGS A, B, C, D, H, I, J

D2 ? E2

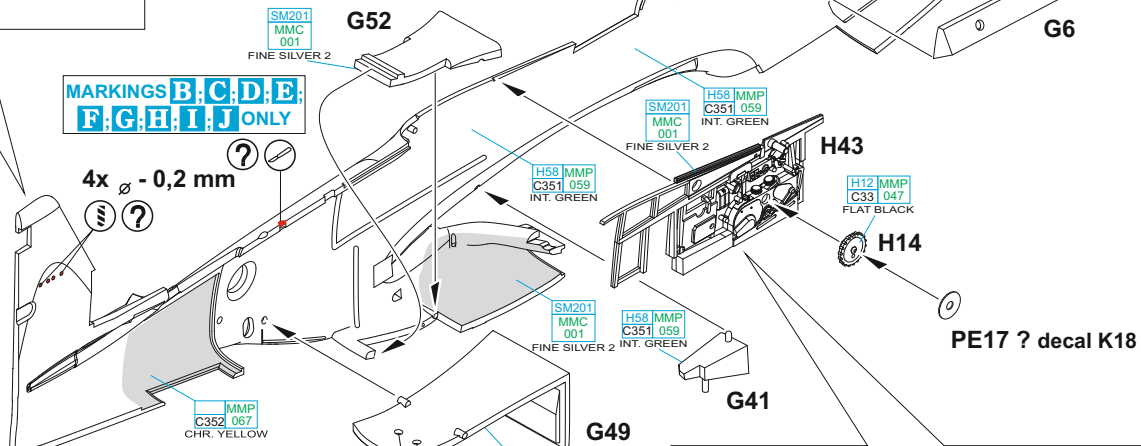

PE30 ? decal K12

PE32 ? decal K13

PE22

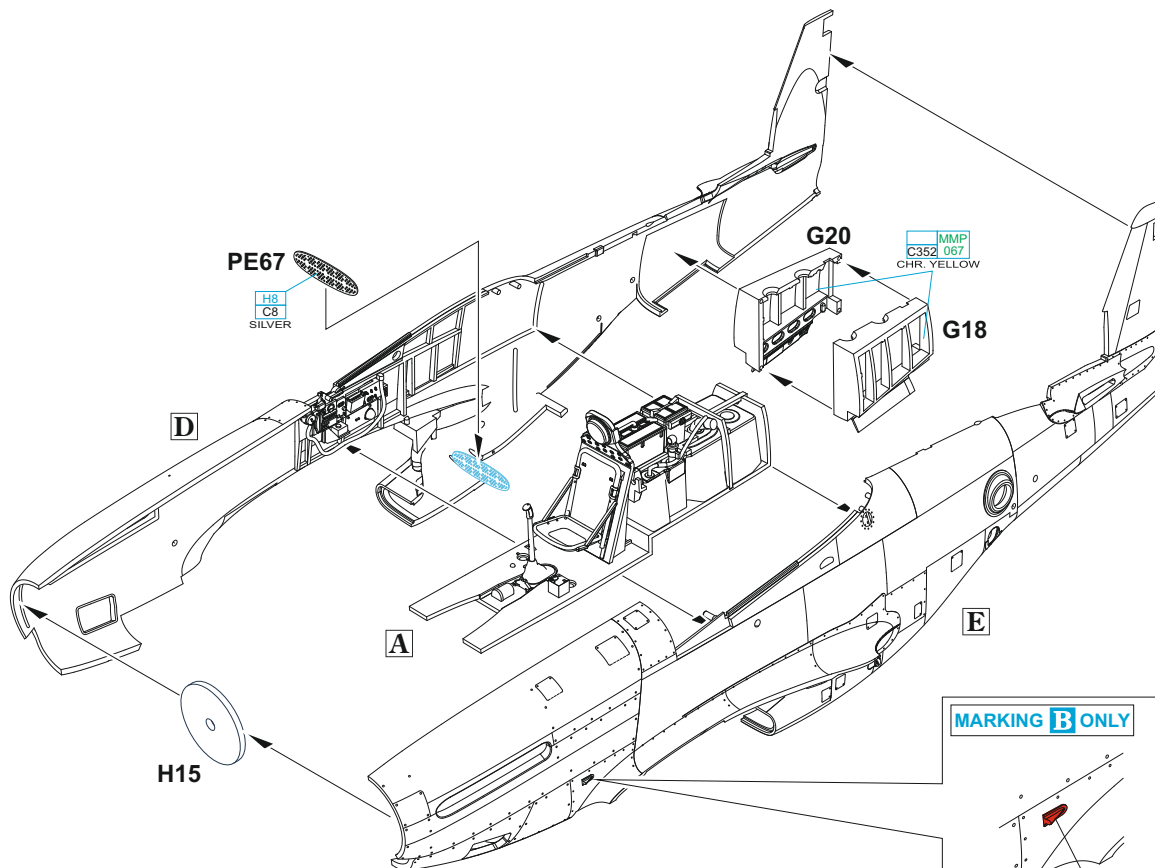
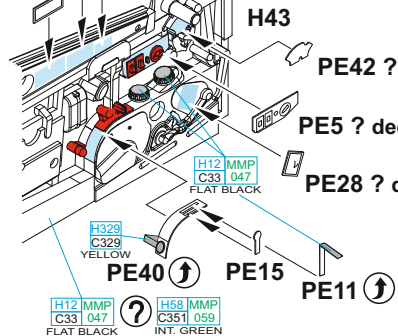

MARKING B ONLY



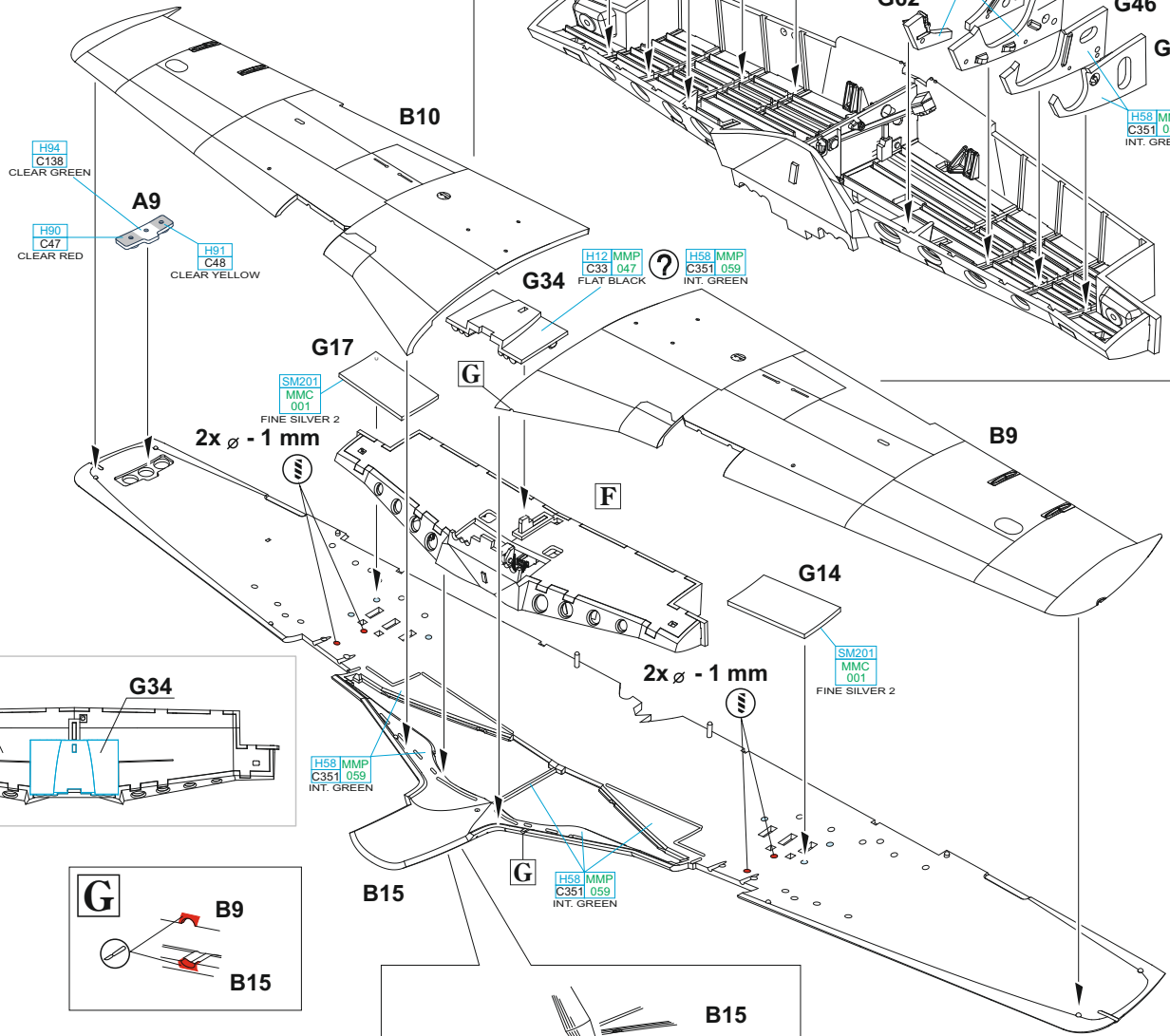
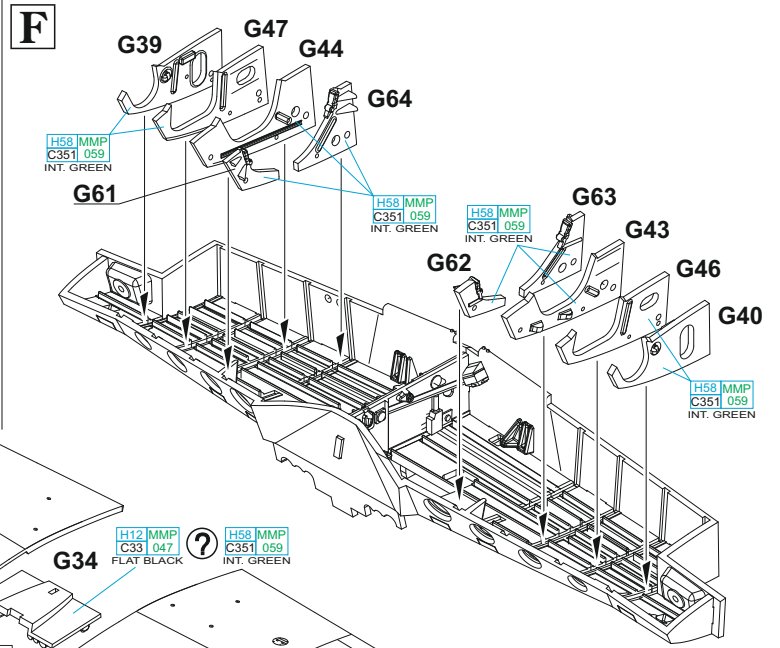
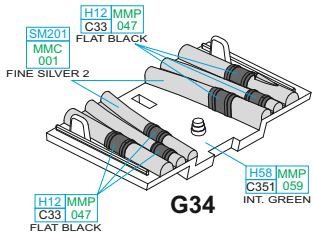
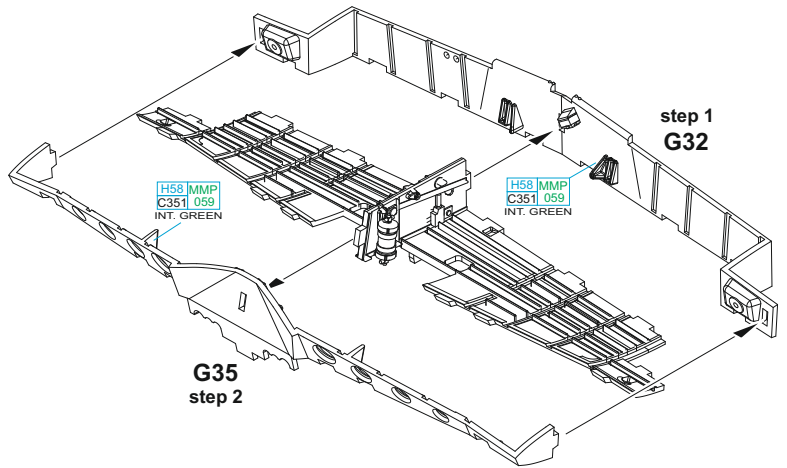
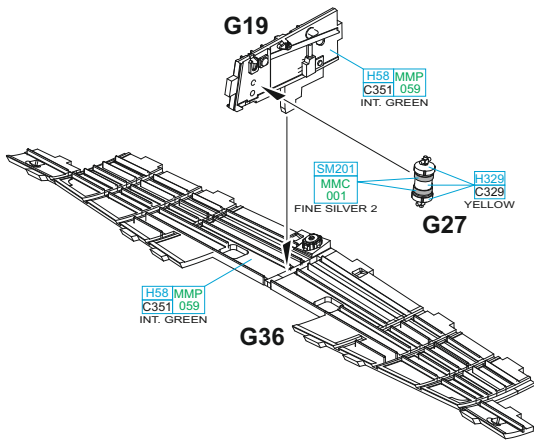

UPPER VIEW

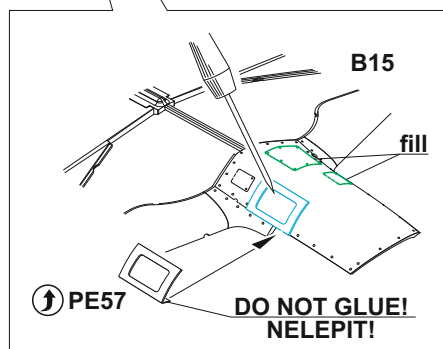
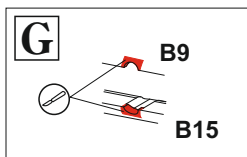
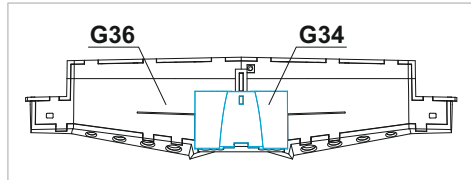

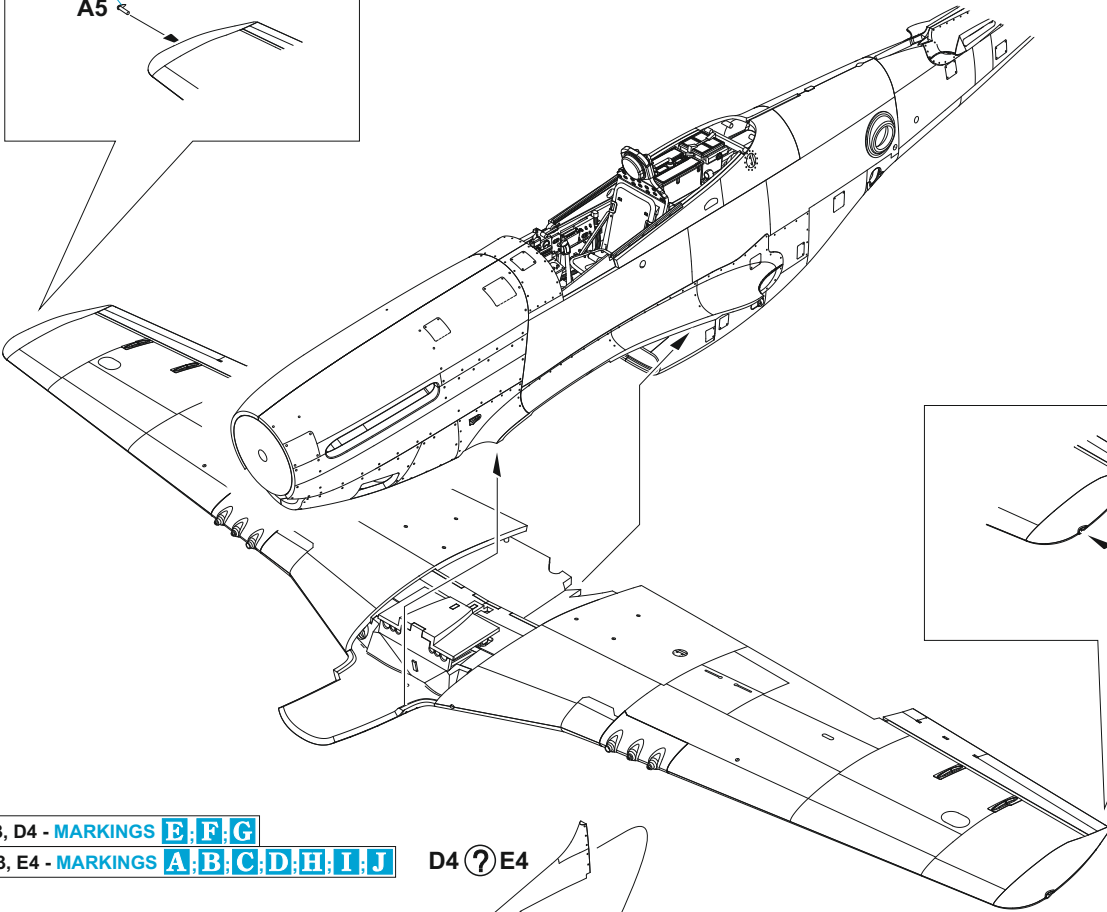
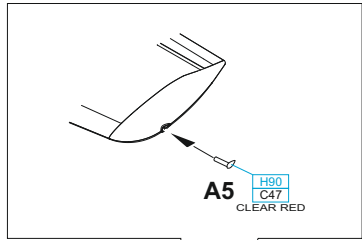
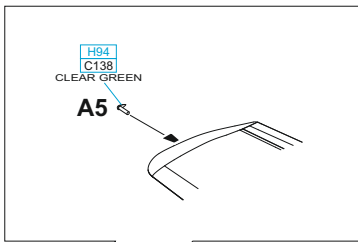
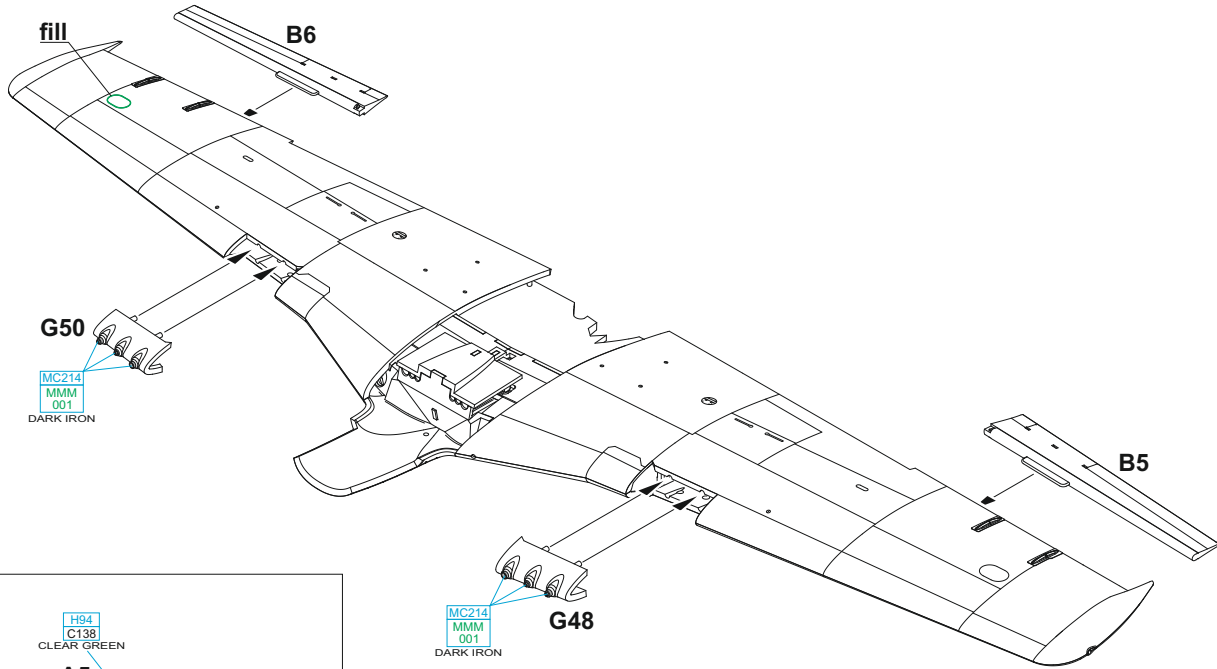

D3, D4 - MARKINGS **E, F, G**
 E3, E4 - MARKINGS **A, B, C, D, H, I, J**

D4 ? E4

D3 ? E3

H1 MMP C1 001 WHITE

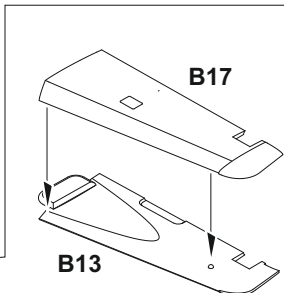
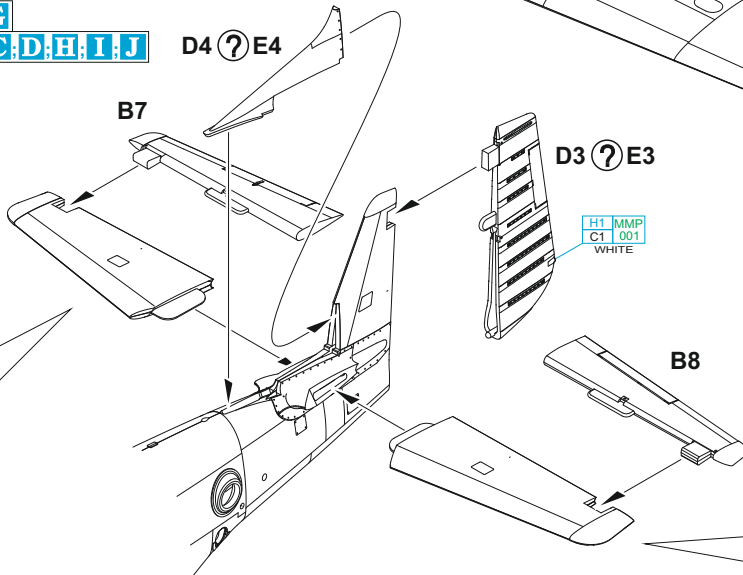
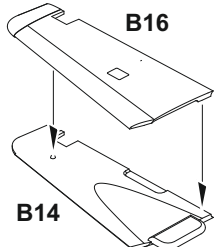

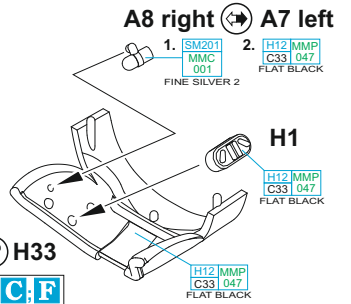
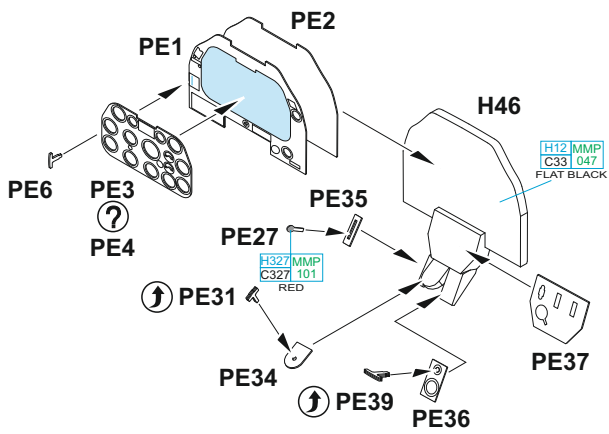

H33 - MARKINGS **B, C, F**
H32 - MARKINGS **A, D, E, G, H, I, J**

?

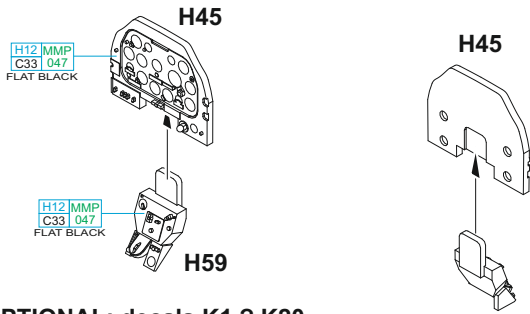

OPTIONAL: decals K1 ? K20,
K2, K3, K4, K5

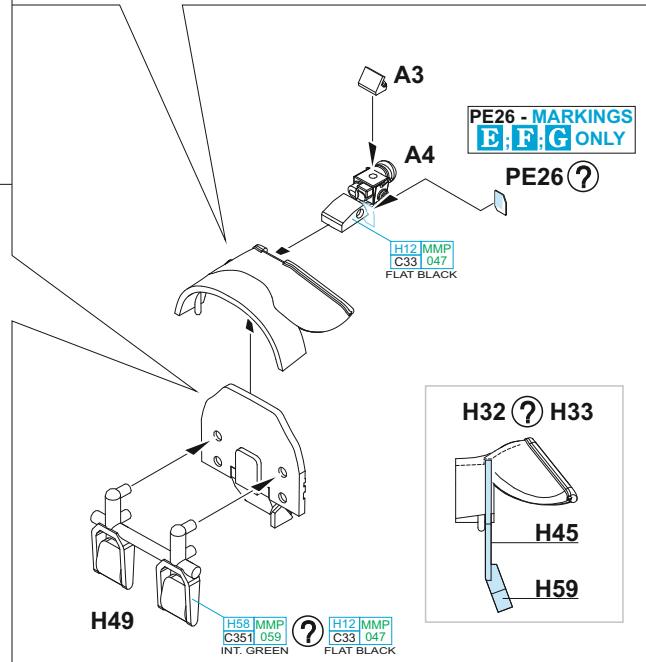

**DO NOT GLUE!
NELEPIT!**
PE61 ? ? MARKING **A** ONLY

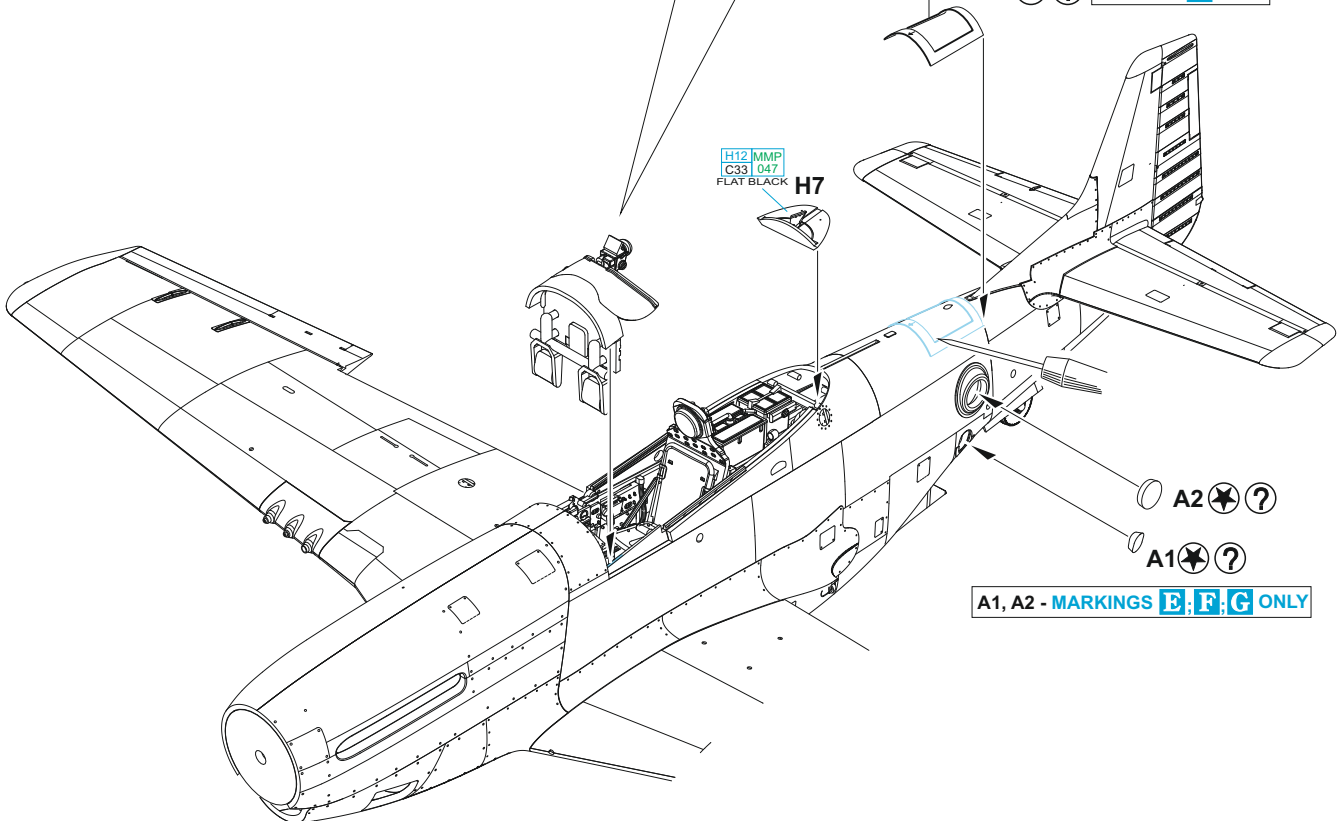

step 1 - G37, G38
step 2 - G24, G25

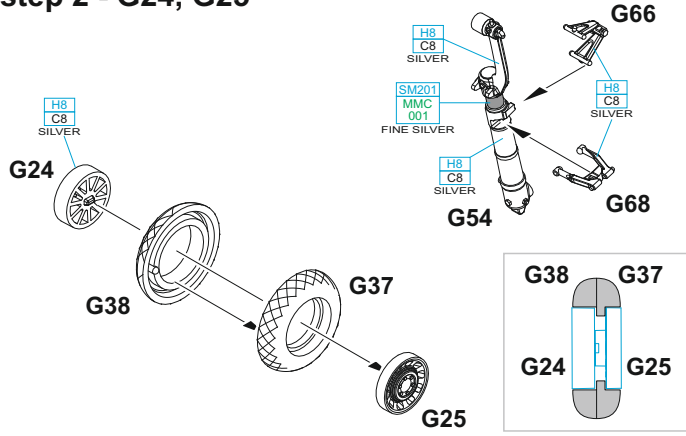

step 1 - G37, G38
step 2 - G24, G25

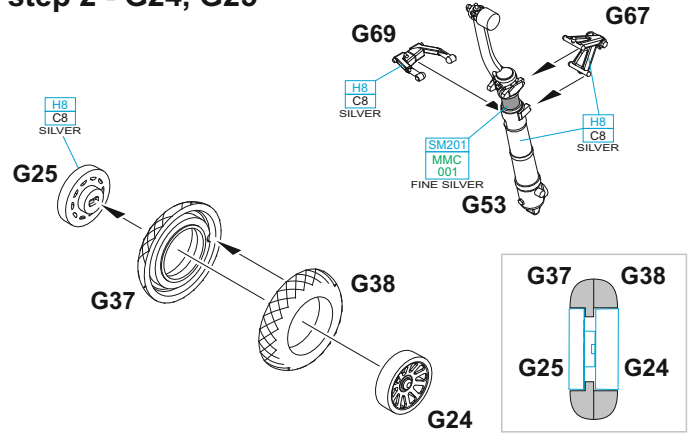

H

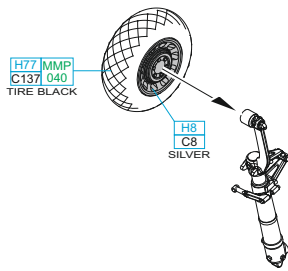

I

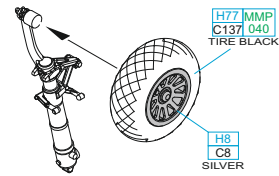

J

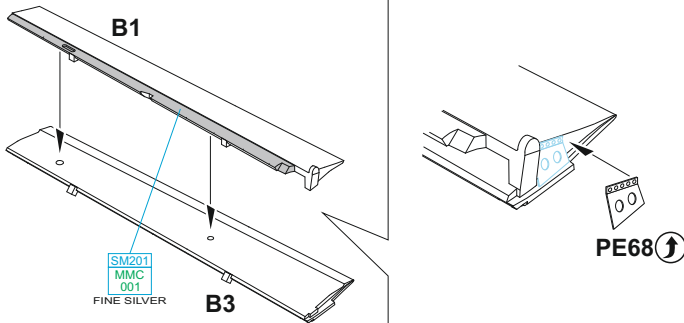

K

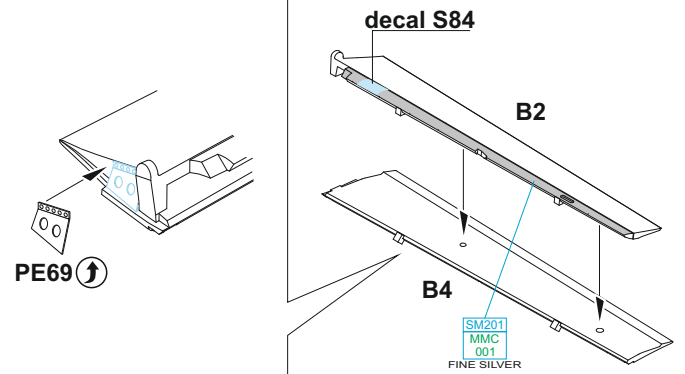

A14 ? A15

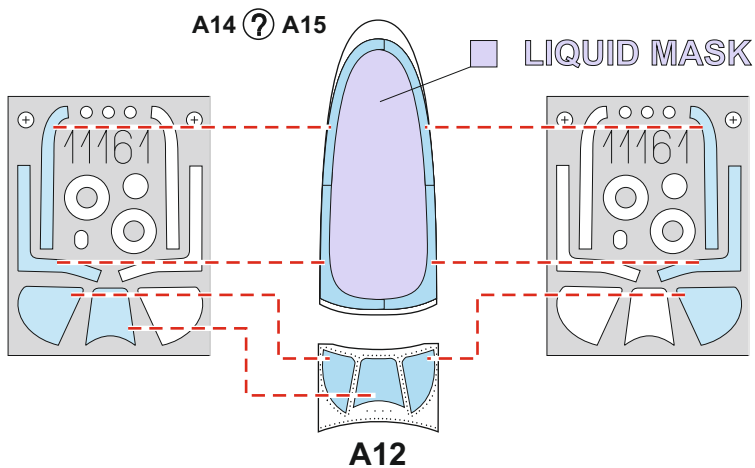

A9

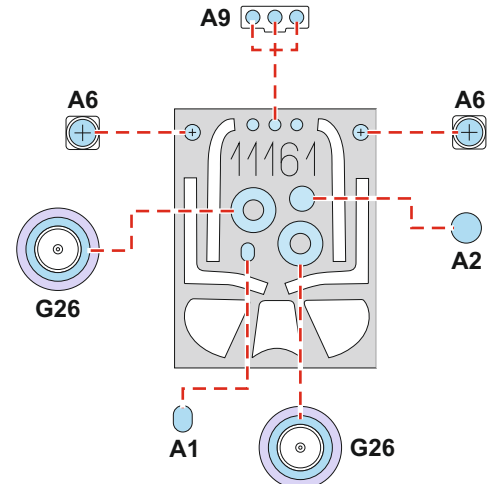

2 =

H8	C8
SILVER	

 - MARKINGS **A;C;D;E;F;H;I**

H58	MMMP
C351	059
INT. GREEN	

 - MARKINGS **B;G;J**

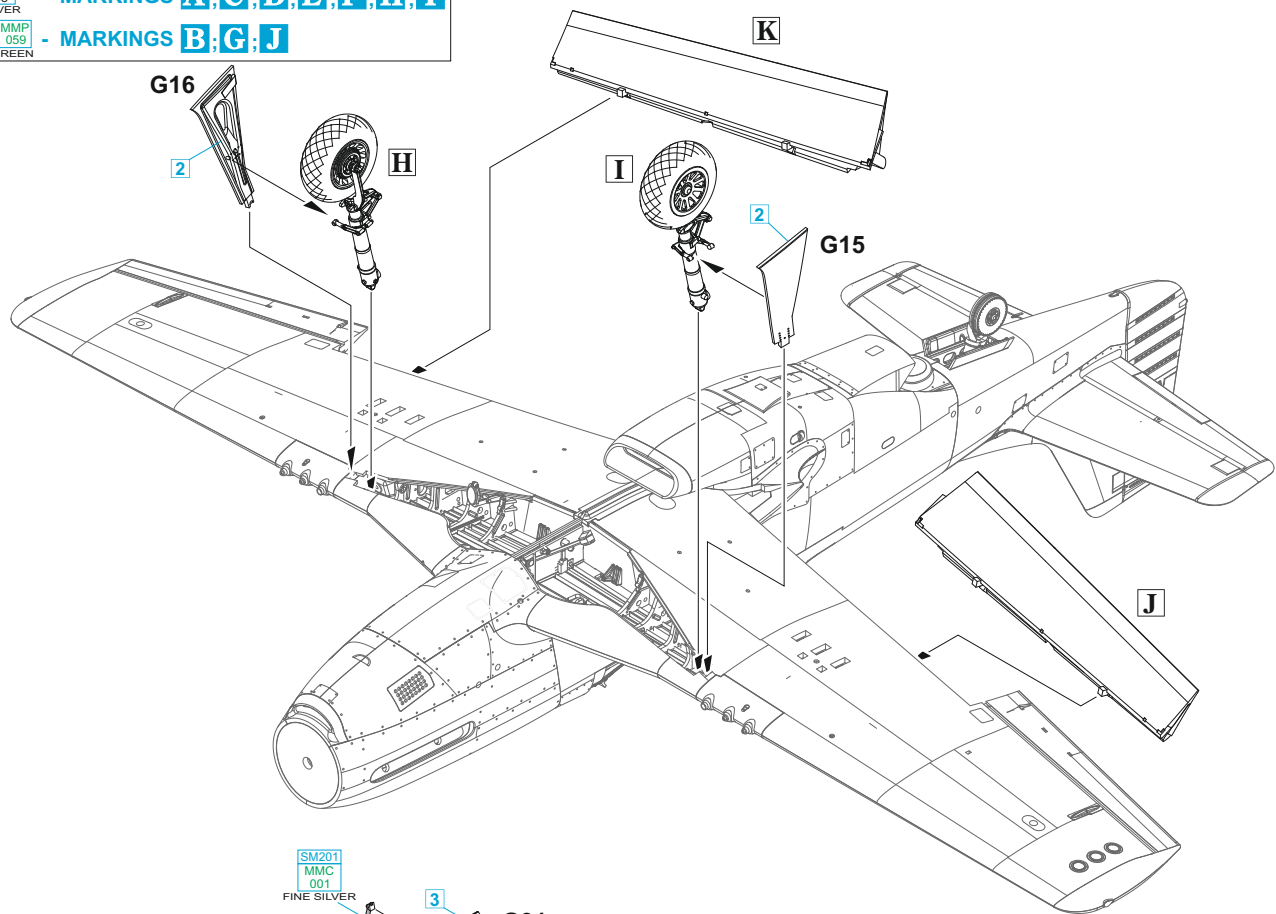

SM201	MMC	001
FINE SILVER		

3 **G65** **G31**

H8	C8
SILVER	

G33 **3**

SM201	MMC	001
FINE SILVER		

G65

H8	C8
SILVER	

H8	C8
SILVER	

 - MARKINGS **A;C;D;E;F;H**
3 =

H58	MMMP
C351	059
INT. GREEN	

 - MARKINGS **B;G;J**

MMMP	C352	067
CHR. YELLOW		

 - MARKING **I**

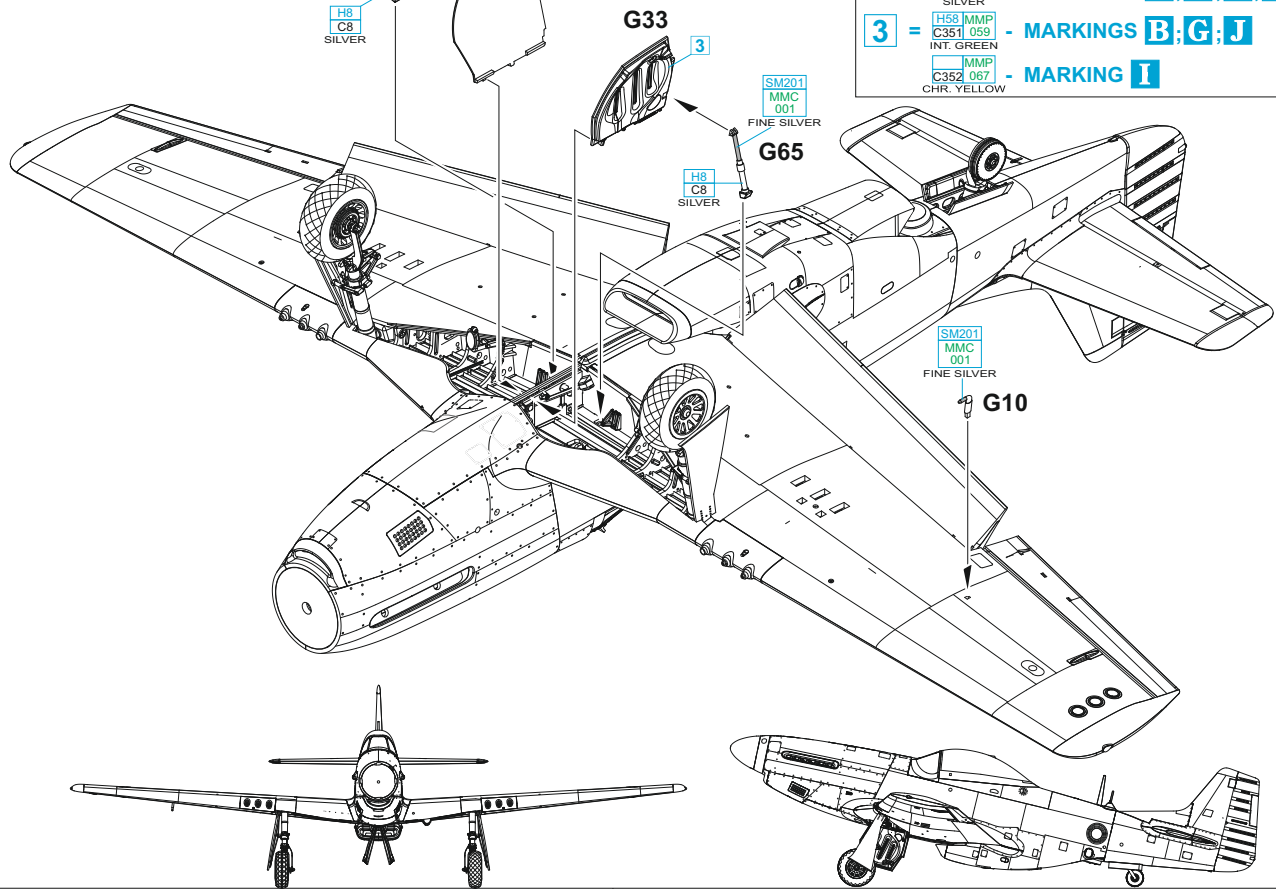

SM201	MMC	001
FINE SILVER		

G10

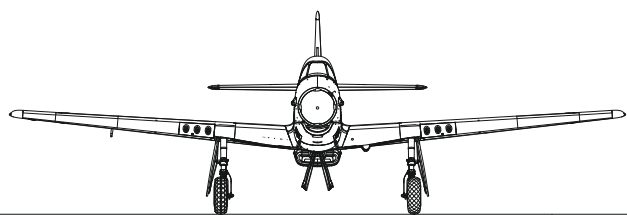

L MARKING **B**

MC214	MMM	001
DARK IRON		

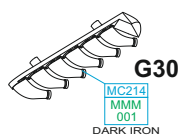

MC214	MMM	001
DARK IRON		

M MARKINGS **A;C;D;E;F;G;H;I;J**

MC214	MMM	001
DARK IRON		



G21

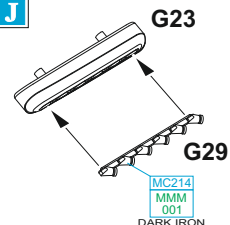

MC214	MMM	001
DARK IRON		

N H16, H27, H28, H37, H39 - MARKINGS **B, D, H, I, J**

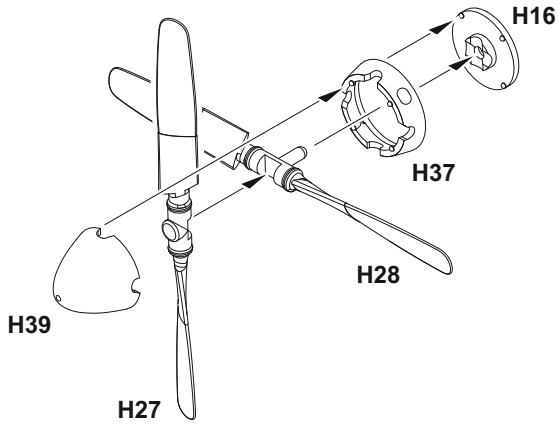

O

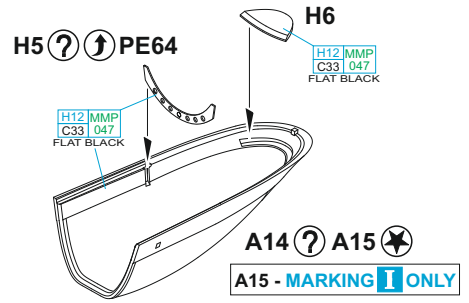

H16, H17, H18, H37, H39 - MARKINGS **A, C, E, F, G**

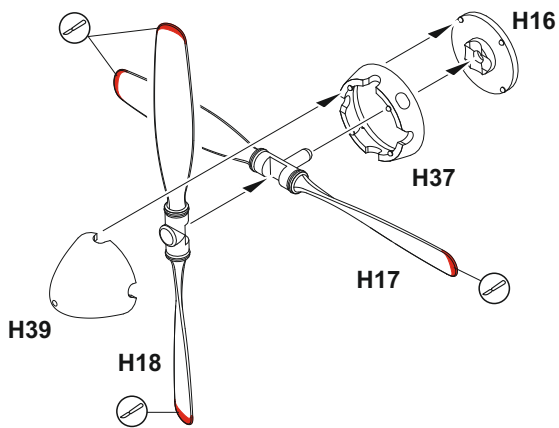

MARKING **A** ONLY

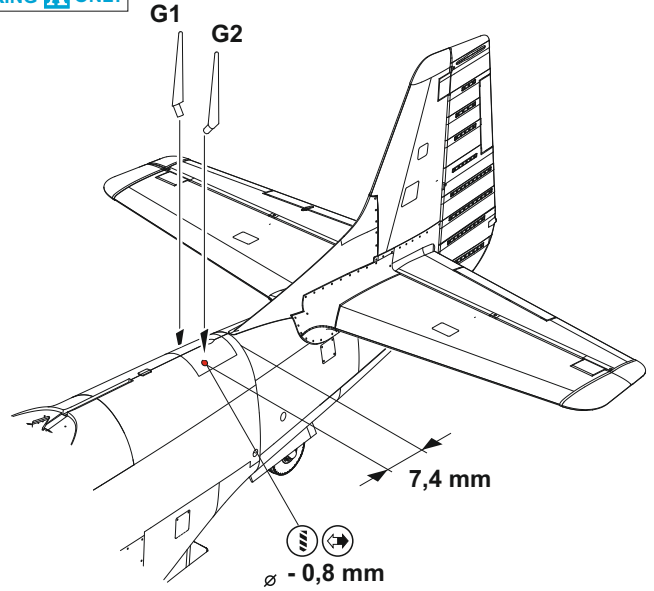

OPEN CANOPY POSITION

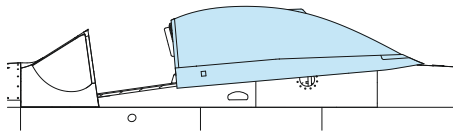

G3 - MARKINGS **B, C, D, E, F, G, H, I, J** ONLY

G8, G9 - MARKINGS **C, E, F, G** ONLY

PE66 - MARKING **B** ONLY

PE66

MARKINGS **C, E, F, G** ONLY

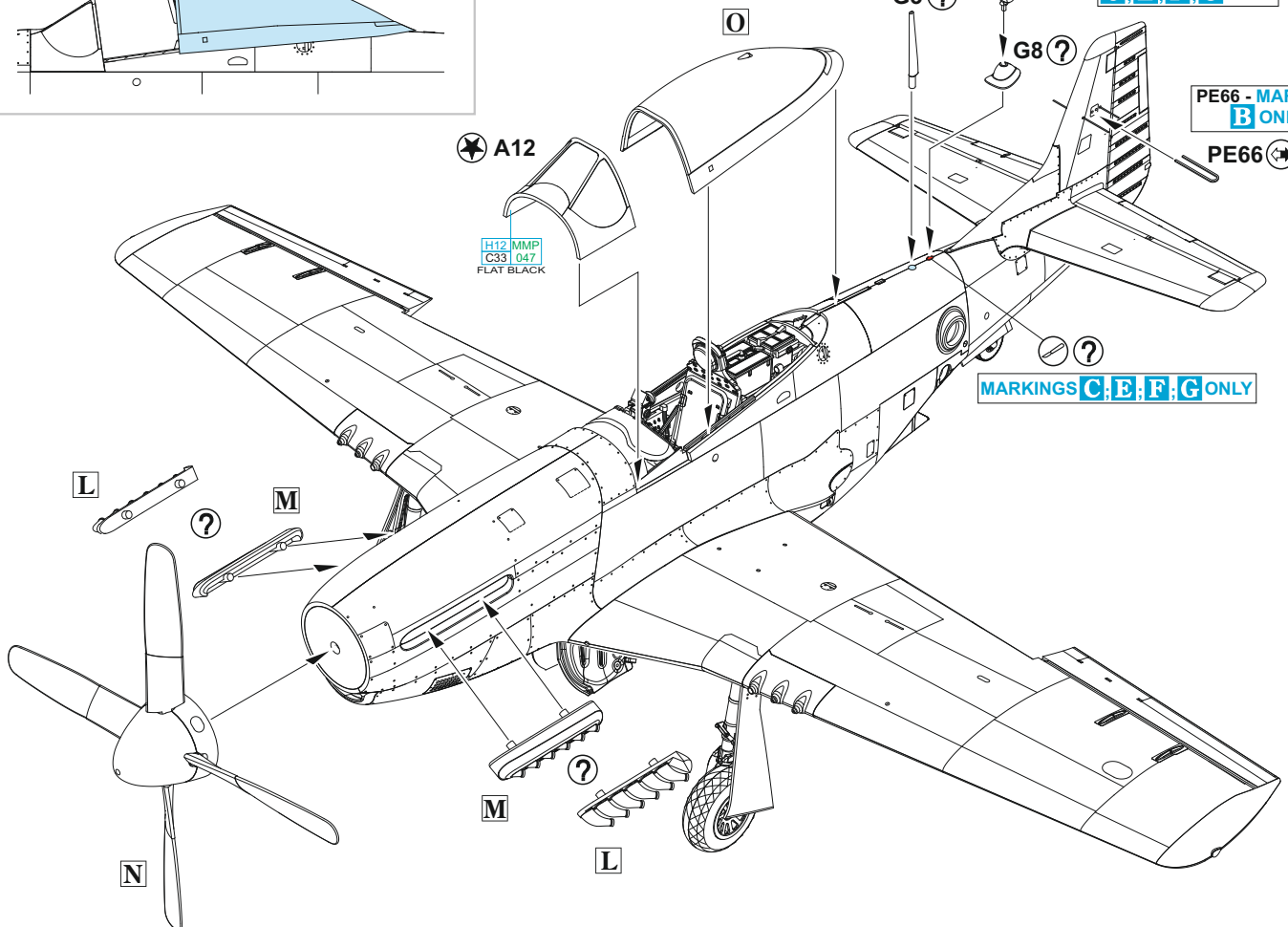

P

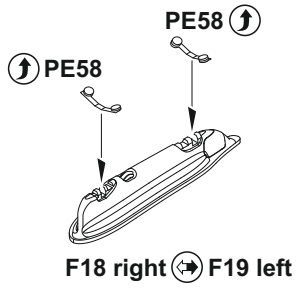

R

MARKINGS **A, E, F, G, I** ONLY

2 pcs.

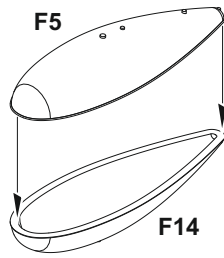

S

MARKINGS **B, C** ONLY

2 pcs.

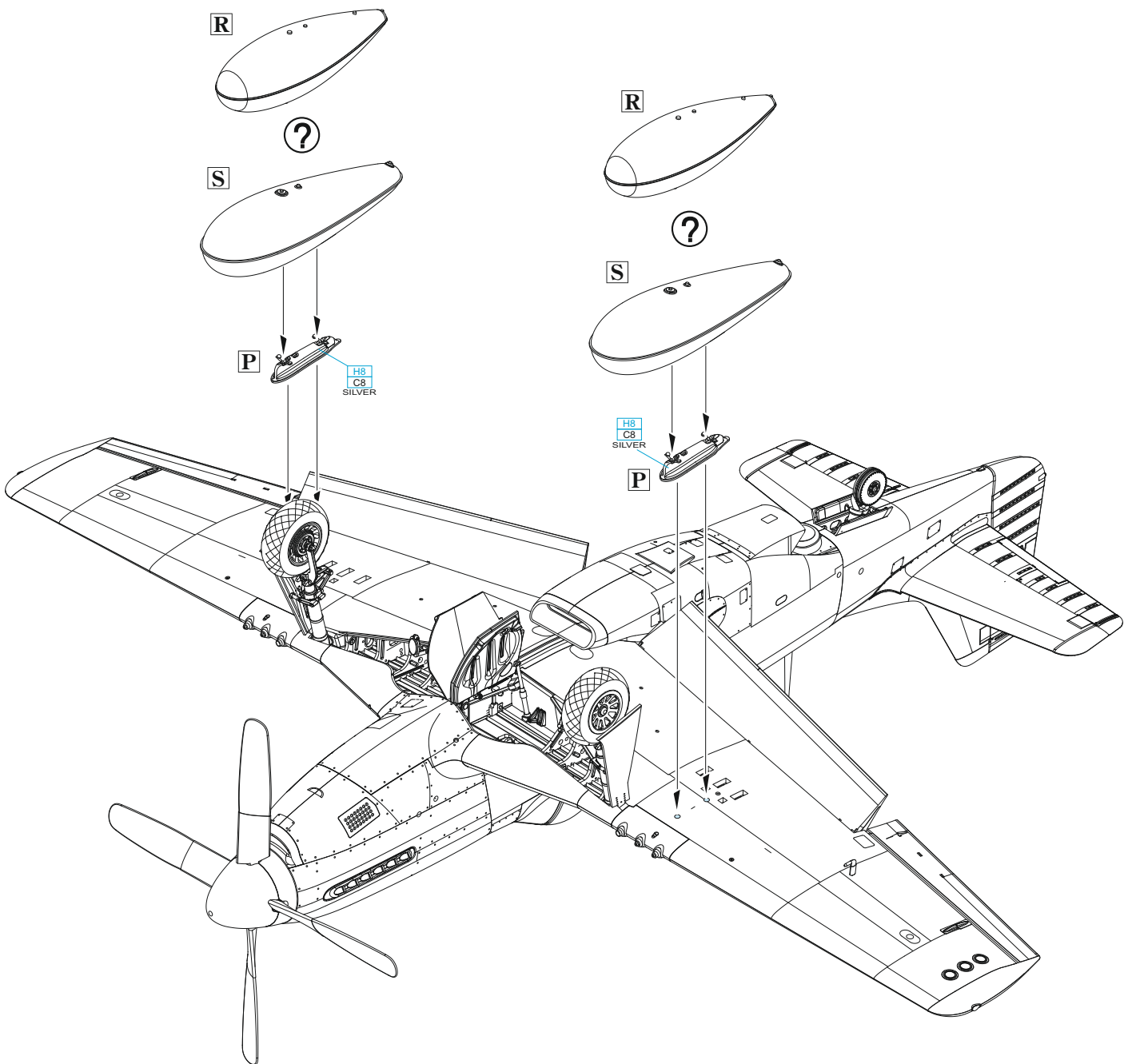
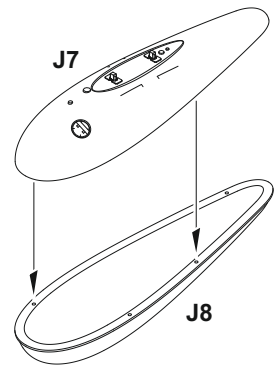

A F-51D-30, 45-11705, Lt. Robert H. Dewald, 35th FBS, 8th FBG, základna Seoul City (K-16), Korea, prosinec 1950

8th Fighter Bomber Group (FBG) skládající se z 35th FBS, 36th FBS a 80th FBS, byla součástí okupačních sil v Japonsku, kde se svými F-80 Shooting Starů působila v západní části Japonska. Její velitelství se nacházelo na základně Itazuke. Po začátku války v Koreji byly její stroje jedny z prvních, které se podílely na bojích. Vzhledem ke krátkému doletu Shooting Starů bylo rozhodnuto vybavit dvě squadrony (35th a 36th FBS) vrtulovými F-51 Mustang, které začaly poskytovat leteckou podporu pozemním jednotkám v Koreji. Jedním z Mustangů létajících u 35th FBS byl i stroj pojmenovaný Ramblin' Reck III (volně: Burácivé mučidlo), jehož pilotem byl Lt. Dewald, který na počátku konfliktu ještě v kokpitu F-80 sestřelil severokorejský Il-10 útočící na základnu Kimpo. Osud tohoto Mustangu se naplnil 5. června 1951, kdy byl během bojové mise sestřelen protiletadlovou palbou a dopadl do rýžového pole nedaleko od Chinnampo. Pilot, Capt. Ronald R. Cree od 67th FBS, havárii nepřežil.

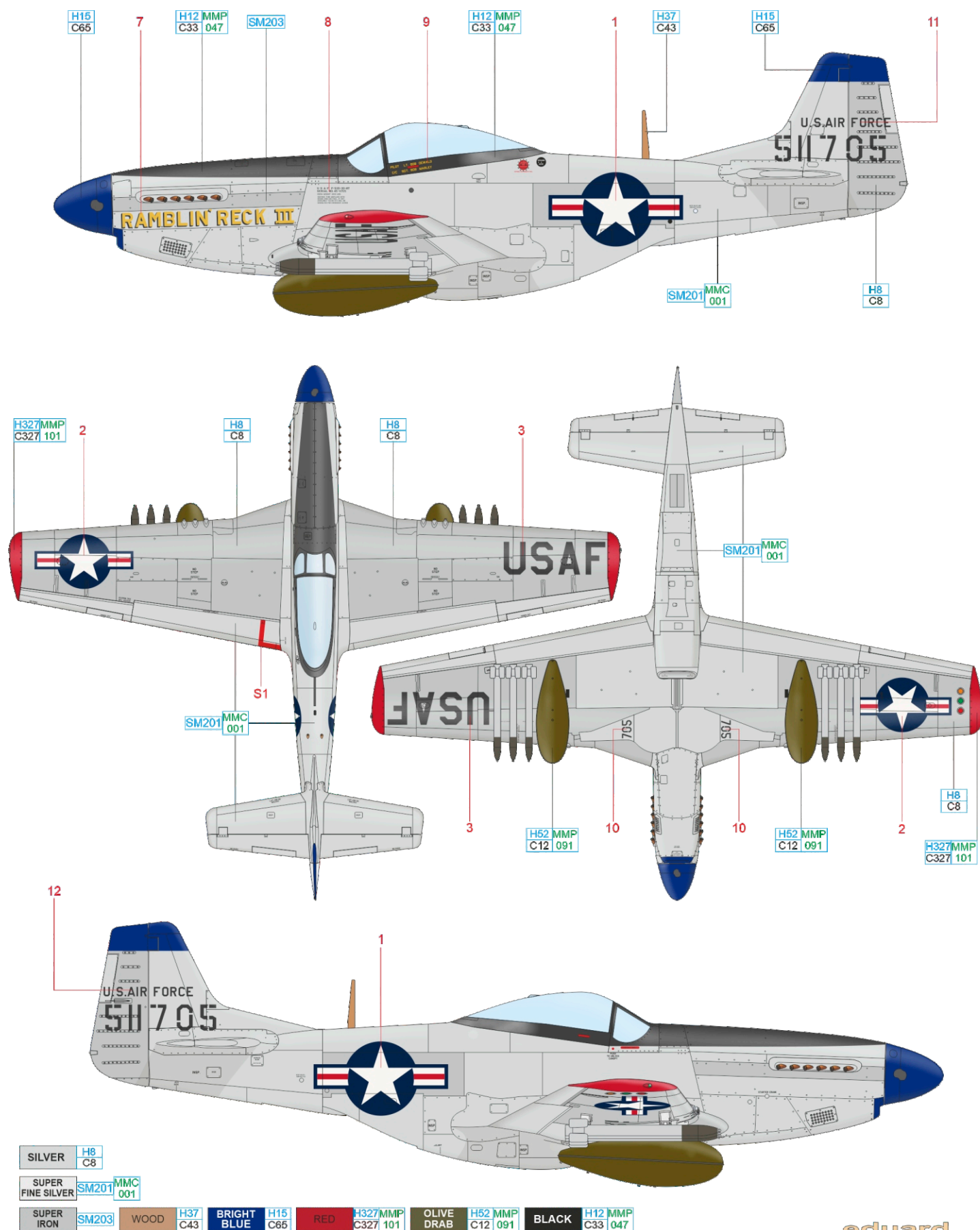

SILVER H8 C8

SUPER FINE SILVER SM201 MMC 001

SUPER IRON SM203

WOOD

BRIGHT BLUE H37 C43

RED H327 MMP C327 101

OLIVE DRAB H52 MMP C12 091

BLACK H12 MMP C33 047

B F-51D-25, 44-73073, Lt. Daniel E. Parr, 12th FBS, 18th FBG, základna Pusan East (K-9), Korea, léto 1951

18th Fighter Bomber Group (FBG), vyzbrojená stroji F-80C a sídlící na základně Clark na Filipínách, se po vypuknutí bojů v Koreji přesunula na základnu Taegu na jihu Koreje. Stejně jako u 8th FBG došlo také u této jednotky k nahrazení proudových F-80 vrtulovými F-51 Mustang, které lépe vyhovovaly pro určenou bojovou činnost, blízkou leteckou podporu pozemních jednotek. Na přídích Mustangů 18th FBG se často objevovaly žraločí tlamy, výjimkou nebyl ani tento stroj, pojmenovaný LIZ PIUS 3, s nímž létal Lt. Parr. Rozpoznávacím znakem Mustangů od 18th FBS byla modrá barva vrtulového kužele, konců křídel a kormidel. Tento Mustang byl ještě v roce 1951 předán No. 2 Squadron SAAF, létající taktéž v sestavě 18th FBG. Jeho letecký život skončil 20. února 1952, kdy s ním jihoafrický pilot havaroval během přistání na základně Chinhae v důsledku bojového poškození.

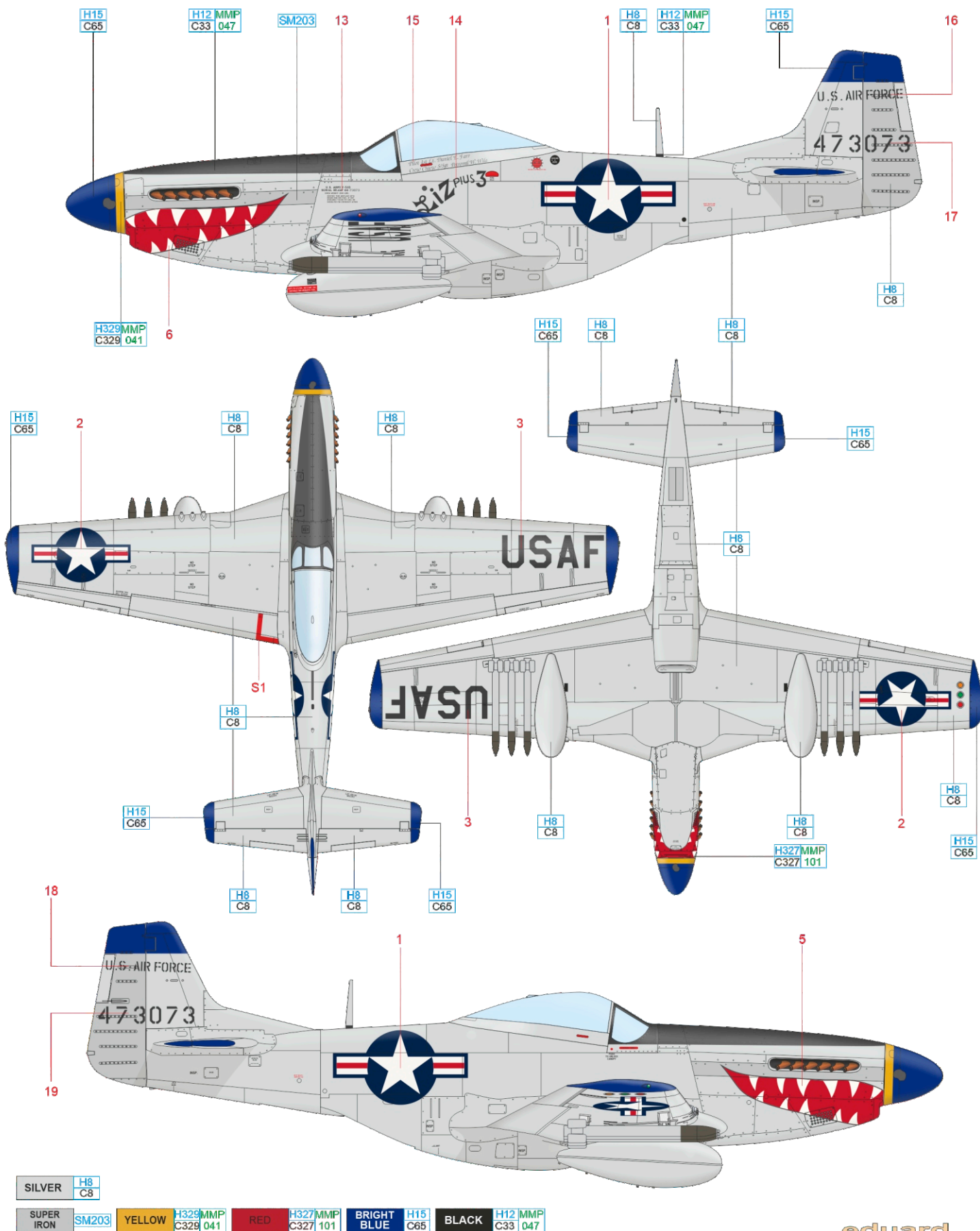

Major Davis, veterán bojů 2. světové války, během které nalétal u 347th FG 145 bojových misí na strojích P-39 a P-40, velel 39th FIS v létě 1951, kdy byla jeho jednotka začleněna do 18th FBG. Dne 14. srpna 1951 se zúčastnil svého 35. bojového letu v Koreji. Jednalo se o nálet na hlavní město Severní Koreje, Pchjongjang, kdy spolu s dalšími jedenácti Mustangy podnikl zničující útok napalmem na sklady ve městě. Během útoku byl jeho Mustang zasažen a při zpáteční cestě došlo k poruše motoru a následnému pádu letadla, jež pilot nepřežil. Major Davis létal na Mustangu pojmenovaném SEXY SALLY II s namalovanou pin-up kresbou ženy.

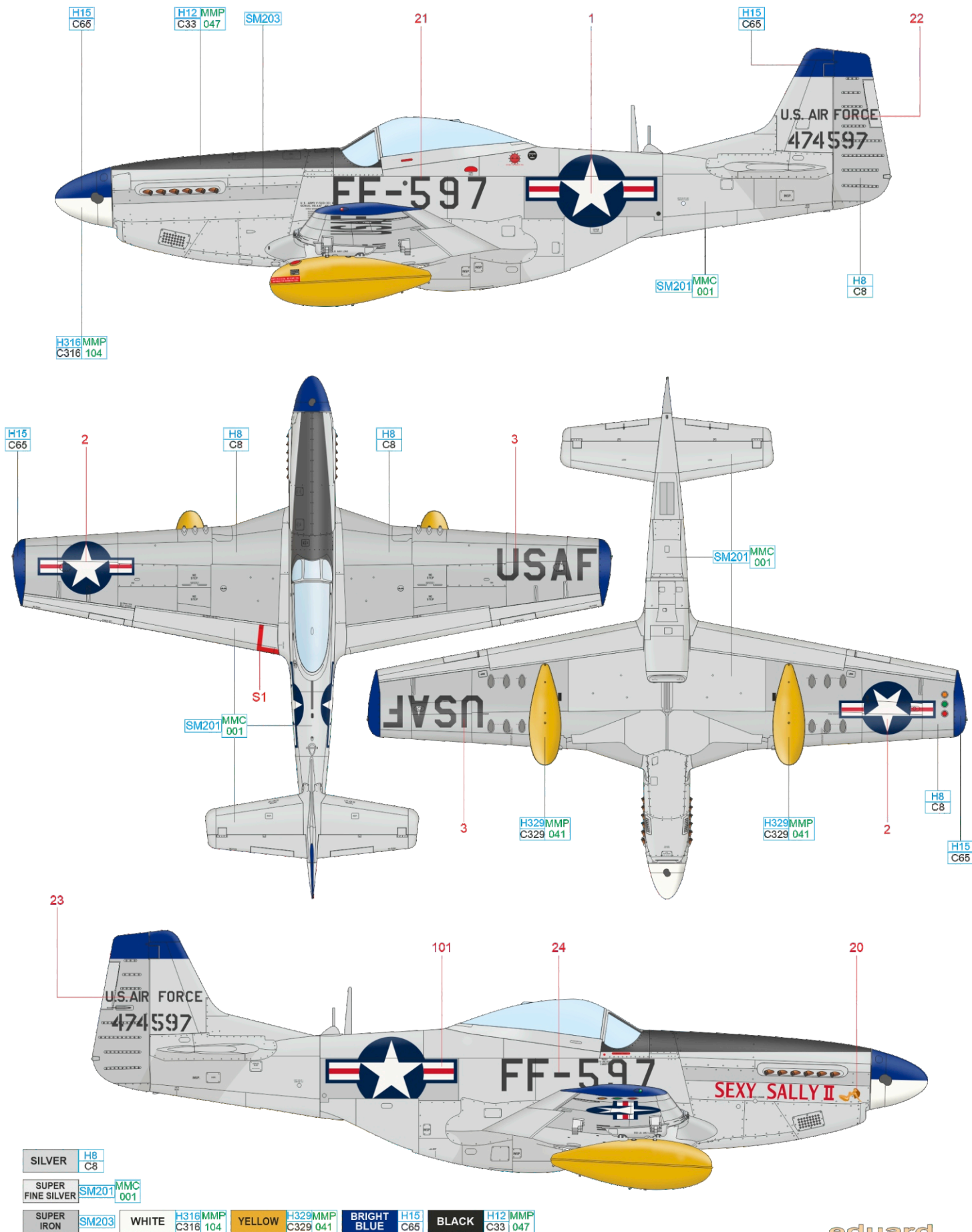

D F-51D-30, 44-74651, Col. William H. Clark, 18th FBG, základna Hoengsong (K-46), Korea, červenec 1952

V březnu 1952 převzal velení 18th FBG po plukovníku Ernestu G. Fordovi rovněž plukovník William H. Clark. Jednotce následně velel až do 1. ledna 1953. Jeho Mustang je zajímavý svou „výzdobou“; na pravé straně přidě nese znak 18th FBG, zatímco na levé straně jsou vyobrazeny emblémy všech tří podřízených jednotek, jimiž v té době byly 12th FBS, 67th FBS a No. 2 Squadron SAAF. Zároveň byly na trupu za americkým výsostným označením namalovány tři šikmé pruhy, symbolizující jednotlivé squadrony: červený, žlutý a oranžovo-bílo-modrý. Dne 28. července 1953, den po uzavření příměří, které trvá dodnes, byl tento stroj ze skladu USAF předán Letectvu Korejské Republiky.

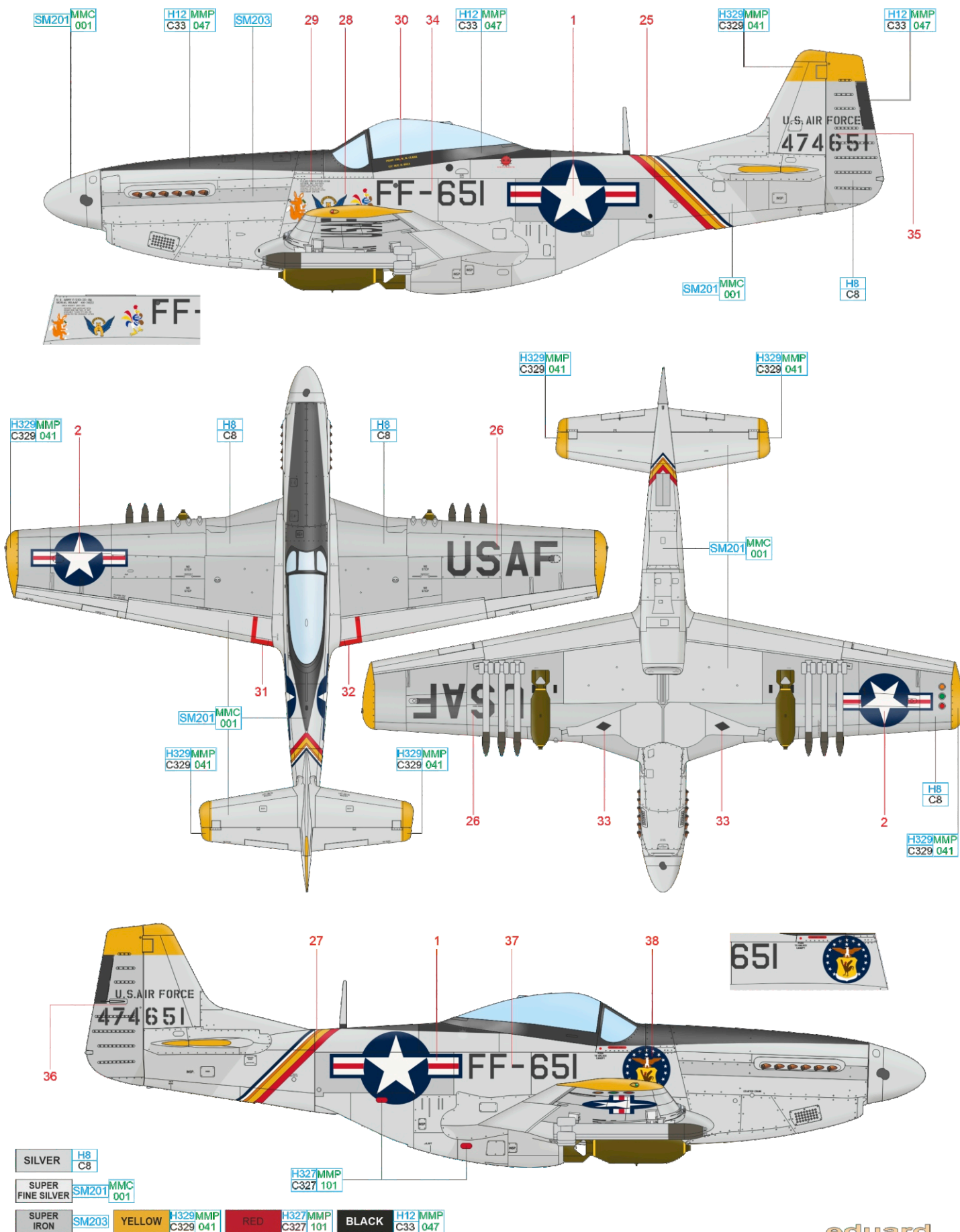

E RF-51D-25, 44-84840, Lt. Frank M. Ward, 45th TRS, 67th TRG, základna Taegu (K-2), Korea, červenec 1951

Jedinou jednotkou, která operovala nad korejským poloostrovem s Mustangy vybavenými kamerami, označovanými nyní RF-51, byla 45th Tactical Reconnaissance Squadron. Jedním z jejích strojů byl i Sweet Lorraine, pyšníci se znakem státu Kalifornie na přídě. Dalšímu provádění taktického průzkumu ve prospěch jednotek OSN učinila v případě tohoto Mustangu přítrž protiletadlová palba, po níž musel pilot, Lt. Ward, opustit stroj na padáku. Sweet Lorraine narazila do země nedaleko Yongson-Li a explodovala.

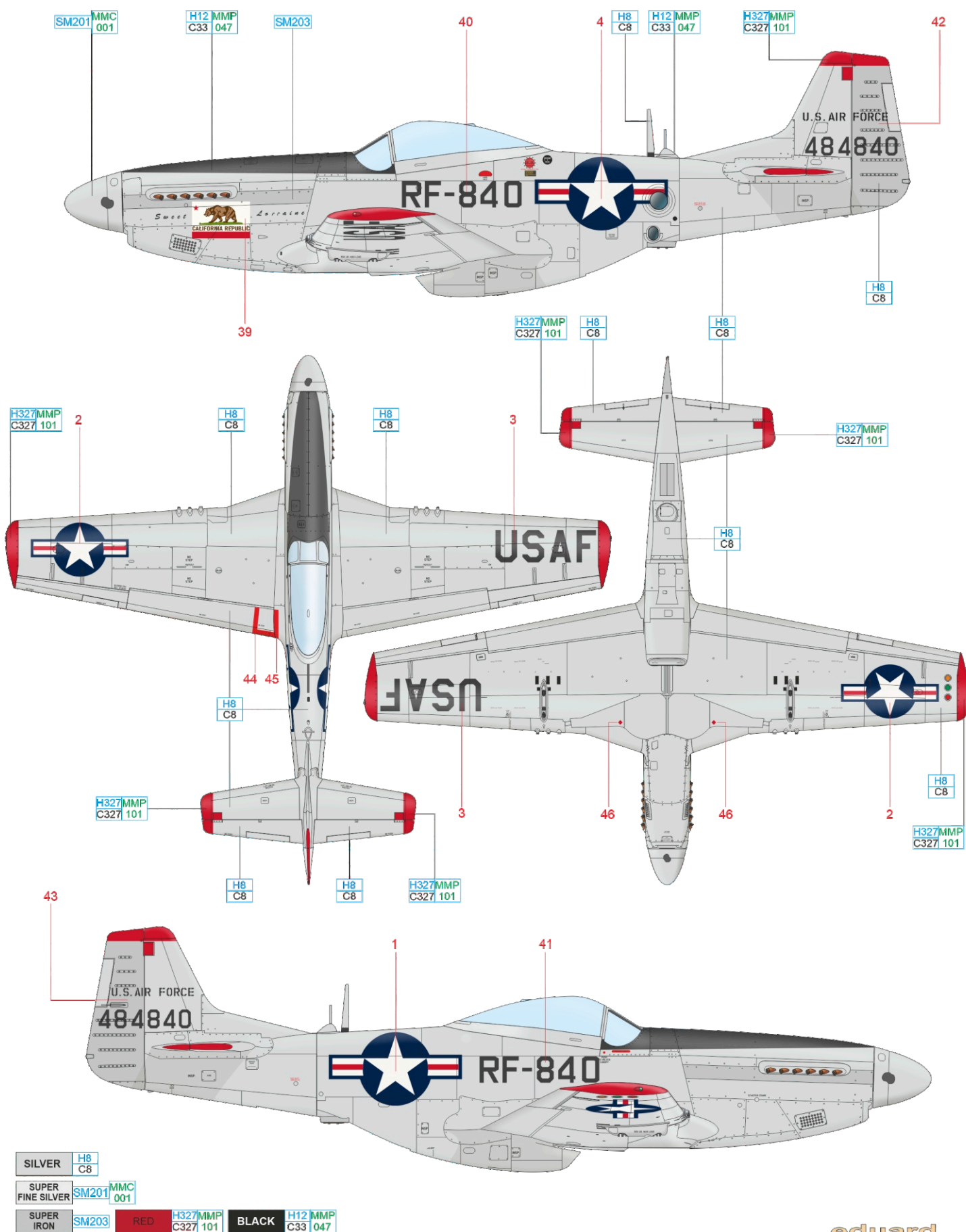

F RF-51K-10, 44-12237, Lt. Watts/Lt. Taylor, 45th TRS, 67th TRG, základna Kimpo (K-14), Korea, 1952

45th TRS byla aktivována 3. září 1950 na základně Itazuke v Japonsku. Její výzbrojí se staly Mustangy verzí F-51 a RF-51. Spolu s 15th TRS (RF-80) a 12th TRS (RB-26) spadaly pod 57th TRG do jejíhož vedení nebyl jmenován nikdo jiný než Col. Karl I. Polifka, přední odborník USAF na letecký průzkum. Průzkumné Mustangy, jejichž doprovod tvořily i klasické stíhací Mustangy, létaly nejprve ze základny Komaki v Japonsku. Jakmile to situace a vybavení letišť dovolily, přesunuly se v březnu 1951 na Korejský poloostrov. Nejprve na základnu Taegu, v srpnu téhož roku na základnu Kimpo, odkud létala až do konce konfliktu. Jedním ze strojů 45th TRS přezdívané Polka Dot díky výraznému markingu na vrtulovém kuželu, koncích křídel a ocasních plochách, byl i tento Mustang, pojmenovaný Punkin. Pod čelním štítkem nesl symbol deseti průzkumných misí. Jeho působení ukončila poslední den roku 1952 protiletadlová palba nedaleko Singo-san. Ten den vyhlásil život jeho pilota...

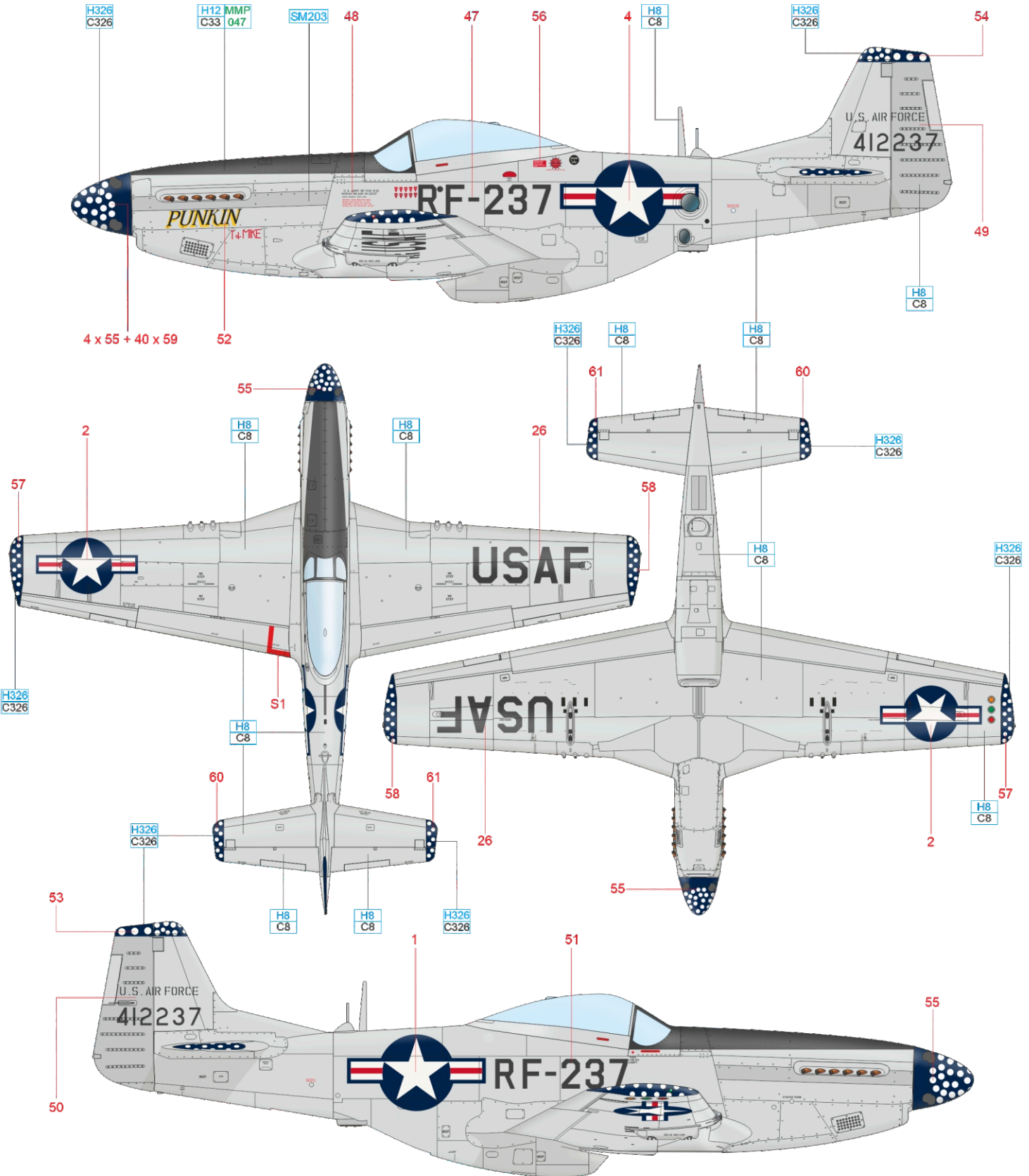

SILVER	H8 C8
SUPER IRON	SM203
BLUE	H326 C326
BLACK	H12 MMP C33 047

G RF-51D-25, 44-84837, Lt. Grover J. Isbell, 45th TRS, 67th TRG, základna Kimpo (K-14), Korea, 1952

Více než stovkou malých kamer, symbolizujících vykonané průzkumné mise během Války v Koreji, se může pochlubit tento Mustang, pojmenovaný Little Lynn. Létal s ním rodák z Dallasu v Texasu a veterán 2. světové války, Lt. Grover Jim Isbell. Korejská válka nebyla jeho posledním válečným konfliktem, následně se zúčastnil ještě bojů ve Vietnamu a do důchodu odešel v hodnosti generálporučíka. I jeho Mustang válku v Koreji přežil a po skončení bojů, byl dále používán arkansaskou Národní gardou u 154th TRS.

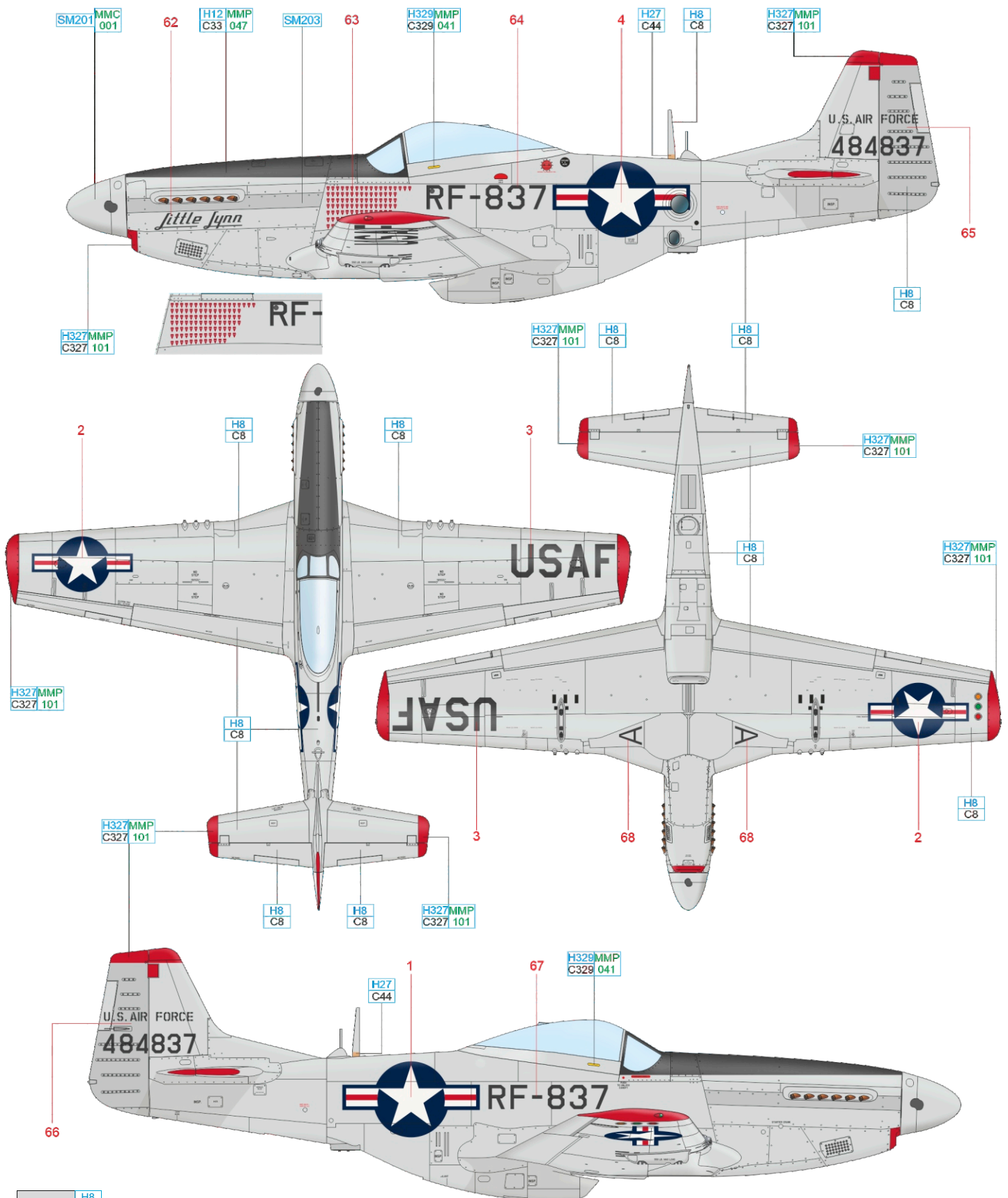

SILVER	H8 C8
SUPER FINE SILVER	SM201 MMC 001
SUPER IRON	SM203
TAN	H27 C44
YELLOW	H329MMP C329 041
RED	H327MMP C327 101
BLACK	H12 MMP C33 047

H F-51D-30, 44-74629, Col. Dean E. Hess, ROKAF, základna Seoul City (K-16), Korea, říjen 1950

Na počátku korejského konfliktu byly jihokorejské letecké síly vybaveny pouze spojovacími a cvičnými letouny. Ze zásob USAF bylo proto urychleně uvolněno deset Mustangů a výcvik vybraných korejských pilotů probíhal pod vedením Majora Hesse v Japonsku. Jednotka, označovaná Bout One, se pod jeho velením přesunula zpět na korejský poloostrov, odkud podnikali bojové lety nejprve američtí instruktoři a po zdokonalení svých pilotních dovedností se k nim přidali i korejští piloti. Col. Hess spolu s LTC Russellem L. Blaisdellem a S/Sgt. Merlem Y. Strangem zorganizovali před postupujícími severokorejskými a čínskými vojáky, kteří se chystali obsadit Soul, leteckou přepravu na ostrov Čedžu pro tisícovku korejských sirotků. Mustang, s nímž Col. Hess podnikal bojové lety, nesl na trupu číslo 18, předí ozdobil korejský nápis Létám s vírou.

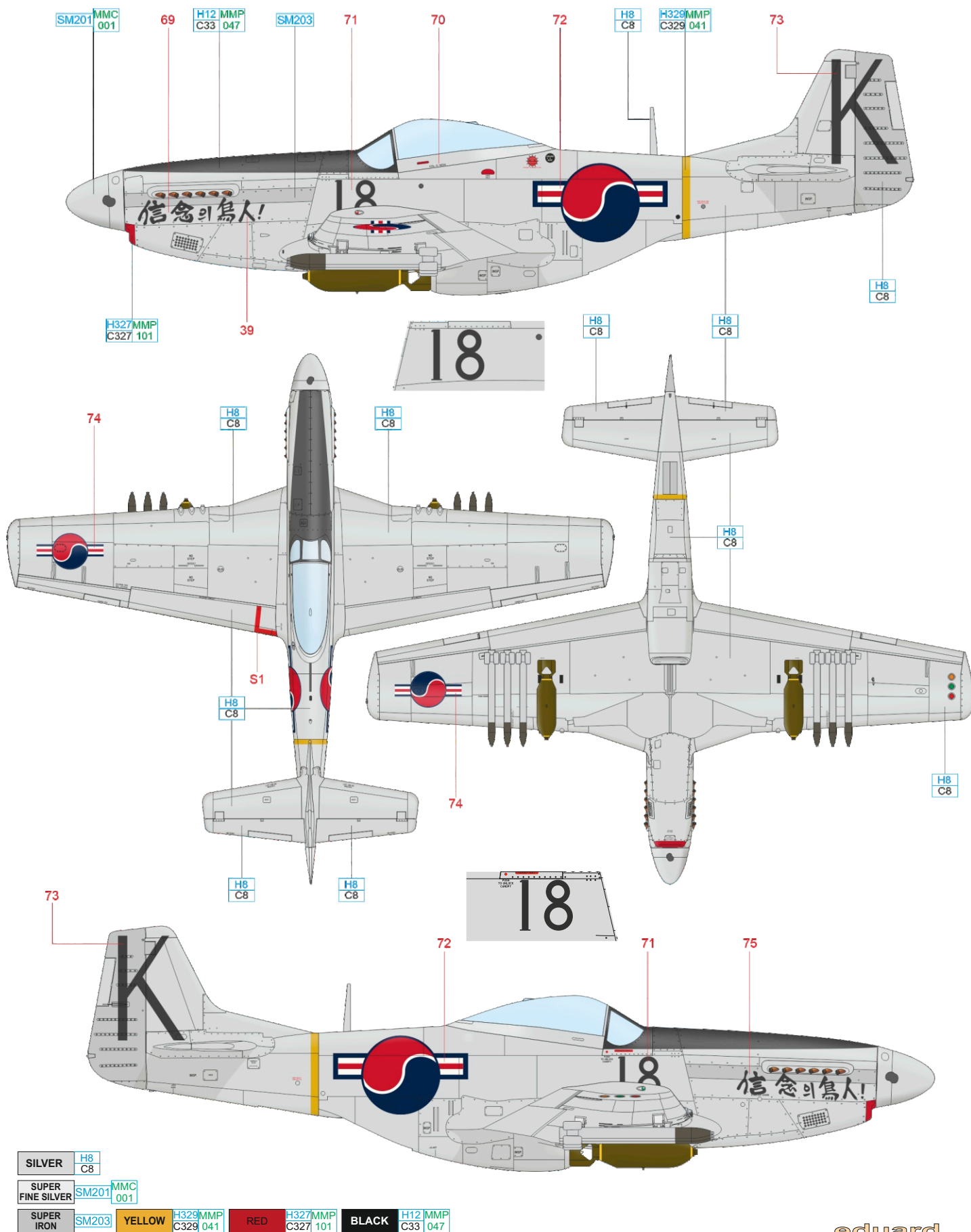

F-51D-25, A68-809 (45-11474), W/Cdr Louis T. Spence, No. 77 Squadron RAAF, Iwakuni, Japonsko, srpen 1950

No. 77 Squadron, po listopadu 1948 jediná australská jednotka zařazená do okupačních sil britského Commonwealthu, byla vyzbrojena stroji F-51D Mustang a v létě 1950 se chystala na návrat do Austrálie. Po vypuknutí Korejské války byl přesun jednotky zrušen a na vyžádání generála MacArthura byla zařazena k 5th AF. První bojový let podnikla No. 77 Squadron, vedená W/Cdr Lou Spencem, již 2. července 1950 ze základny Iwakuni v Japonsku. Lou Spence, veterán bojů druhé světové války s No. 3 Squadron RAAF v severní Africe a následně velitel No. 452 Squadron RAAF v Austrálii, vedl jednotku až do 9. září 1950, kdy zahynul během napalmového útoku na Angang-ni. Není jasné, zda se jeho letadlo zřítilo do města kvůli nepřátelskému zásahu, či chybou pilota.

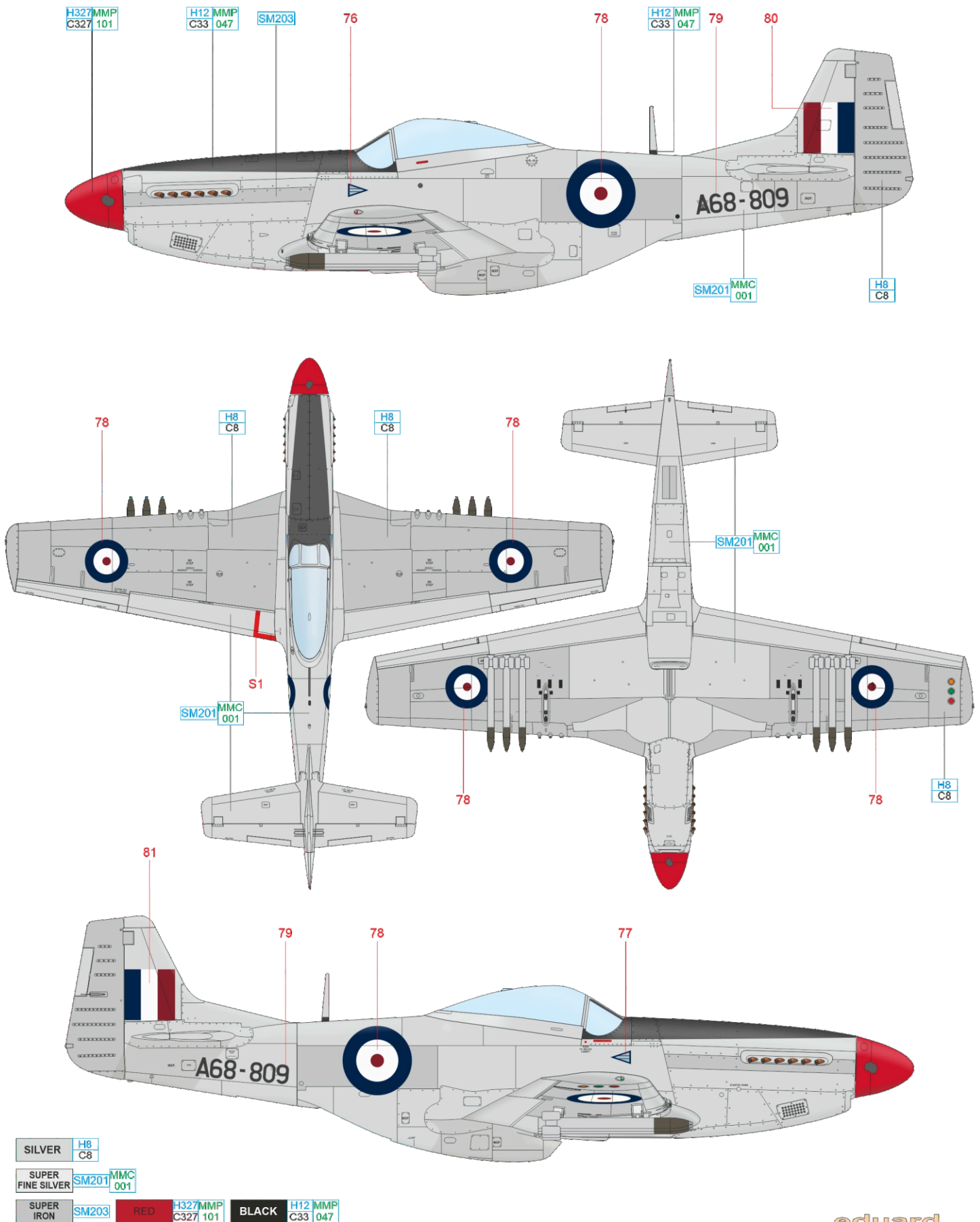

J P-51D-30, 44-74863, No. 2 „Flying Cheetahs“ Squadron SAAF, základna Chinhae (K-10), Korea, 1952

Další jednotkou, létající pod velením USAF, byla No. 2 Squadron SAAF, jejíž osazenstvo tvořili dobrovolní piloti z Jižní Afriky. Do Japonska připluli 1. listopadu 1950, po nezbytném výcviku na stíhacích P-51 byla jednotka pod velením komandanta Servaase van Breda Theronu zařazena do sestavy 18th FBG. V jejím rámci pak podnikala bojové lety na podporu pozemních jednotek a ničení logistiky severokorejské a čínské armády až do konce korejského konfliktu. V únoru 1953 došlo k přezbrojení jednotky na proudové F-86 Sabre. Během Korejské války podnikli piloti No. 2 Squadron SAAF 12 067 bojových letů. Nejčastěji se jednalo o útoky na pozemní cíle.

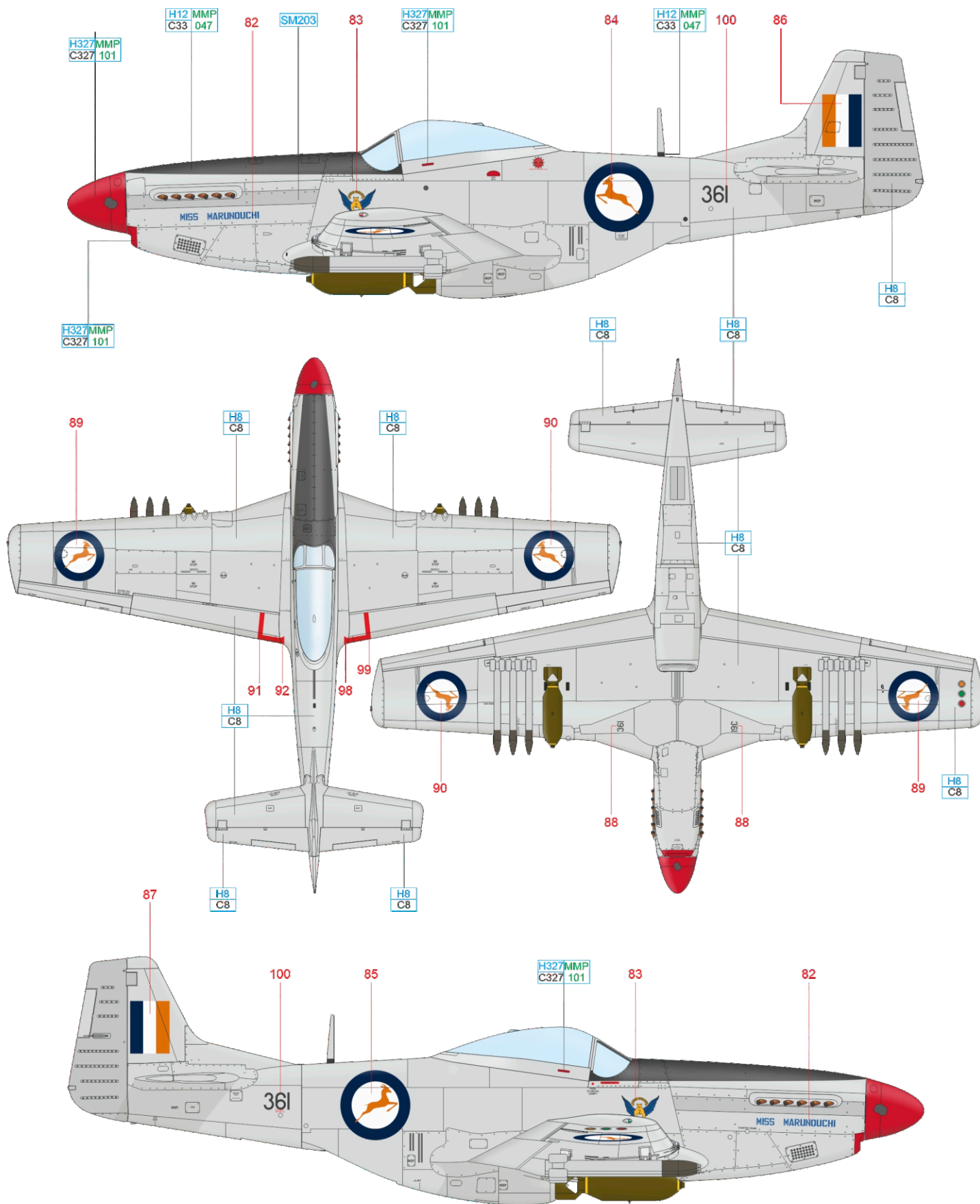

SILVER H8
C8

SUPER IRON SM203 RED H327 MMP C327 101 BLACK H12 MMP C33 047