

US SUPERSONIC FIGHTER 1:48 SCALE PLASTIC KIT



úvodem

Vought F-8 Crusader byl nadzvukovým denním stíhacím letounem, který sloužil u US Navy a US Marine Corps během 60. a 70. let. Crusader byl odpovědí společnosti Vought na specifikace, které vydalo námořnictvo v září 1952 a na jejichž základě měl vzniknout letoun nahrazující typ Vought F7U Cutlass. Specifikace požadovaly novou stíhačku s maximální rychlostí Mach 1,2 ve výšce 30 000 stop, se stoupavostí 25 000 stop za minutu a zároveň s přistávací rychlostí nejvýše 100 mph. Výzbroj měl tvořit 20mm kanon, protože zkušenosti z války v Koreji ukázaly, že 12,7mm kulomety již nepostačují. Projekt V-383 připravený Voughtem (jeden z osmi přihlášených) soutěž vyhrál, dostal označení F8U-1 (později F-8) a poprvé se dostal do vzduchu v roce 1955. F-8A byl řešen jako hornoplošník, pro stíhací letoun poměrně neobvykle. Inovaci představovalo křídlo, u něhož bylo možné zvětšit úhel náběhu a generovat tak dodatečný vztlak během vzletu či přistání. Úhel se zvětšoval o sedm stupňů a toto řešení také zaručovalo pilotovi dobrý výhled vpřed. Crusader byl poháněn výkonným motorem Pratt & Whitney J57 s přidavným spalováním, o tahu 18 000 lb. F-8 se stal prvním proudovým stíhacím strojem amerického námořnictva, který překonal metu 1000 mph. Výzbroj F-8 tvořila čtveřice 20mm kanonů Colt Mk.12, každý s 144 náboji a čtveřice řízených střel vzduch-vzduch AIM-9 Sidewinder nesených po dvou na Y-pylonech na bocích trupu za kokpitem.

První F-8A začaly přicházet k námořnímu letectvu v roce 1957. První squadronou na východním pobřeží, která typ dostala do výzbroje, byla VF-32 Swordsmen na základně NAS Cecil Field, na západním pobřeží to byla VF-154 Grand Slammers na kalifornské základně NAS Moffet Field. U námořní pěchoty obdržela jako první Crusadery VMF-122 Crusaders, dislokovaná na základně MCAS Beaufort v Jižní Karolíně. Crusadery nakonec sloužily u 25 námořních a 13 mariňáckých prvoliniových squadron.

Poslední sériové Crusadery, verze F-8E (původní označení F8U-2NE) poprvé vzlétly v červnu 1961. V podstatě šlo o vylepšené F-8D, stíhací letouny pro operace za každého počasí. F-8E dostal vylepšení vyhledávací a střelecký radar APQ-94, vylepšený motor a novou avioniku spolupracující se střelami vzduch-země AGM-12 Bullpup. Bullpupy však byly používány jen výjimečně. Verze E byla také upravena pro nesení až 5000 lb výzbroje, dostala dva závěsné body na křídlo. Díky těmto změnám se z F-8E stal výkonný stíhací bombardér, který mohl sloužit jako stíhačka v rámci protivzdušné obrany, doprovodná stíhačka nebo jako letoun pro útoky na pozemní cíle. Výzbroj pro útoky na pozemní cíle se mohla skládat ze široké palety zbraní, včetně dvou raketnic LAU-10, dvou AGM-12 Bullpup, dvanácti 250lb (113 kg) pum Mk.81, osmi 500lb (227 kg) pum Mk.82, čtyř 1000lb /454 kg pum Mk.83 či dvou 2000lb pum Mk.84. Po jistou dobu byl Crusader jediným stíhacím letounem US Navy, který byl schopen nést 2000lb pumu Mk.84.

Crusadery byly ve vietnamské válce dosti rozšířené. Squadrony vyzbrojené F-8E podnikly celkem 22 bojových túr, většinou na palubách přestavěných nosičů třídy Essex. První z těchto túr podnikla VF-191 Satan's Kittens (součást CVW-19), která se do Vietnamu nakonec vrátila ještě třikrát. V počtu túr ji vyrovnala už jen VF-53 Iron Angels (CVW-5).

F-8E nasazovalo US Navy a US Marine Corps ve Vietnamu jako stíhačky a jako letouny pro útoky na pozemní cíle. Podnikaly stíhací akce, doprovázely bitevní letouny a zároveň byly nasazovány do útoků raketami Zuni na pozemní stanoviště protiletadlového dělostřelectva či na baterie raket země-vzduch. F-8E sestřelily během války 11 MiGů. Poměr ztráty / vítězství tak pro Crusadery činí 19:3, nejlepší mezi všemi typy letounů nasazenými ve Vietnamu. Crusadery celkem sestřelily 16 MiGů-17 a tři MiGy-21. Všechny ztráty F-8 ve vzduchu šly na vrub MiGů-17.

Vyrobena byl celkem 286 F-8E a dalších 42 F-8E(FN) dostalo francouzské námořnictvo. Celková produkce typu F-8 se zastavila na čísle 1261 letounů. Crusader je často nazýván "Last of the Gunfighters".

DECALS AND COLOR PROFILES DESIGNED BY



ATTENTION



UPOZORNĚNÍ



ACHTUNG



ATTENTION



注意



Carefully read instruction sheet before assembling. When you use glue or paint, do not use near open flame and use in well ventilated room. Keep out of reach of small children. Children must not be allowed to suck any part, or pull vinyl bag over the head.



Před započítím stavby si pečlivě prostudujte stavební návod. Při používání barev a lepidel pracujte v dobře větrané místnosti. Lepidla ani barvy nepoužívejte v blízkosti otevřeného ohně. Model není určen malým dětem, mohlo by dojít k požití drobných dílů.

INSTRUCTION SIGNS * INSTR. SYMBOLS * INSTRUKTION SINNBILDEN * SYMBOLES * 記号の説明

OPTIONAL
VOLBABEND
OHNOUTOPEN HOLE
VYVRTAT OTVORSYMETRICAL ASSEMBLY
SYMETRICKÁ MONTÁŽREMOVE
ODŘÍZNOUTREVERSE SIDE
OTOČITAPPLY EDUARD MASK
AND PAINT
POUŽIT EDUARD MASK
NABARVIT

PARTS



DÍLY



TEILE



PIÈCES



部品

PLASTIC PARTS

A>

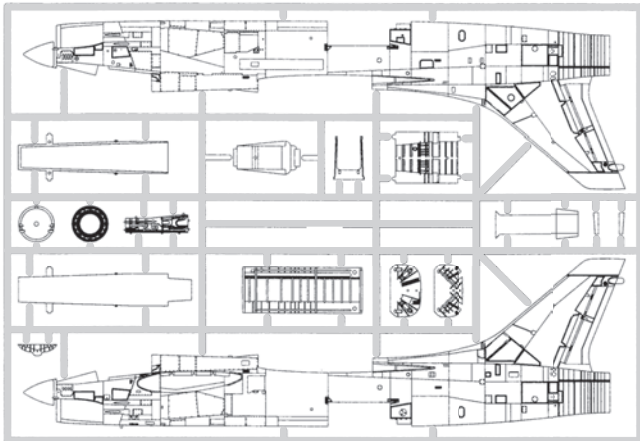

F>

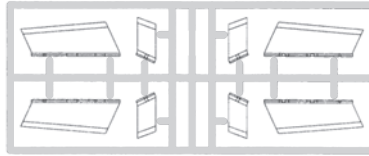

Q>

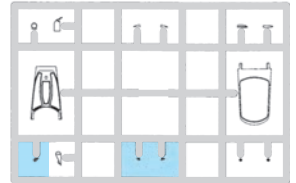

G>

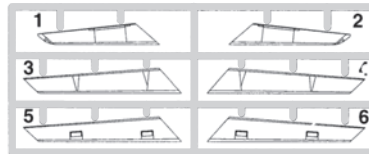

D>

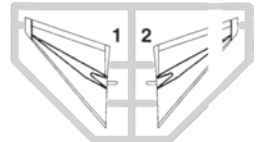

S>

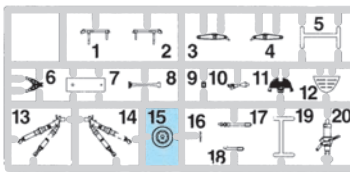

L>

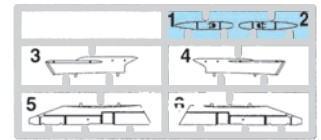

P-1> 3 pcs. T> 2 pcs.



B>

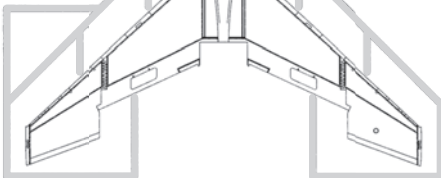

K>

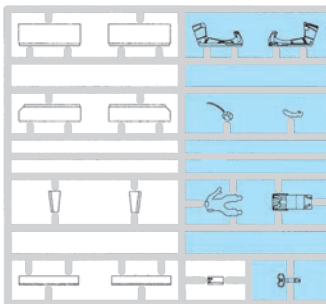

FILM

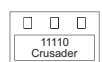
eduard
BRASSIN

RP - RESIN PARTS



R1

R3
2 pcs.

R8



R9

R2
2 pcs.

R10

C>

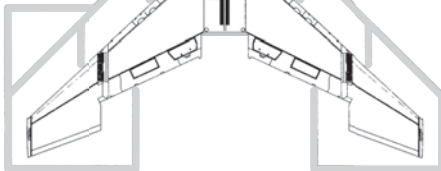

PE - PHOTO ETCHED DETAIL PARTS

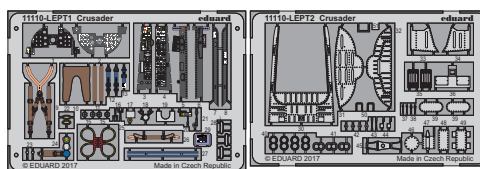
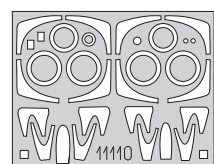
eduard
MASK

R> 2 pcs.

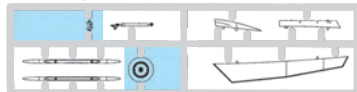

-Parts not for use. -Teile werden nicht verwendet. -Pièces à ne pas utiliser. -Tyto díly nepoužívejte při stavbě. - 使用しない部品

COLOURS



BARVY



FARBEN



PEINTURE



色

GSI Creos (GUNZE)		
AQUEOUS	Mr.COLOR	
[H 12]	C33	FLAT BLACK
[H 44]	C51	FLESH
[H 52]	C12	OLIVE DRAB
[H 77]	C137	TIRE BLACK
[H 80]	C54	KHAKI GREEN

AQUEOUS	Mr.COLOR	
[H90]	C47	CLEAR RED
[H94]	C138	CLEAR GREEN
[H 315]	C315	GRAY
[H 316]	C316	WHITE
[H 317]	C317	GRAY

AQUEOUS	Mr.COLOR	
[H 327]	C327	RED
[H 329]	C329	YELLOW
Mr.METAL COLOR		
[MC213]		STAINLESS
[MC214]		DARK IRON

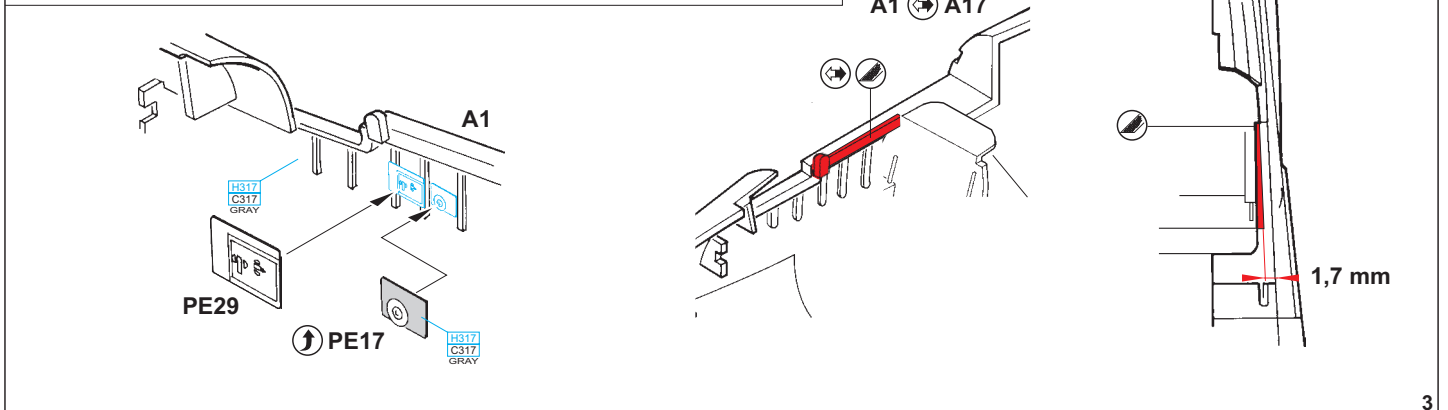
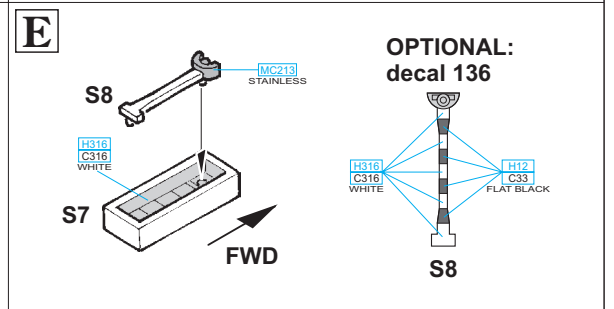
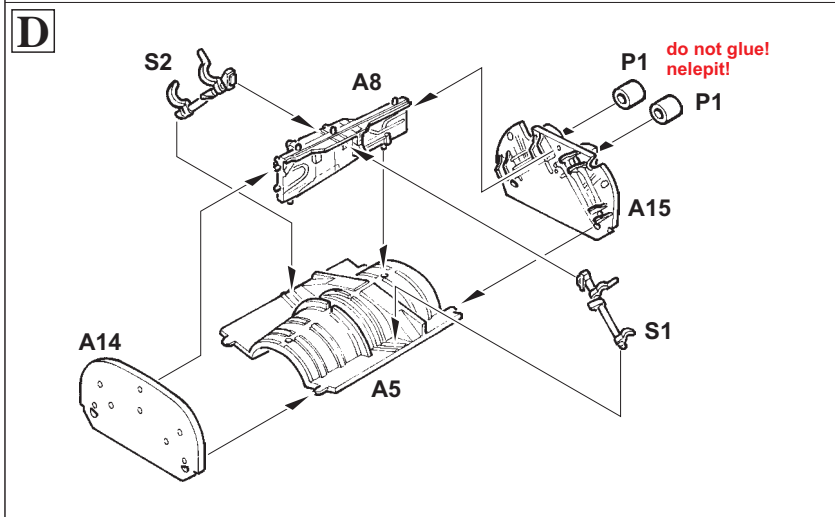
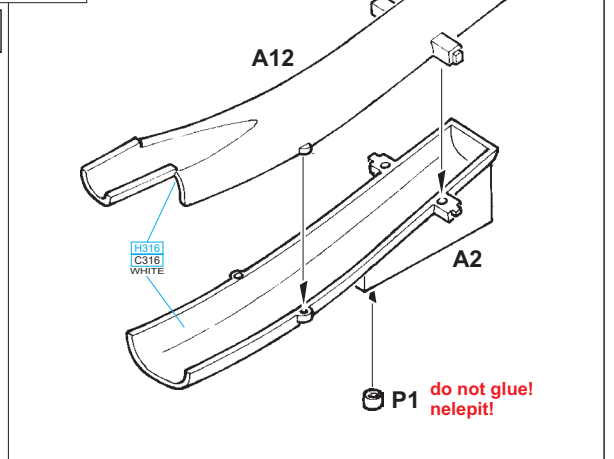
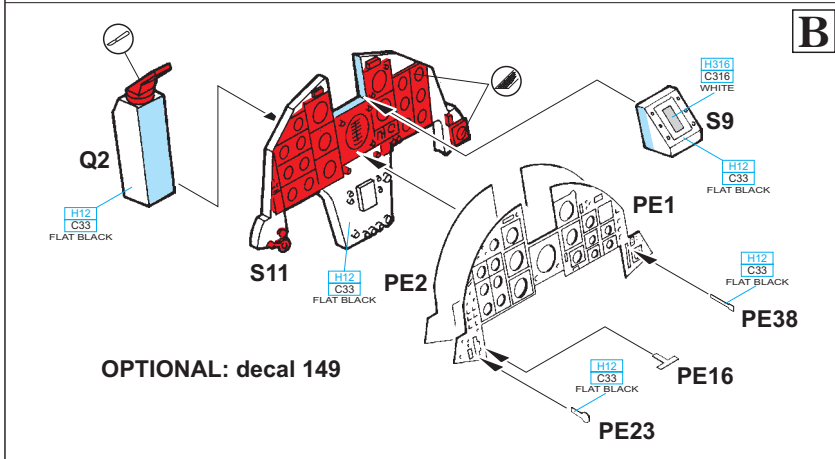
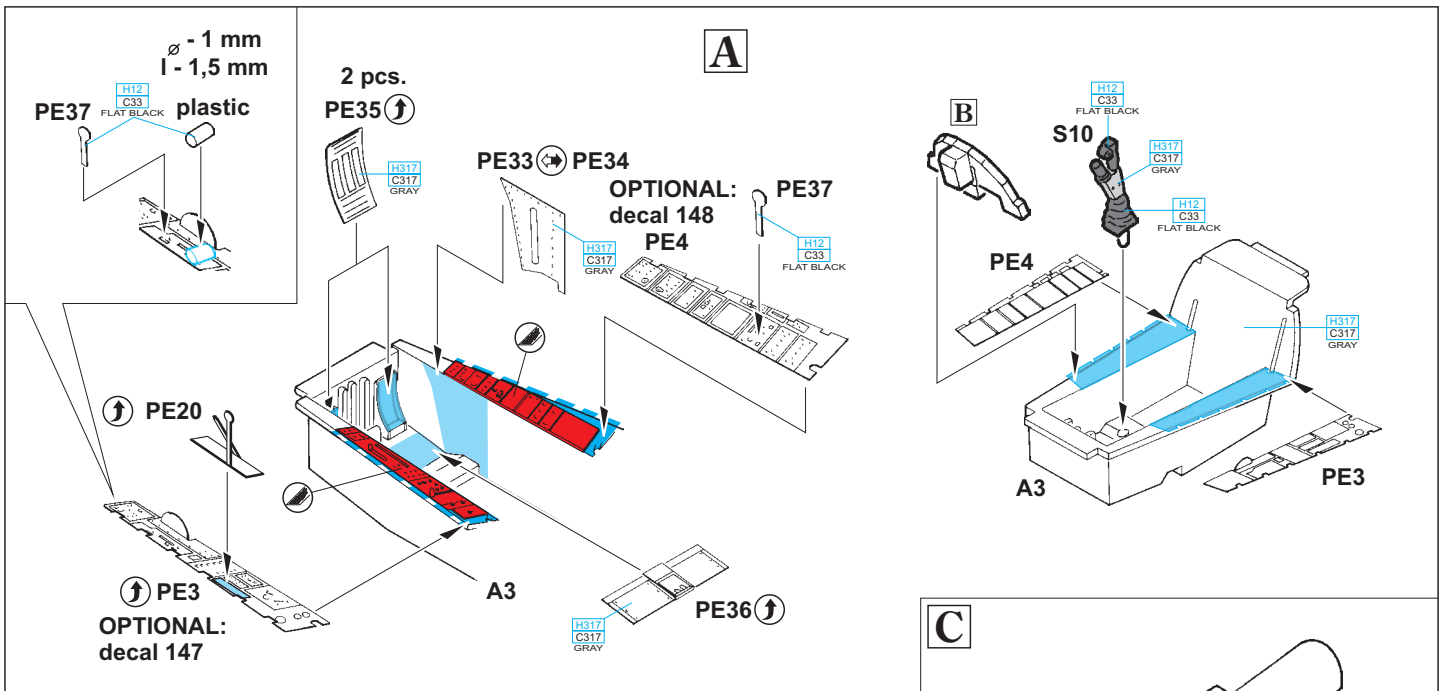

MARKINGS **A**:**B**:**C**:**E** ONLY

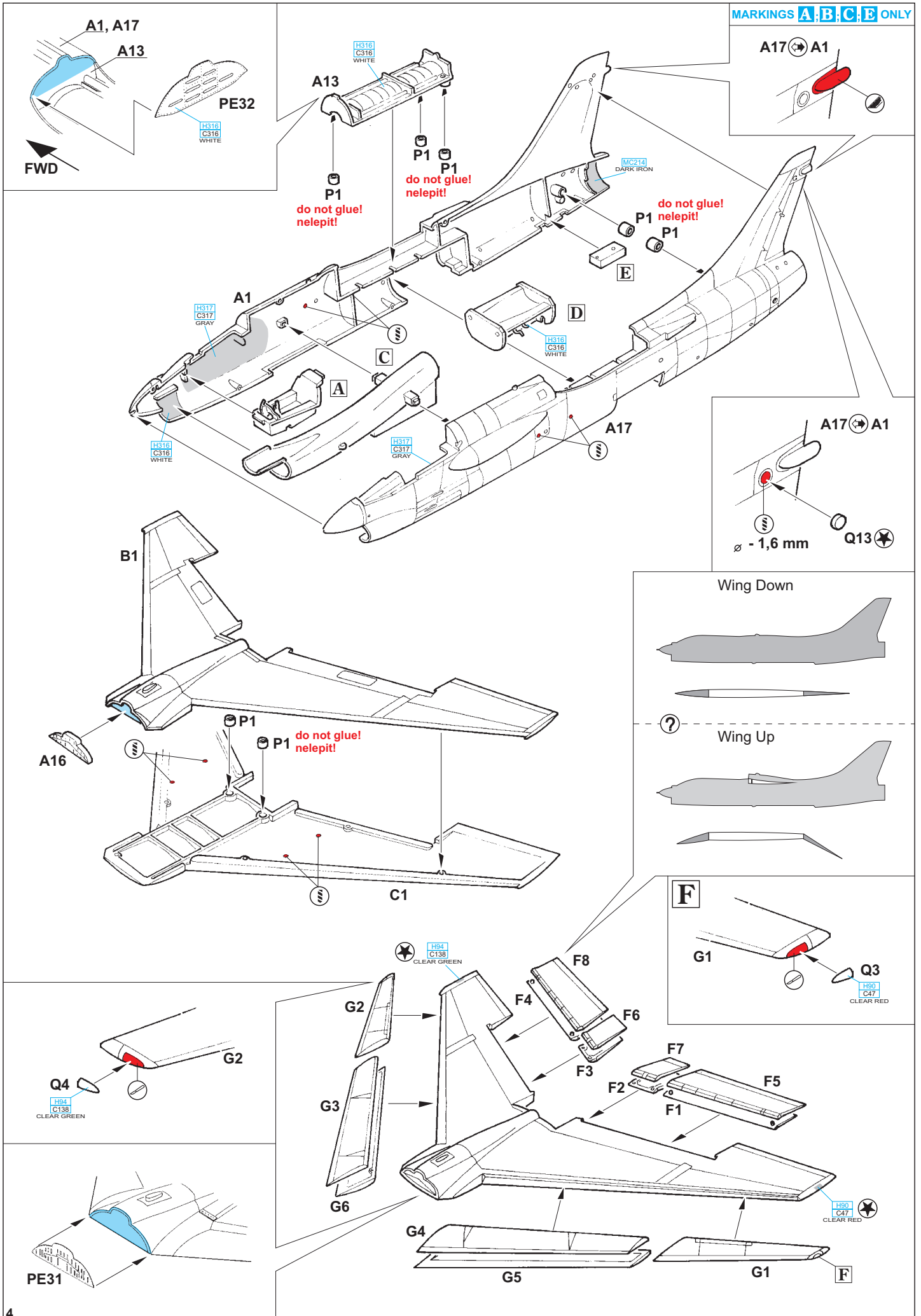

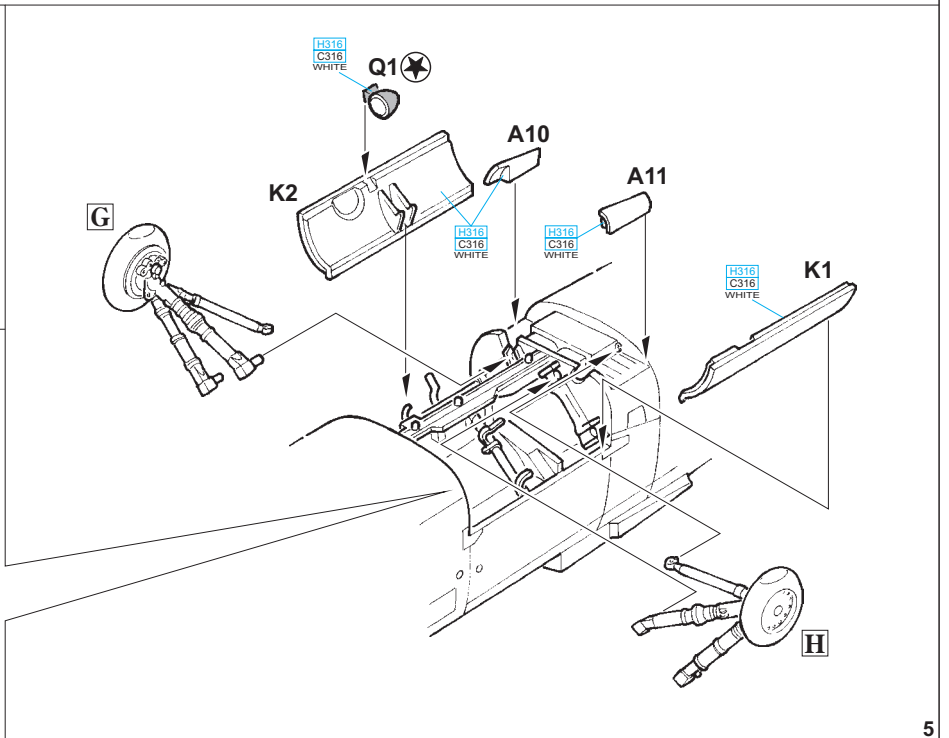
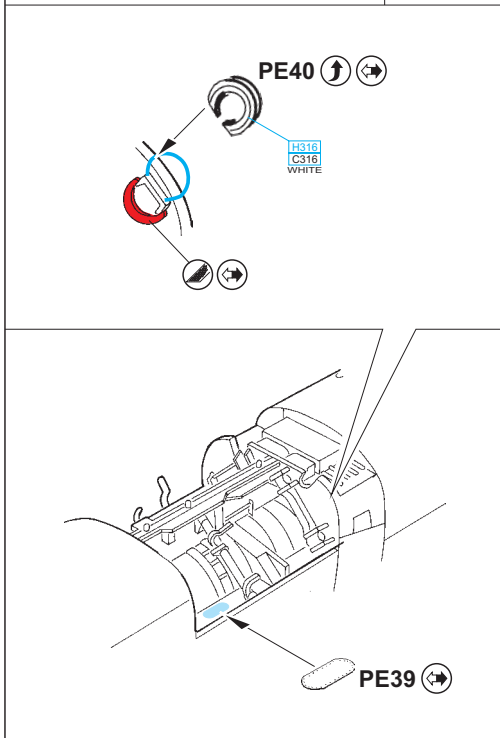
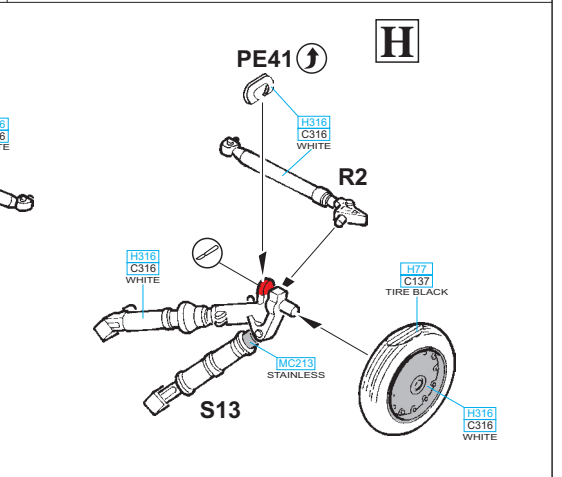
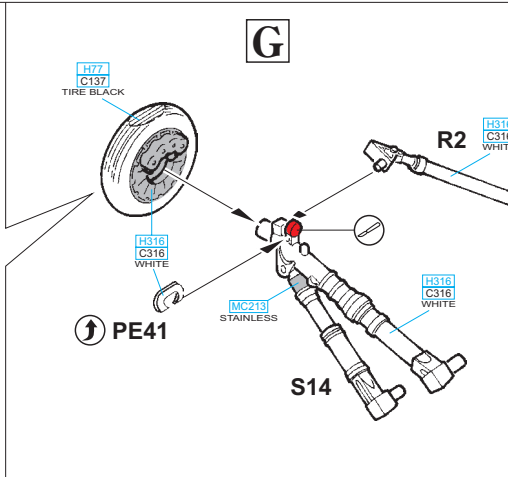
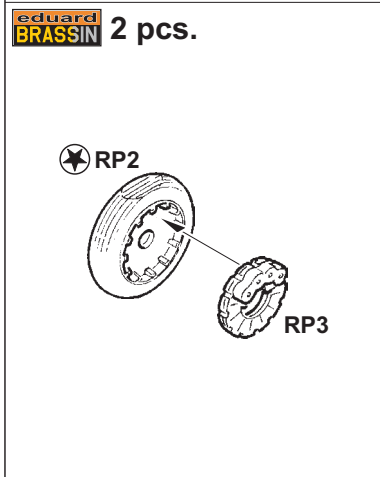
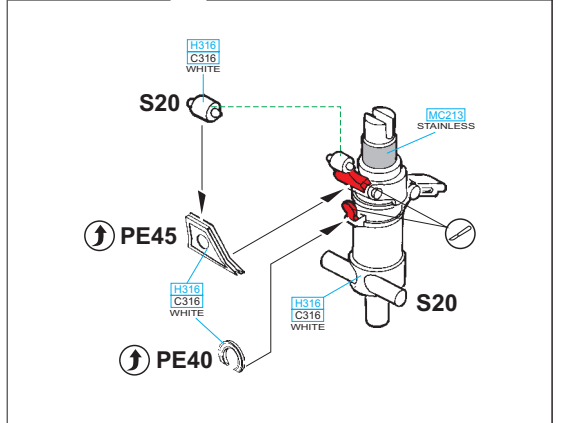
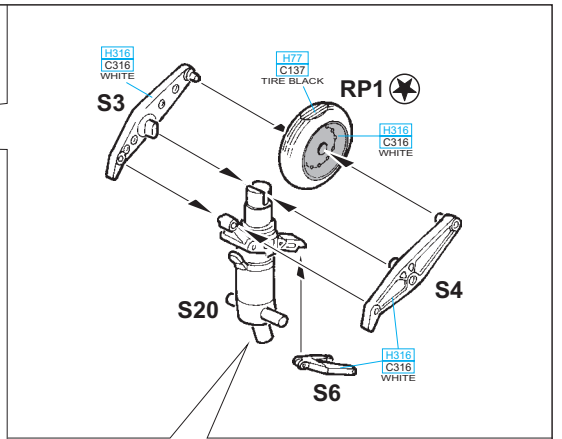
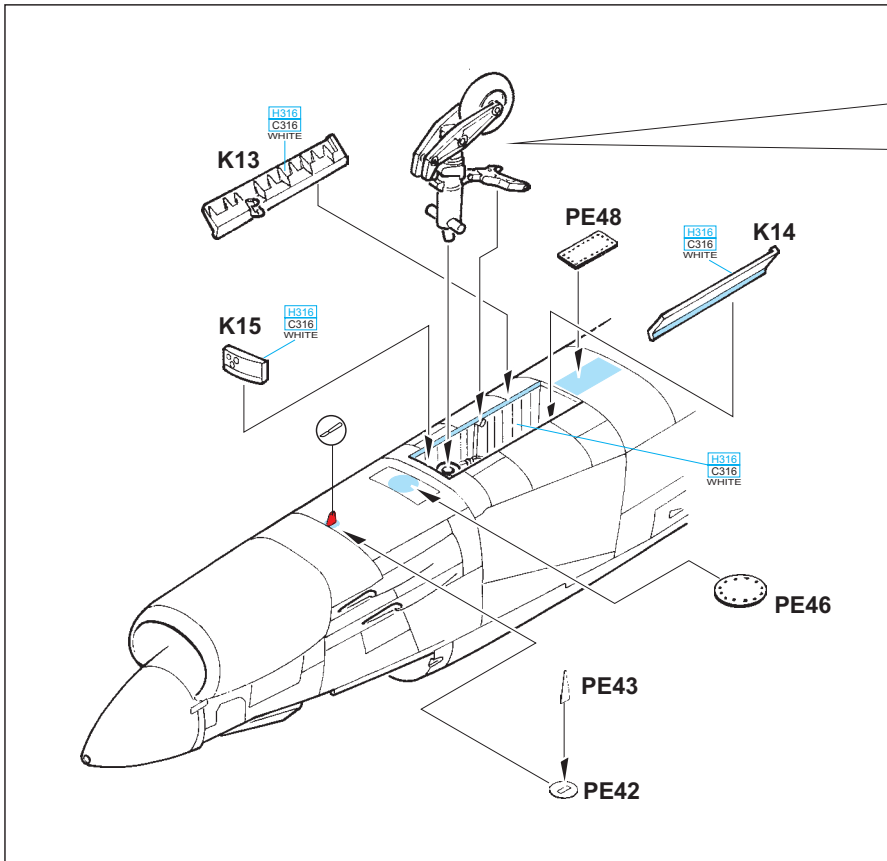

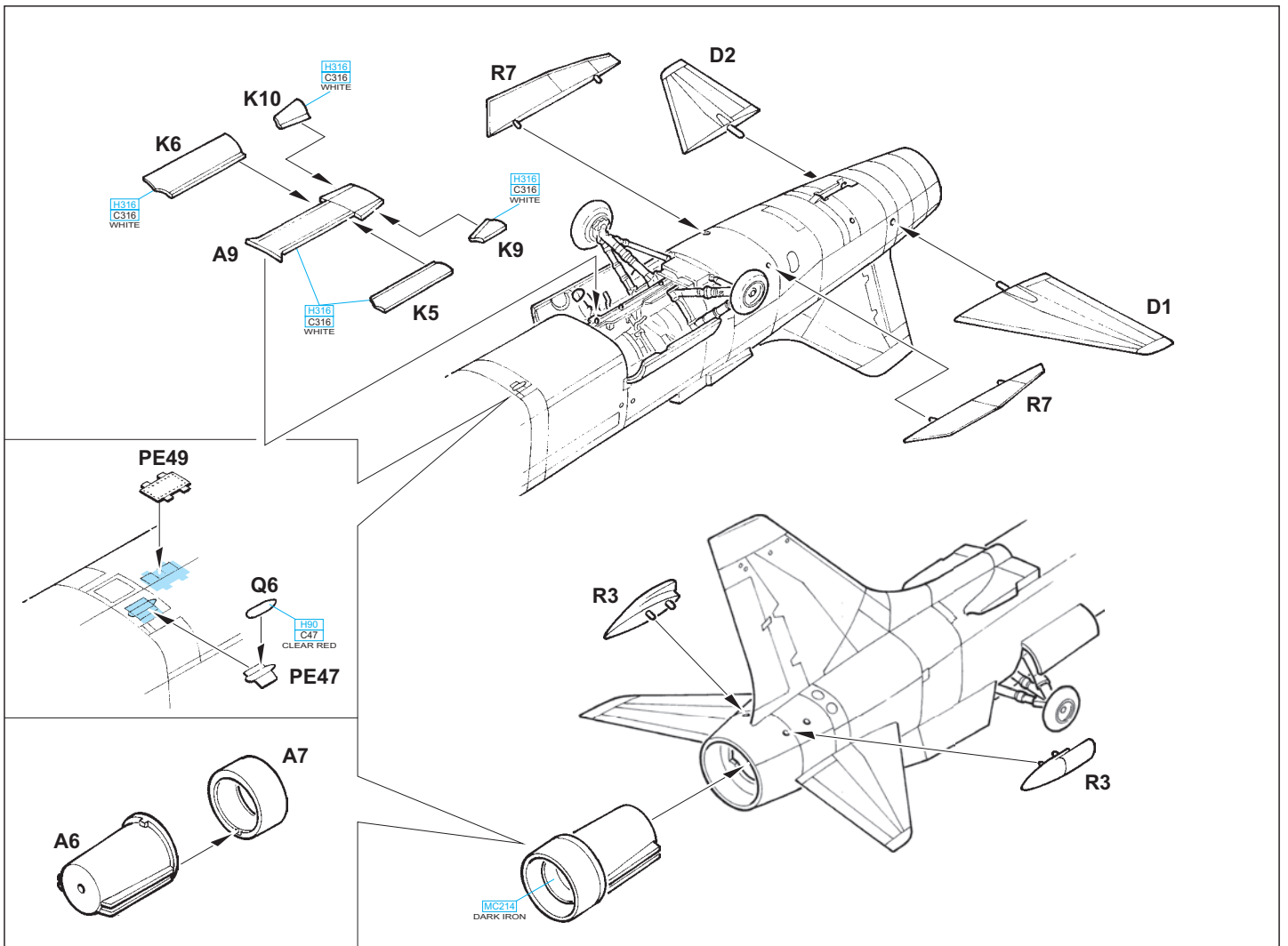

I **eduard**
BRASSIN

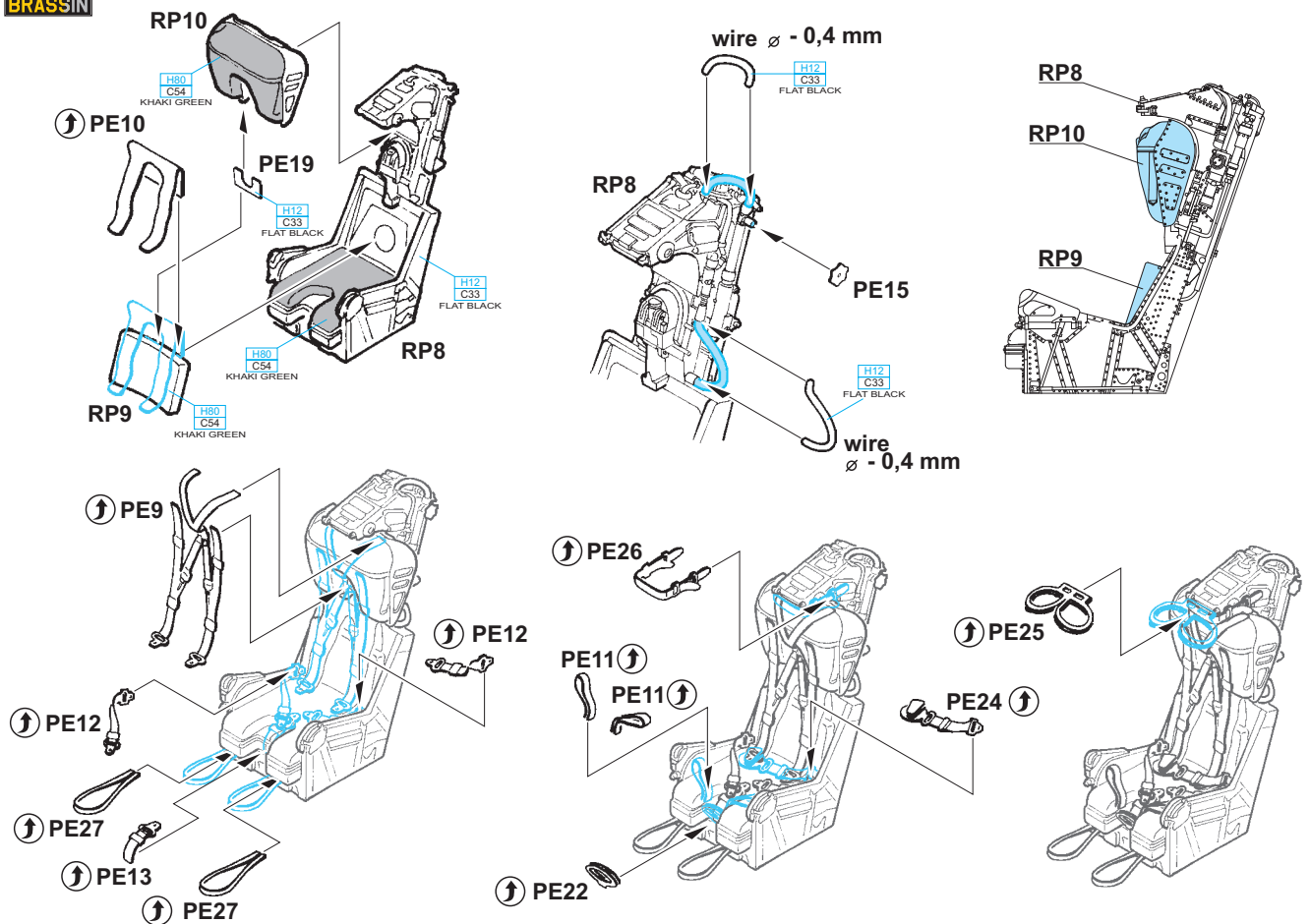

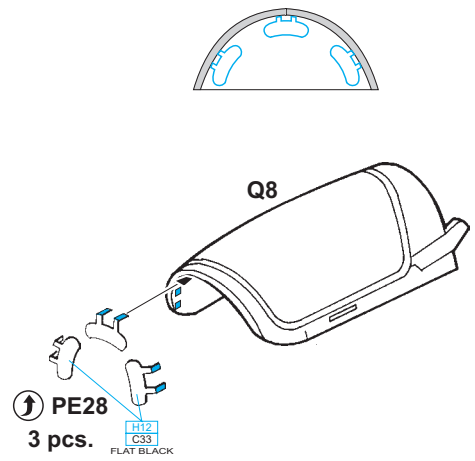
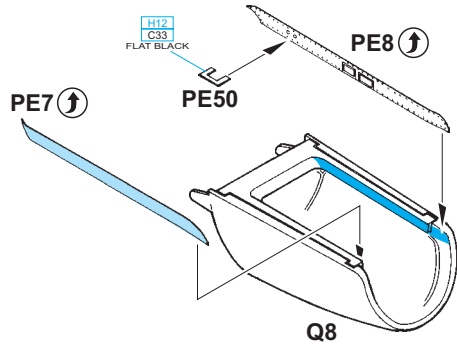
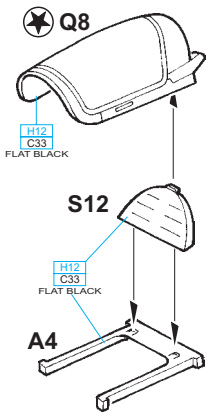
J

For open canopy only
Pouze pro otevřený kokpit

PE30

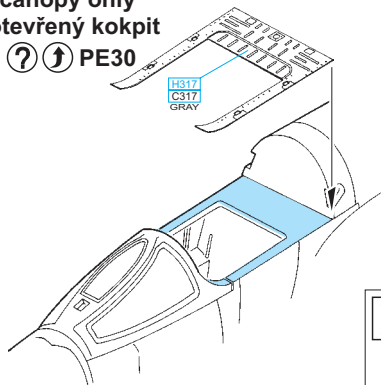

PE5

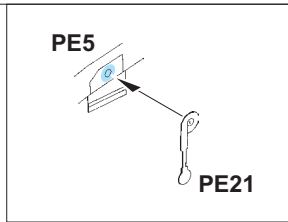

PE5 PE6

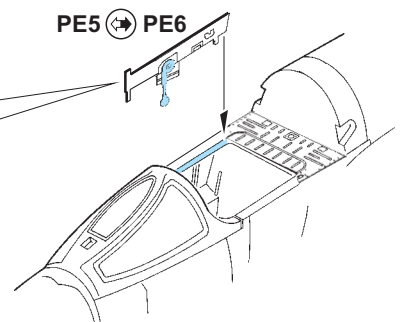
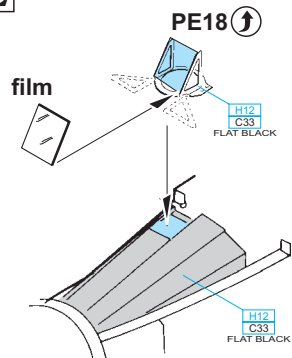
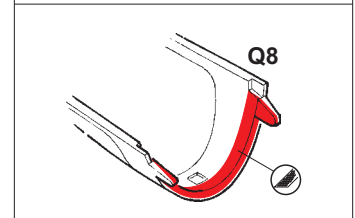
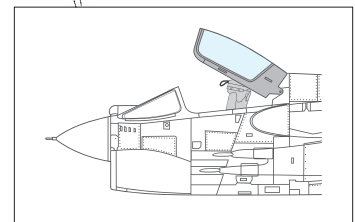
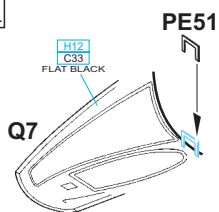
**L****K**

canopy closed

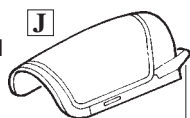
J**I**

do not glue!
nelepit!

Q10

K

Q7

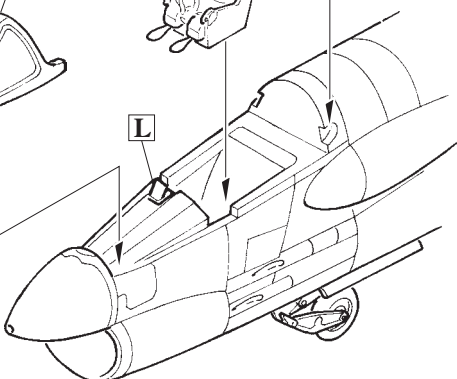
**L**

canopy open

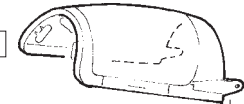
J**I**

Q10

K

Q7

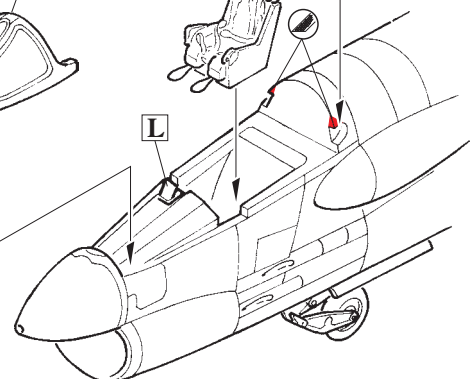
**L**

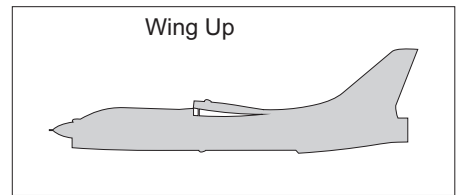
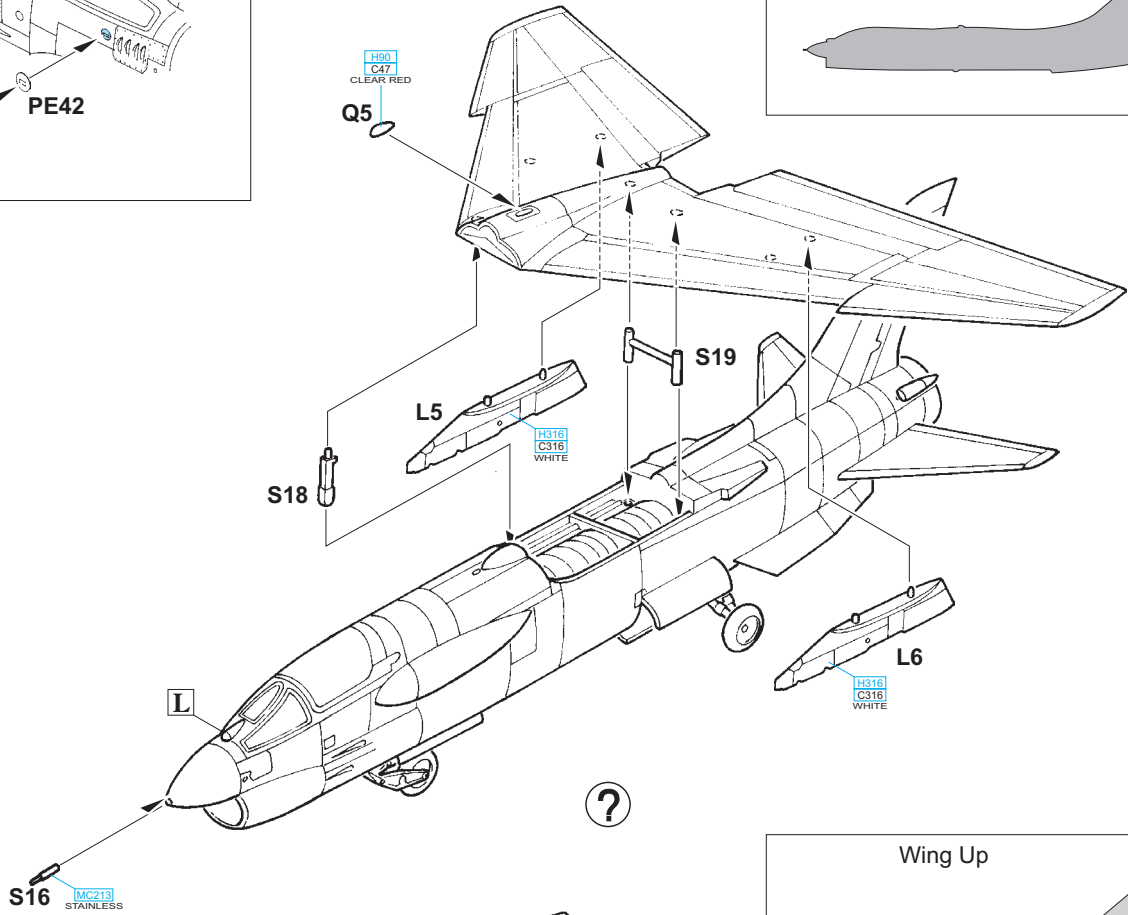
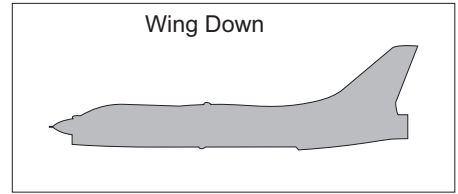
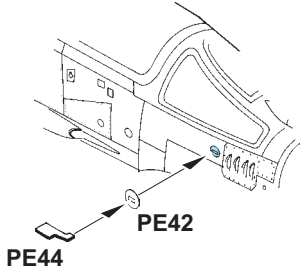
L

- A** - decal 41 ? 45 + H327
C327 INSIGNIA RED
- B** - decal 13 ? 13A + H327
C327 INSIGNIA RED
- C** - decal 69 ? 69A + H329
C329 YELLOW
- D** - decal 85 ? 93 + H327
C327 INSIGNIA RED
- E** - decal 26 ? 26A + H327
C327 INSIGNIA RED

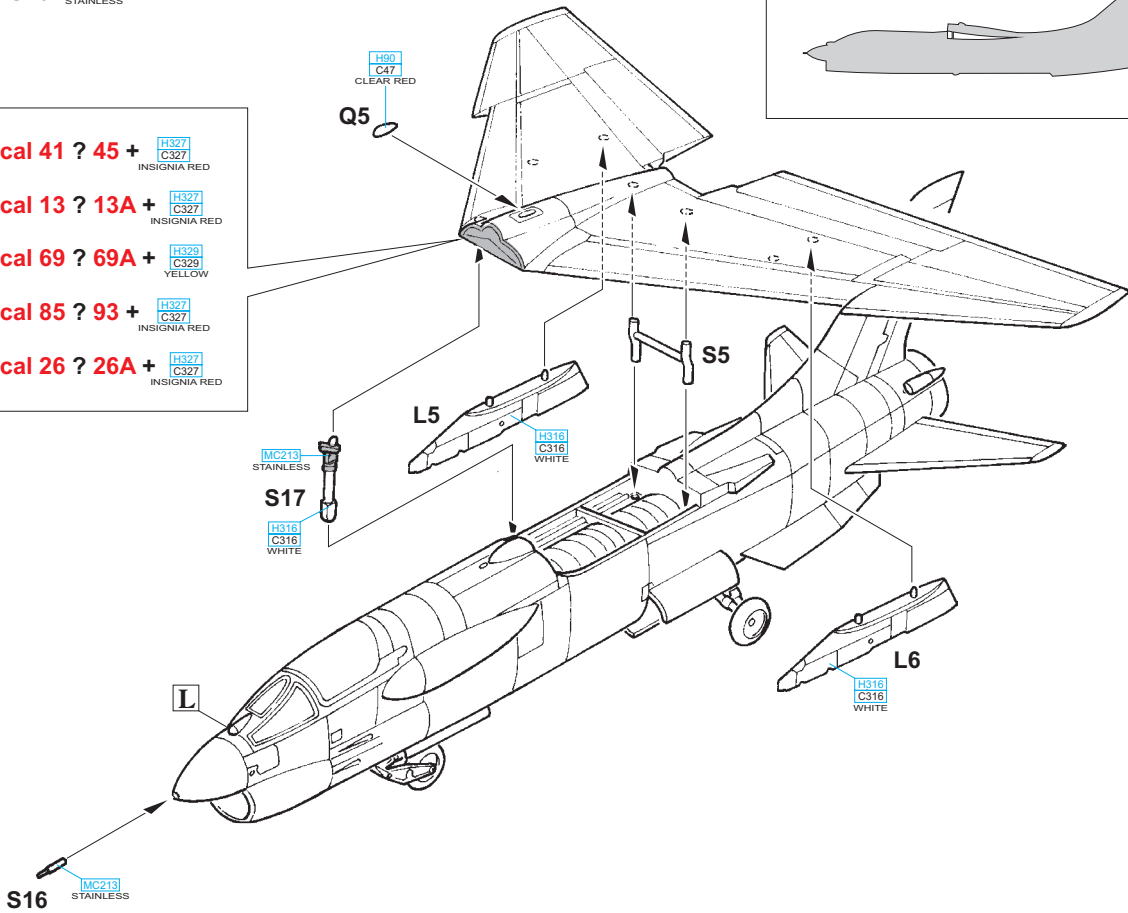

4 pcs.

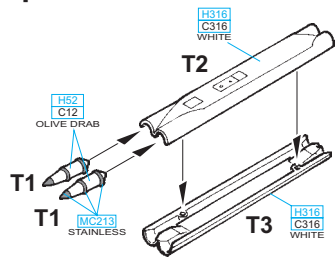

M

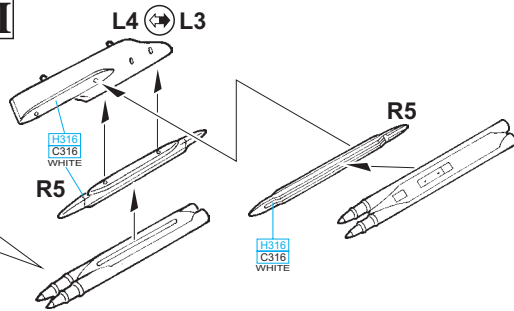

N 2 pcs.

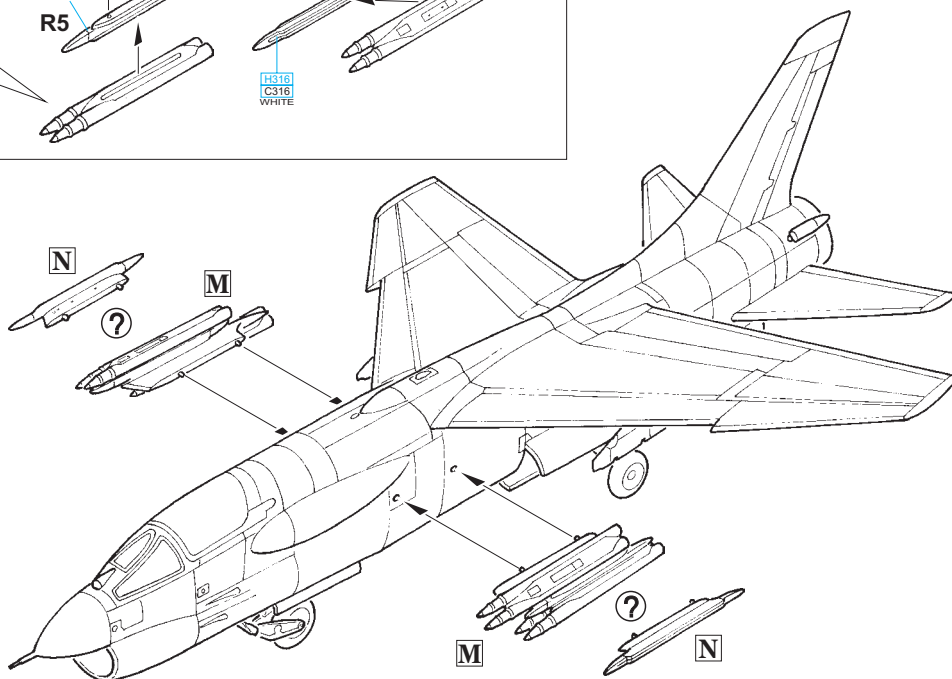
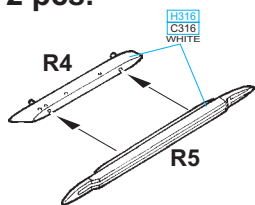

LIQUID MASK

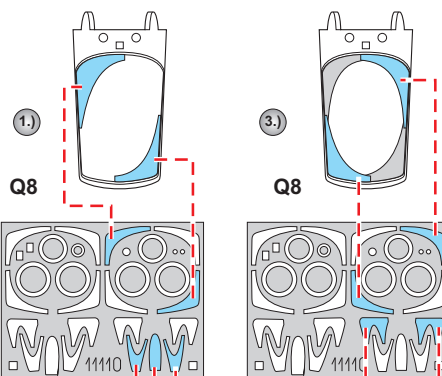
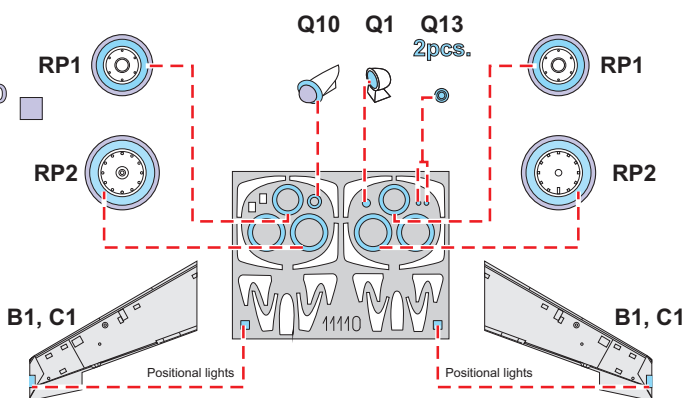

5.) INTERIOR COLOR

H12 C33 FLAT BLACK

6.) RUBBER COLOR

H44 C51 FLESH

LIQUID MASK

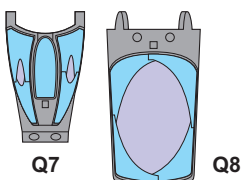

7.) REMOVE MASK

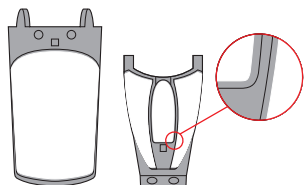

8.)

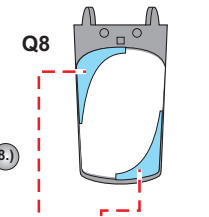

9.)

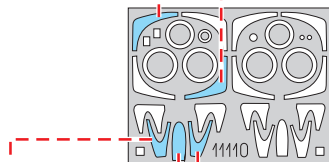

10.)

Q8

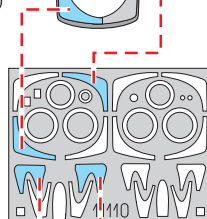

11.)

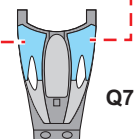

1.)

Q8

2.)

Q8

12.)

CAMOUFLAGE COLOR

Q7

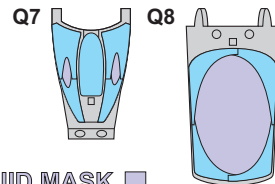

LIQUID MASK

A BuNo. 149190, VMF(AW)-235, „Death Angel´s“, základna Da Nang, Vietnam, 1968

Death Angels prošli v letech 1966 až 1968 ve Vietnamské válce dvě bojovými túrami, kdy působili ze základny Da Nang. Jako specialisté na blízkou leteckou podporu squadrona pomáhala pozemním jednotkám námořní pěchoty. Stojí za pozornost, že se tato jednotka zúčastnila jedinečné akce, kdy bránila svou vlastní základnu, protože Da Nang se často ocital pod útokem ze strany Vietcongu. VMF(AW)-235 byla poslední squadronou USMC, které létala s typem F-8 Crusader v aktivní službě.

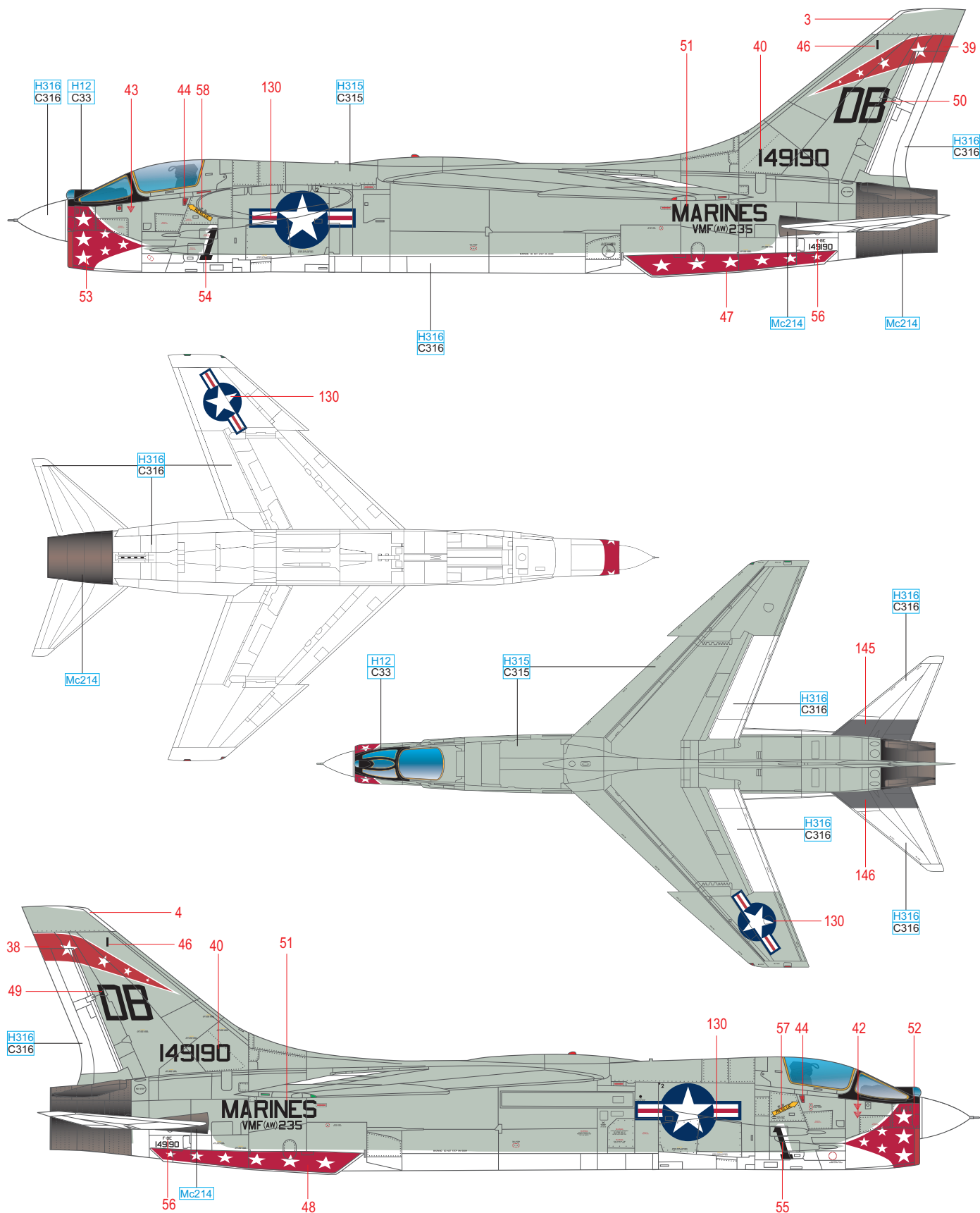

DARK IRON	Mc214	LIGHT GULL GRAY	H315 C315	GLOSS WHITE	H316 C316
-----------	-------	-----------------	-----------	-------------	-----------



B BuNo. 150909, VF-194 „Red Lightnings“, USS Ticonderoga, 1966

150909 sloužil jako jeden z Crusaderů velitele Carrier Air Wing 19 během třetí vietnamské bojové tury VF-194, která proběhla mezi říjnem 1966 a květnem 1967. Zřejmě vůbec nejpestřejší Crusader, nesl 150909 na své zádi barvy nejen VF-194, ale také VA-52, VA-192, VA-195 a VF-191. Tento letoun sloužil v řadách VF-194 ve Vietnamu také během následující bojové tury, kterou USS Ticonderoga podnikla v roce 1968. Dne 14. února 1968 byl zničen zásahem rakety SAM, pilot LTJG Robert McMahan nepřežil.

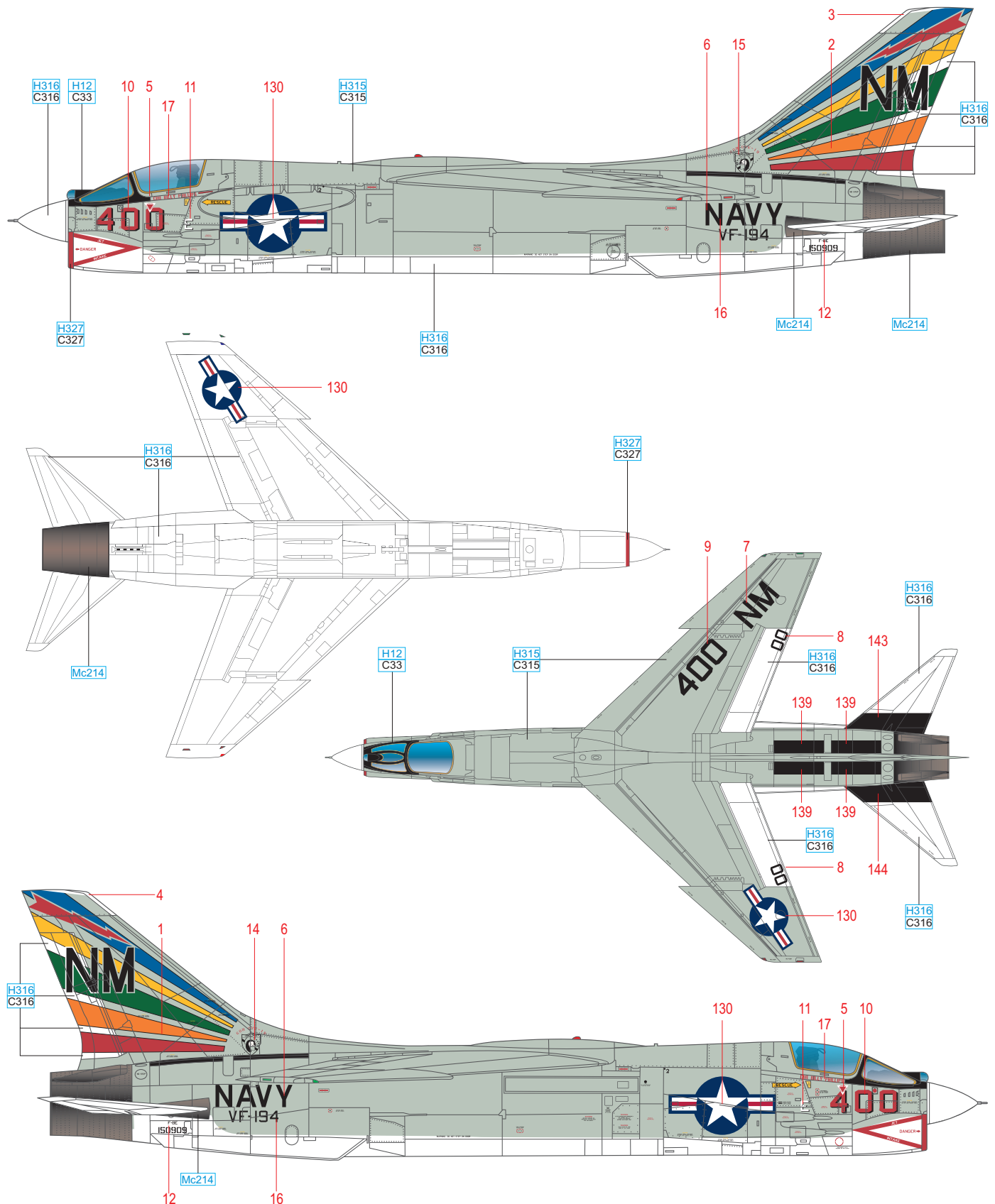

DARK IRON	Mc214
LIGHT GULL GRAY	H315 C315
INSIGNIA RED	H327 C327
GLOSS WHITE	H316 C316
FLAT BLACK	H12 C33

C BuNo. 149159, VF-162 „The Hunters“, USS Oriskany, září 1966

Dne 14. července byl Cdr. Dick Bellinger sestřelen MiG-17, když letěl jako součást stíhací ochrany Alpha Strike nad Hanojí. Podařilo se mu opustit letoun na vystřelovací sedačce a byl nezraněný zachráněn. Skóre ve vzduchu vyrovnal 9. října 1966, když jako první sestřelil ve Vietnamu MiG-21. Jako velitel čtyřčlenné formace Crusaderů VF-162, která poskytovala ochranu letounům A-4, byl naveden na přilétající MiGy. V nastalé šarvátce se jeden z MiGů snažil uniknout přizemním letem. Cdr. Bellinger jej následoval a odpálil na něj dva AIM-9D. Jeden ze Sidewinderů MiG zasáhl. Cdr. Dick Bellinger byl za tuto akci vyznamenán Silver Star.

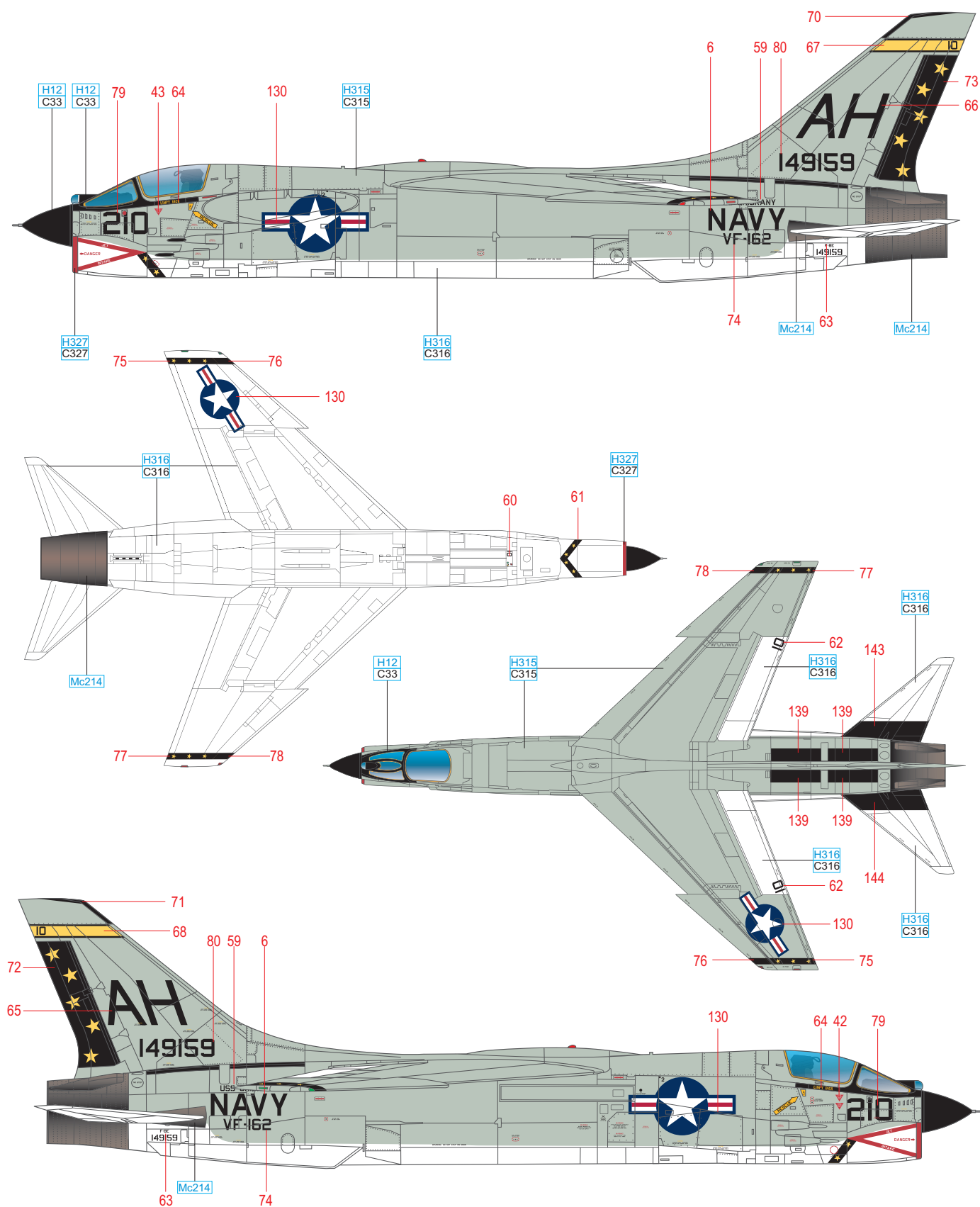

DARK IRON	Mc214				
LIGHT GULL GRAY	H315 C315	INSIGNIA RED	H327 C327	GLOSS WHITE	H316 C316
				FLAT BLACK	H12 C33

D BuNo. 149150, VF-211 „Fighting Checkmates“, NAS Miramar, srpen 1967

Velitel squadrony Paul Speer měl tento F-8 přidělený po návratu jednotky z úspěšné plavby na palubě USS Bon Homme Richard. Vlajčka na přídi symbolizuje Speerův sestřel MiGu-17, kterého dosáhl 19. května 1967 v kokpitu F-8E BuNo. 150348. Šestice vlajček na kýlové ploše pak reprezentuje sestřely squadrony, jež měla v té době potvrzené. Fighting Checkmates nakonec sestřelili během války ve Vietnamu sedm MiGů.

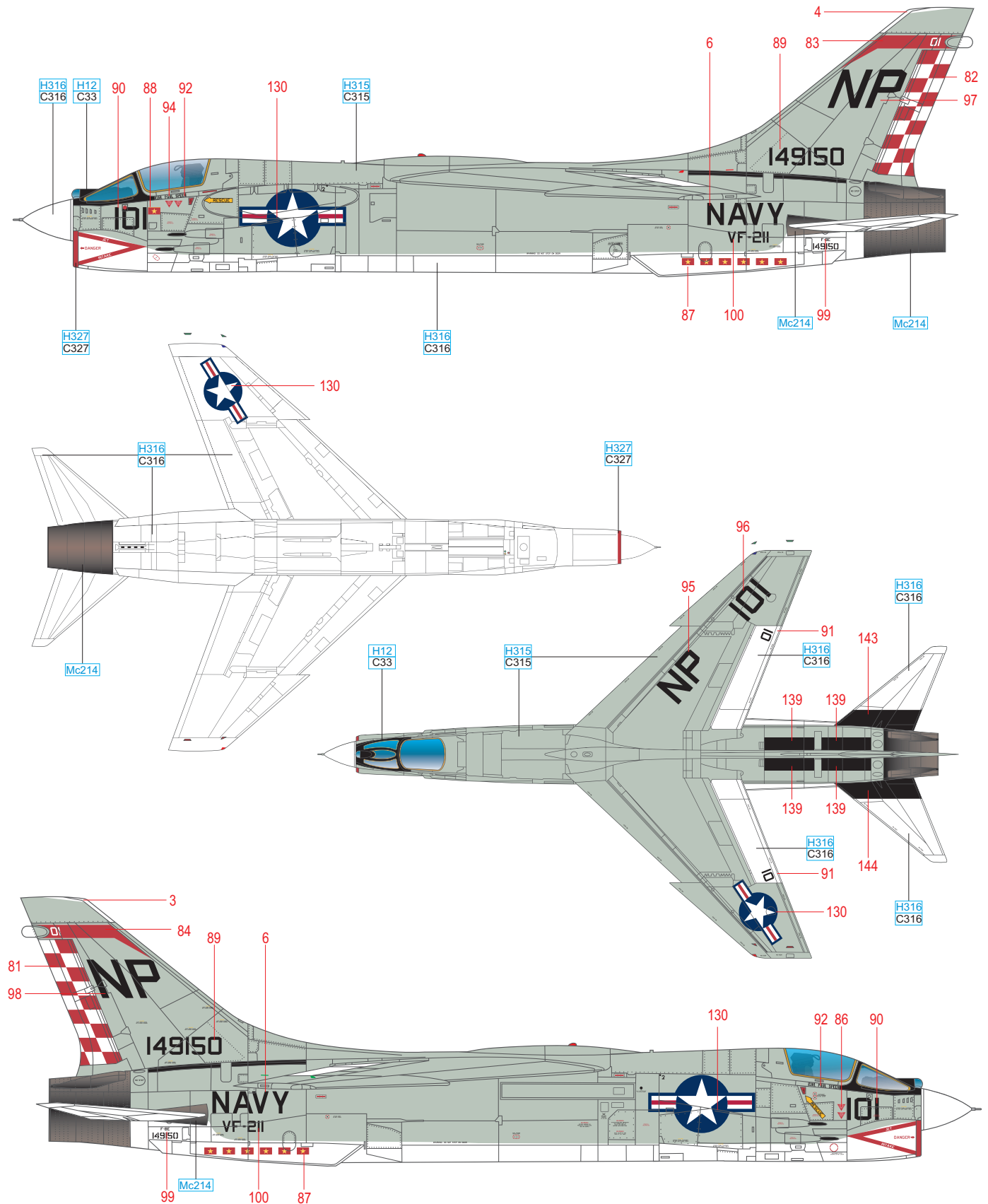

DARK IRON	Mc214
LIGHT GULL GRAY	H315 C315
INSIGNIA RED	H327 C327
GLOSS WHITE	H316 C316
FLAT BLACK	H12 C33

E BuNo. 150326, VF-191 „Satan´s Kittens“, USS Ticonderoga, 1967

V této podobě 150326 létal během třetí bojové tury Carrier Air Wingu 19 ve Vietnamu. V rámci tradice udržované u námořního letectva každá ze squadron Air Wingu označila jeden ze svých strojů jako letoun CAG (Commander Air Group). Tyto stroje byly zpravidla pestře zbarveny, standardní marking squadrony byl barevně modifikován, aby se odlišil od zbylých squadron Air Wingu. Tento stroj sloužil jako osobní letoun velitele CVW-19, Cdr. Billyho Phillipse. Později byl 150326 přestavěn na standard F-8J. Do vietnamského konfliktu se zapojil pět v roce 1970, kdy se do jihovýchodní Asie dostal na palubě USS Bon Homme Richard (CV-31) jako součást VF-53. 150326 byl zničen 15. května 1970 během pokusu o přistání na palubě CV-31. Pilot havárii nepřežil.

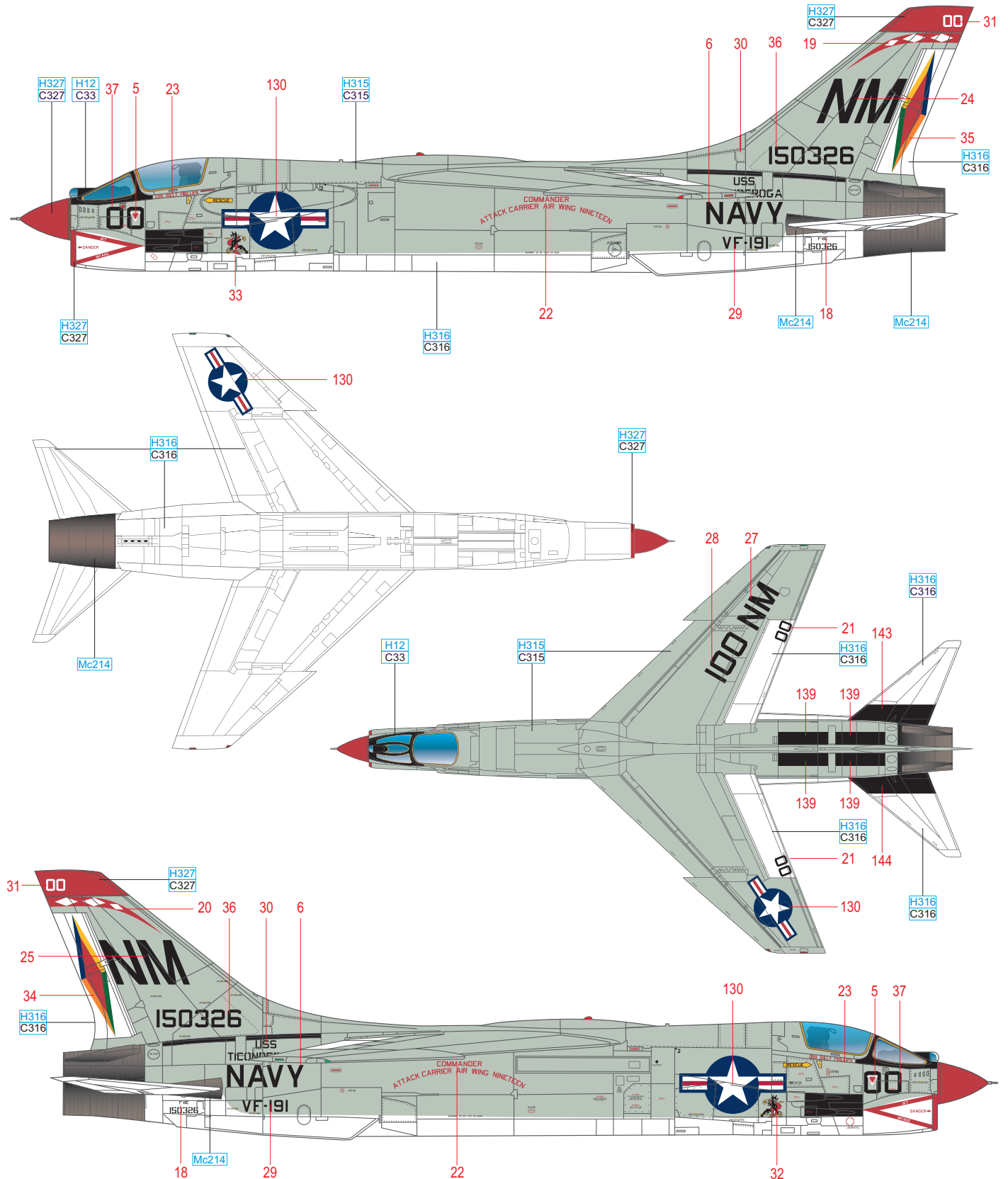

DARK IRON	Mc214
LIGHT GULL GRAY	H315 C315
INSIGNIA RED	H327 C327
GLOSS WHITE	H316 C316
FLAT BLACK	H12 C33



F-8E STENCIL & DATA

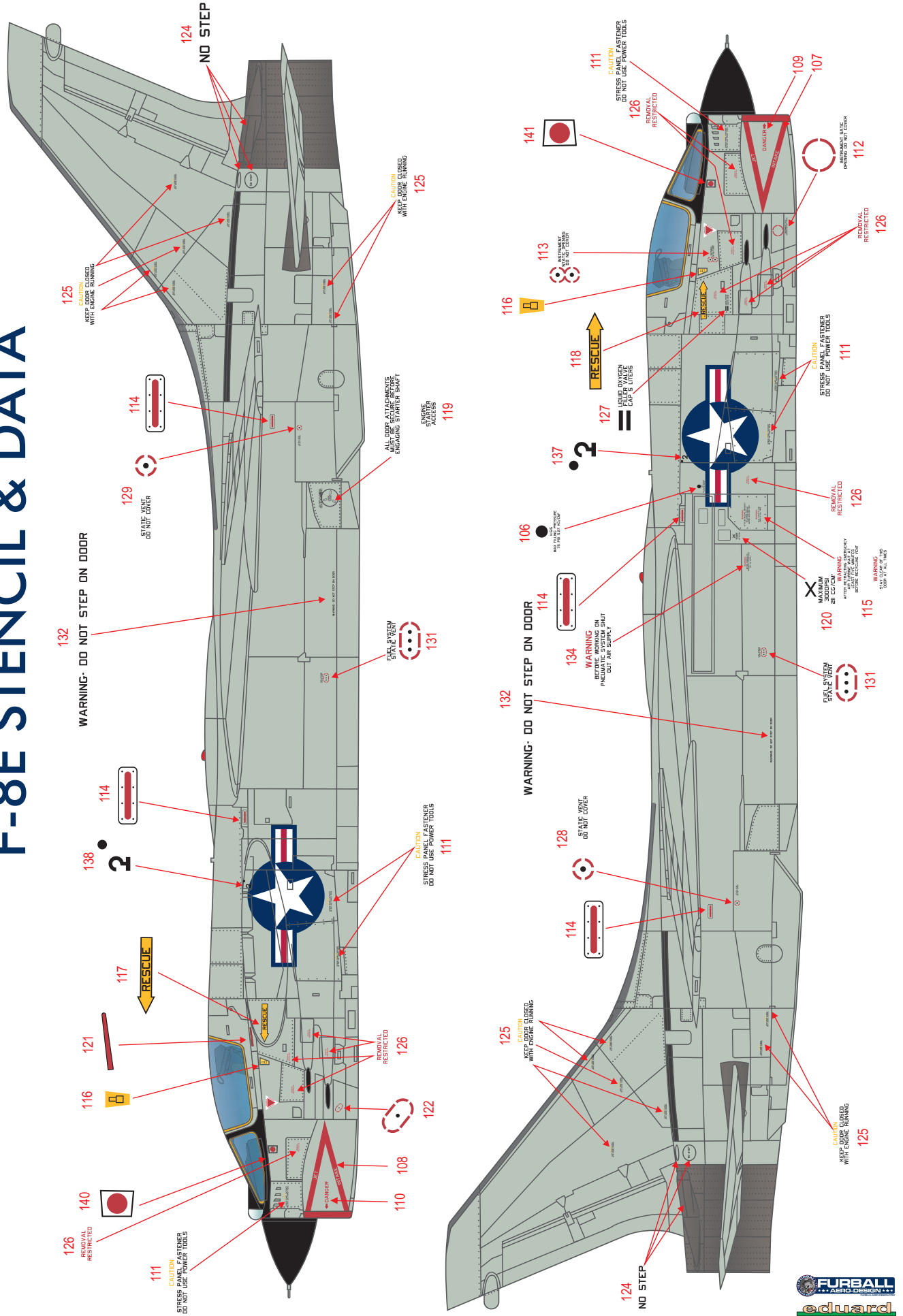

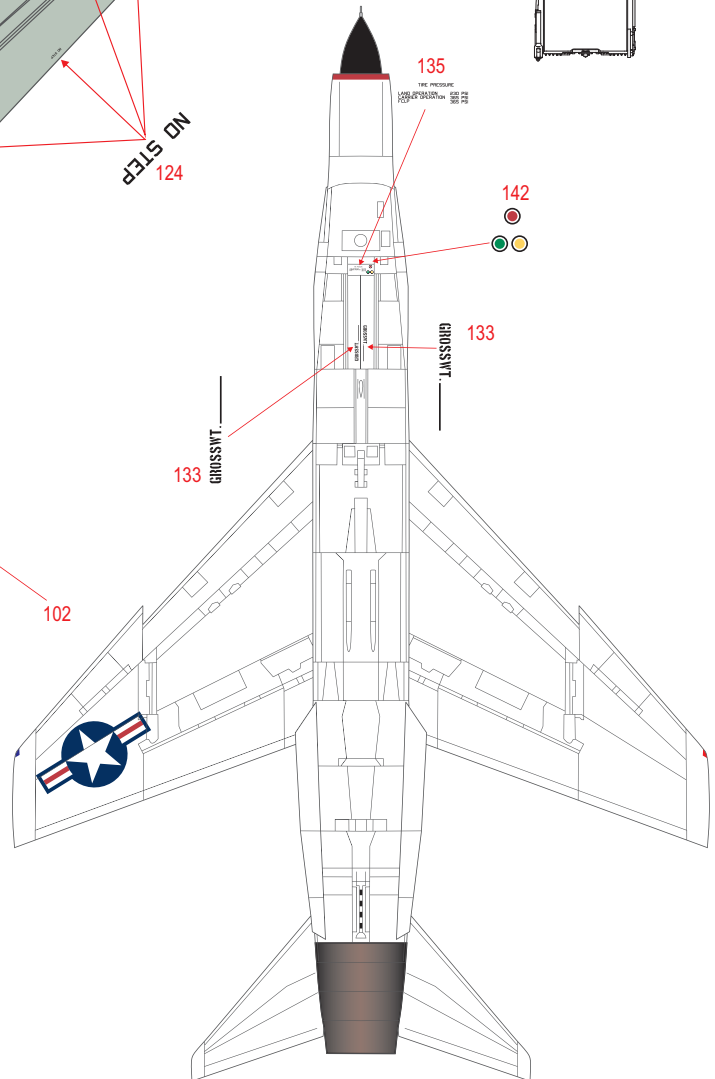
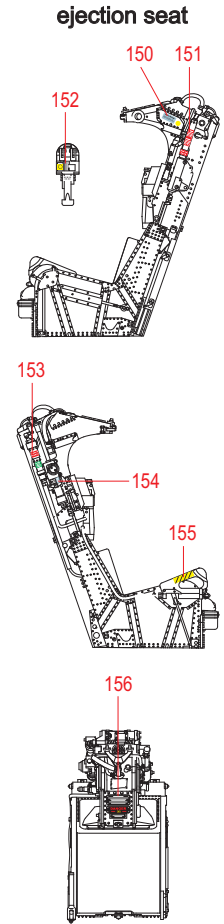
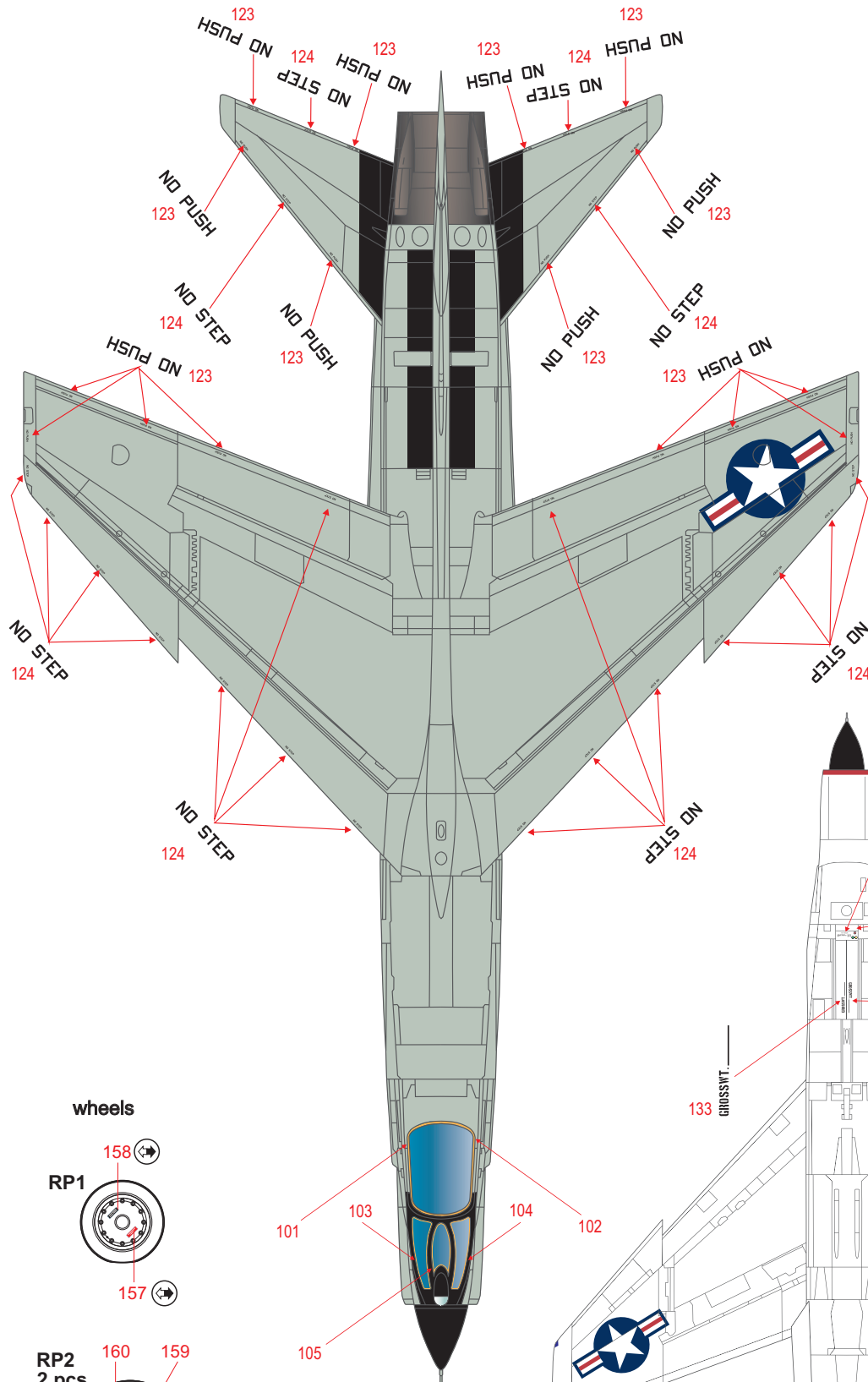

wheels

