

INFO EDUARD

Ročník 13, leden 2014

ČÍSLO 43



cena 0,- Kč

POSTAVENO

MiG-15bis 1/72
Spitfire Mk.IXc 1/48



WORKSHOP

textilní pásy

B-29 1/48 Revell

fotoleptané sady
brassinová kola



NOVINKY 2014

eduard

INFO EDUARD

ČÍSLO 43

© Eduard - Model Accessories, 2014

Tento materiál je volně šiřitelný a tisknutelný.

Žádná textová nebo obrazová část z něj však nesmí být použita k další publikaci na jakémkoli médiu, bez souhlasu společnosti Eduard - Model Accessories, s.r.o. a autorů jednotlivých článků.

Redakční a grafická úprava - Středisko marketingu, Eduard MA.

leden 2014

OBSAH

ÚVODNÍK ▪ 4

MODELY ▪ 8

(Spitfire Mk.IXc late version 1/48, MiG-15bis 1/72, DH-2 1/48)

BRASSIN ▪ 12

FOTOLEPTY ▪ 15

BIG ED ▪ 20

NOVINKY ▪ 21

Seznam novinek, leden 2014

WORKSHOP ▪ 22

Nebojte se textilních pásů

POSTAVENO ▪ 25

MiG-15bis 1/72
Spitfire Mk.IXc late 1/48

ON APPROACH ▪ 30

Seznam novinek, únor 2014

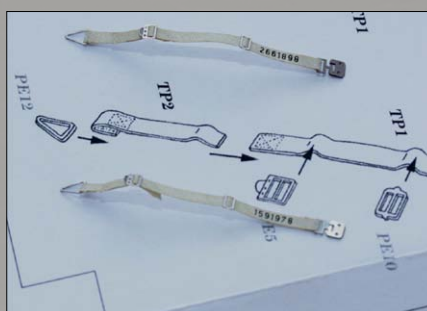
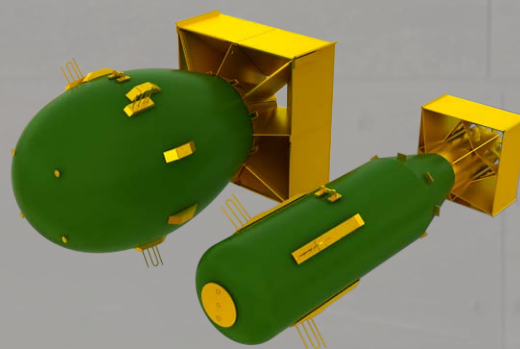

ÚVODNÍK

Vážení přátelé eduardích novinek, vítejte u prvního Infa roku 2014. Začneme rychlou rekapitulací bujarého roku 2013. Uplynulý rok měl ducha a spád, podařilo se nám několik pěkných kousků, a pokud nás něco trápilo, tak to rozhodně nebyla nuda. Začátek roku ještě nic výjimečného nenaznačoval, vše změnilo jaro a čtvrtkový Spitfire Mk.IXc a reklamní kampaň, která uvedení nového modelu na trh provázela. Přinesla vzruch, diskusi

i odsudky, tedy to, co náš poněkud konzervativní obor potřebuje. Děni ko-

ROZHODNĚ TO NEBYLA NUDA.

lem Spitfiru nabralo na tempu s Royal Classem, pivem a pivními tácky, pokračovalo edici Naši se vracejí a nekončí dodnes, neboť pokračuje, a ještě dlouho pokračovat bude, vydávání dalších verzí, o nichž se více dozvíte dále v textu. V mezidobí jsme ještě stihli natřít v Maďarsku MiGa-21MF na modro a uvést ho do BFC fázony, kterážto akce poněkud zapadla v dalším hektickém dění, během něhož jsme se ve výroční den návratu Československých letců z Anglie v roce 1945 proletěli z Mostu do Prahy s nákladem vaků obsahujících Spitfiry v edici NAŠI SE VRACEJÍ, zúčastnili jsme se americké IPMS NATs a připravili E-day. Ani ten se neobešel bez inovací a rozruchu způsobeného růžovým outfitem členů našeho týmu. S E-dayem je bohužel spojen i jeden z mála loňských neúspěchů. Nepodařilo se nám včas doladit nového MiGa-15, který byl pro říjen obsahem limitky Československé patnáctky, a model tak v prvním vydání nedosáhl kvalit, které od našich modelů očekáváme. V případě tohoto typu to, jak známo, nebylo poprvé, nicméně ani nyní jsme se nevzdali, formy opravili a jedeme dál. V lednu vydáváme MiG-15bis v edici ProfiPACK, v podobě, v jaké si představujeme pro naše současné modely. Po krátkém oddechu v říjnu jsme rok zakončili Novemberfestem, neboli prvním návštěvním dnem v naší firmě, který evidentně nadchl nejen naše hosty, ale i nás jako hostitele. Takový zájem o naši práci jsme věru nečekali!

Naše plány na tento rok jsou pochopitelně podmíněny našimi výsledky v roce minulém. Ty nejsou špatné, po tříleté stagnaci po krizovém roce 2008 naše výkony již druhým rokem poměrně strmě stoupají. Náš celkový výkon v roce 2013 byl v meziročním srovnání o 22% vyšší než v roce 2012, přičemž byl s celkovými 85 milióny Kč tržeb nejlepší v historii firmy. Na pozitivním výsledku se podílela všechna naše výrobní

NA POZITIVNÍM VÝSLEDKU SE PODÍLELA VŠECHNA NAŠE VÝROBNÍ STŘEDISKA.

střediska a jejich dílčí výkony byly opět vesměs rekordní. Proberme si postupně jejich výsledky a budoucí plány.

Fotolepty jsou naše rodinné stříbro, jejich dobré výsledky nás těší dvojnásob, mimo jiné i proto, že byly v minulosti často různými hodnotiteli pod-

ceňovány a byl jim věštěn brzký zánik a pád do nicoty. Nárůst prodeje leptů je v posledních dvou letech výrazný, po 12% růstu v roce 2012 se v roce 2013 nárůst dokonce zvýšil na 19%. To představuje více než 500 000 prodaných sad za 38,5 miliónu korun. Nejlépe prodávanou sadou byla již tradičně sada 49009 REMOVE BEFORE FLIGHT s 596 jednotli-

vě prodanými kusy. To ovšem u této sady znamená jen méně než třetinu

celkového prodeje, neboť je obsažena v nesčetných BIG Edech, takže její skutečný celkový prodej nakonec činí úctyhodných 2163 kusů za rok 2013. Celkový prodej 16 449 kusů od uvedení této sady do prodeje v roce 2002 z ní dělá nezpochybnitelného krále všech leptaných sad, pravděpodobně nejen těch vydaných Eduardem. Podobným bestsellerem mezi staršími sadami jsou i sady 49001 Seatbelts USAF & USN WWII s 537 loni prodanými kusy a 49002 Seatbelts Luftwaffe WWII Fighters s 537 kusy. To jsou, mimoch-

REMOVE BEFORE FLIGHT 49009 SE PRODALO 16449 KUSŮ!

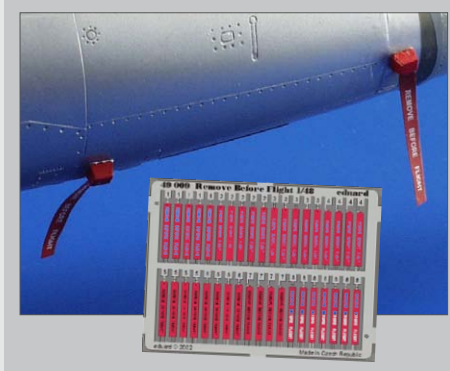

dem, vesměs položky z prvního bloku barevných fotoleptů, uváděných před 13 lety na trh. Zdá se, že jsme tehdy měli při výběru prvních typů šťastnou ruku! Těmto, poměrně široce využitelným položkám úspěšně sekunduje sada 53008 U-boat VIIC 1/72 s 411 za rok 2013 prodanými kusy a 5025 kusy prodanými od vstupu na trh v roce 2004.

Mezi novými sadami, vloni uváděnými na trh, vede sada 48761 Voyager space probe 1/48 s pro mě překvapivými 495 prodanými kusy. Minulý týden NASA potvrdila zprávu, že Voyager skutečně opustil hranice sluneční soustavy

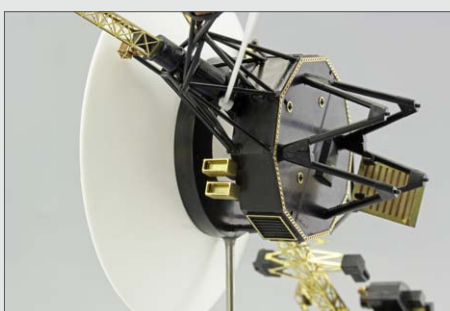

a vstoupil do mezihvězdného prostoru, mezi našimi lepty má pak jeho model našlápnuto ke vstupu do Síně slávy. Druhé místo drží sada na našeho čtvrtkového Spitfira Mk.IX 48765 Spitfire Mk.IX Landing flaps s 450 prodanými kusy, těsně třetí je pak samolepicí, barevný a dvaatřicetinový Zoom 33115 He 219 interior S.A. s 449 prodanými kusy. Ač v první desítce nejlépe prodávaných leptů momentálně není ani jedna dvaatřicetina, od loňska začínají svoji renesanci lepty v měřítku 1/35. V mnoha případech, kupříkladu u plechů s Zimmeritem, lze mluvit až o jistém boomu. Úspěšné jsou i látkové upínací pásy, vyráběné v kooperaci s firmou HGW, do první desítky nejúspěšnějších leptů roku 2013 už pronikl jejich zástupce, sada 49062 Seatbelts RAF WWII Fabric s 405 prodanými kusy. Další produkty na této bázi budou přibývat, a nebudou to jen upínací pásy.

Abychom lepty nadále udrželi v kursu, bude-

DO KONSTRUKCE ZAVÁDÍME NOVÝ SOFTWARE!

me letos výrobní proces intenzivně inovovat. Do konstrukce zavádíme nový software, v loňském roce jsme získali dodavatele kvalitních výrobních filmů a stavíme novou leptací linku, kterou po Novém roce uvedeme do zkušebního provozu. Poté očekáváme další výrazný růst kvality produkce, mimo jiné bychom měli nabýt schopnost kvalitně zpracovávat i jiné materiály než je tradiční mosaz, především ocel. I proto budou lepty pro modely lodí v 1/350 a 1/700 první řadou, na které se inovace leptacího procesu projeví. Prudký nárůst prodeje jsme v letošním roce zaznamenali rovněž u masek, jejichž prodej ve finančním vyjádření stoupl o úctyhodných 36%, což je celkem za rok 88 000 sad za 5 miliónů korun.

Oživení prodeje leptů na bojovou techniku v měřítku 1/35 nás vede k opětovnému zařazení bojové techniky do sortimentu modelů. Nepůjde o výrobu z našich vlastních forem, budeme nakupovat výlisky, přesto ale bojovou techniku v 1/35 nebudeme vydávat v řadě Limited Edition, nýbrž v řadě ProfiPACK. Začneme Kingtige-

**OPĚTOVNÉ ZAŘAZENÍ BOJOVÉ
TECHNIKY DO SORTIMENTU MODELŮ**

rem (ex-Academy). Doplnky na bojovou techniku v 1/35 zařadíme i do sortimentu.

Výlisky budeme samozřejmě nadále nakupovat i pro letadla v řadě Limited Edition. F-4B bude pravděpodobně jednou z nejdiskutovanějších limitek z naší produkce. Z F-4B vytvoříme dvě stavebnice, první s názvem GOOD MORNING, DA NANG! představí pět strojů, sestřelivších jednoho nebo více severovietnamských MiGů. Druhá limitka s výlisky F-4B, nazvaná Phantom Bicentennial, bude věnována Phantomům II opatřeným výročním zbarvením u příležitosti 200. výročí vyhlášení Deklarace nezávislosti. Dalším Phantomům, F-4C a D, se budeme později pochopitelně věnovat také. Stavebnice **GOOD MORNING, DA NANG!** bude zajímavá i svojí výbavou, jednou z nejbohatších v dosud vydaných stavebnicích naší provenience, jejímž obsahem budou kromě leptů, Brassinových sedaček, kol a trysek i látkové pásy z produkce HGW. Mimochodem, obtisky jsou, rovněž premiérově, konstruované v USA, design je na klíč dodaný firmou Furball Aerodesign.

V řadě Limited Edition budeme pokračovat

PRVNÍ DOMA BUDE VĚNOVÁN SLUŽBĚ LA-5FN A LA-7

také s La-5 od Zvezdy, který vydáváme v únoru. La-5FN od stejné firmy pak využijeme i pro model s názvem PRVNÍ DOMA, jenž bude věnován službě La-5FN a La-7 v československém letectvu. V řadě Limited Edition budeme využívat rovněž naše vlastní výlisky. V prvním případě to budou MiGy-21, které použijeme pro stavebnici, věnovanou službě strojů MiG-21PF, PFM a R v československém letectvu, v druhém pak Spitfire Mk.VIII, která bude hrát hlavní roli v limitce věnované Spitfirům Mk.VIII v australských službách. Všechny tři posledně popsané modely budou koncepčně následovat titul NAŠI SE VRACEJÍ, vydaný letos v létě, a kromě leptů a Brassinů budou obsahovat i publikace na dané téma. Na rozdíl od NSV budou ovšem tyto modely dostup-



La-5
kat. č. 1184
Limited edition 1/48

né i obchodníkům za obchodní cenu, za obvyklých obchodních podmínek.

Zařazení nových modelů do řady Limited Edition a Royal Class dříve, než k těmto verzím vydáme

Bf 109G V EDICI ROYAL CLASS

model řady ProfiPACK, se nám letos osvědčilo, tudíž se tohoto obchodního schématu budeme držet i nadále. Bude se to týkat jak již zmíněných Spitfirů Mk.VIII a MiGů-21PF, ale také Bf 109F a G. Mezi našimi projekty na rok 2014 má rodina Bf 109F a G v měřítku 1/48 naprosto výsadní postavení. První model této řady, Bf 109G-6, vydáme ve druhém čtvrtletí, ve druhé polovině roku pak bude následovat Bf 109F. U Bf 109F nebudeme s největší pravděpodobností vydávat dvě samostatné položky pro Bf 109F-2 a F-4, jak je u většiny dnešních firem zvykem, ale vydáme společnou položku zahrnující hlavní verze eFka. Na druhou stranu bude F-4 Trop spolu s verzí G-2/G-4 součástí modelu řady Limited Edition, věnované službě Bf 109F a G v Africe a ve Středomoří. Náležitou pozornost budeme také věnovat vydání řady Bf 109G v edici Royal Class, zde bude balení obsahovat obvyklé dva modely a alternativní díly pro G-2, G-4, G-6 a G-14. Jako jeden s bonusů bude model obsahovat i úlomek plechu z Bf 109G-6 od JG 4, sestřelené 11. září 1944 nad Krušnými horami.

Od ledna budeme postupně vydávat dvaasedmdesátinové MiGy-15 a MiGy-15bis v řadách ProfiPACK a později Weekend. UTI MiG-15 bude s největší pravděpodobností vydán nejprve v Royal Classu MiG-15, který připravujeme na poslední čtvrtletí roku. Bezprostředně důležitý je MiG-15bis ProfiPACK, lednová novinka, která je nyní již k dostání. Výlisky tohoto modelu byly oproti výliskům obsažených v říjnových Československých patnáctkách výrazně upraveny tak, aby stavba modelu neskýtala žádná obtíže či záludnosti. V lednu vydáváme také Spitfire Mk.IXc late version v edici Weekend. Pro Weekendové modely Spitfirů jsme do plastových dílů doplnili pancéřové desky za pilotní sedačku, abychom se ve Weekendu obešli bez leptů při zachování dostatečné přesnosti a detailnosti modelu. Jistě si pamatujete bouři nevole, kterou jsme vyvolali tím, že pancéřové desky byly v ProfiPACKu součástí fotoleptu. Přiznám se, že jsem tuto nevoli nikdy zcela nepochopil, a těším se, jakou bouří nadšení nyní recipročně vyvolají tyto plastové desky. Obávám se ale, že se nedočkám.

Rok 2014 je rokem stého výročí vypuknutí 1. světové války. Při této příležitosti se vrátíme k vydávání modelů letadel z období Velké války.



GOOD MORNING, DA NANG!

Phantom F-4C, kat. č. 1186
Limited edition 1/48



V LÉTĚ NAVÁŽEME ZCELA NOVOU ČTVRTKOU SIEMENS-SCHUCKERT D.III.

1914-2014



100TH
ANNIVERSARY

Máme ambici vydat v následujících čtyřech letech každý rok alespoň jeden nový model prvoválečného letadla. Malou rozsvičku si dáme v lednu se čtvrtkovým Stripdownem DH-2, v létě navážeme zcela novou čtvrtkou Siemens-Schuckert

D.III. Tento model zároveň připomene dvacet let od začátku vydávání plastických modelů v naší firmě.

Nejlépe prodávaným typem v roce 2013 byl samozřejmě Spitfire. Jako jednotlivá položka byl neúspěšnější Spitfire Mk.IXc late version (8281) se 7739 prodanými kusy, k nimž je možno ještě přičíst 1205 Overtrees. Celkem se počet prodaných výlisků Spitfiru Mk.IX ve všech dosud vydaných stavebnicích přehoupl přes 20 000 kusů. Do rekordních 90 000 výlisků Fw 190 to má sice ještě daleko, ale příští rok se budeme snažit. V lednu navážeme na Spitfiry Mk.IX v edici ProfiPACK prvním Spitfirem v edici Weekend. Jde opět o Spitfire Mk.IXc late version. Nemusím zajisté dodávat, že postupně se v edici Weekend objeví i další Spitfiry, letos to budou Spitfire Mk.IXc early version a Spitfire Mk.IXe. Pokračovat budou ale i Spitfiry v řadách ProfiPACK a Limited Edition již zmíněným Spitfirem Mk.VIII, následovaným později Spitfirem Mk.XVI s kapkovitou kabinou. To už ale bude nejspíš zá-

NEJZÁSADNĚJŠÍ ZMĚNOU JE CHYŠTANÉ PŘESTĚHOVÁNÍ OBCHODNÍHO ODDĚLENÍ

ležitost dalšího roku, roku 2015.

Kromě výrobních středisek, v nichž dojde v tomto roce k řadě organizačních i technologických inovací, nás čekají zásadní inovace i v obchodním oddělení. Nejzásadnější změnou je chystané přestěhování obchodního odděle-



Spitfire Mk.IXe

kat. č. 8283
ProfiPACK 1/48

ní do nových prostor v Mostě. Nová hala, v níž bude obchodní oddělení sídlit, bude dokončena

v březnu 2014. Stěhování začne v dubnu přesunem skladu modelů, což je poměrně značný objem výlisků, krabic, obtisků a dalších komponent. Obchodní oddělení samotné se přesune v květnu, což zajisté přinese mnohé potíže a jistou rozvrkočenost. Po usazení v nových poměrech očekáváme další zkvalitnění služeb, lepší chod expedice a další výhody, které dále rozvinou a zpřesní náš obchodní systém, který už letos po většinu roku fungoval poměrně hladce a spolehlivě. V červnu už by mělo být vše usazené a plně funkční. Změny se nevyhnou ani našemu E-shopu, pro nějž připravujeme úpravy vzhledu stránek a zavedení verze pro mobily a tablety s responsivním designem stránek.

Rovněž Brassiny mají za sebou dobrý rok, s 59% nárůstem prodeje je to naše nejdynamičtější rostoucí výrobní středisko. Nejprodávanější byly výfuky na Spitfira, Spitfire exhaust stack fish-tail, s 1206 prodanými sadami. Sady na Spitfira obsadily i další dvě medailová místa, druhá byla sada Spitfire wheels-5 spokes s 1131 prodanými kusy, třetí pak Spitfire Mk.IX cockpit

BRASSINY MAJÍ ZA SEBOU DOBRÝ ROK

s 1022 prodanými sadami. Největší díru do světa ale udělaly na konci roku sady na kola, motory a zbraně

B-17G ve dvaatřicetině. Celkem se jich prodalo jen v prosinci 1993 sad, za cenu velkého úsilí všech zaměstnanců střediska Brassin. Tento rok budeme s Brassiny pokračovat ve velmi podobném stylu jako loni, opět se soustředíme v první řadě na sady a jejich komplety pro naše vlastní nové stavebnice, přičemž se je budeme snažit vydávat ve stejném čase jako mateřské modely. Mimo to se soustředíme na dobudování již existujících linií produktů, jako jsou ruské a americké moderní rakety nebo německé i americké druhoválečné kulometry a další výzbroj, a otevřeme další podobné linie. Budeme se také pochopitelně věnovat novým, zajímavým modelům jiných výrobců a přidáme řadu doplňků v měřítku 1/35, kterou otevřeme kulometem MG 34.

Jak vidíte, naše plány na rok 2014 jsou poměrně ambiciózní. Popravdě řečeno, to jsou každý rok a ne vždy vyjde vše tak, jak si namalujeme a naplánujeme. Na druhou stranu, mnohdy se během roku objeví životaschopný projekt, který nejprve vypadá nenápadně, ale postupně získá značnou

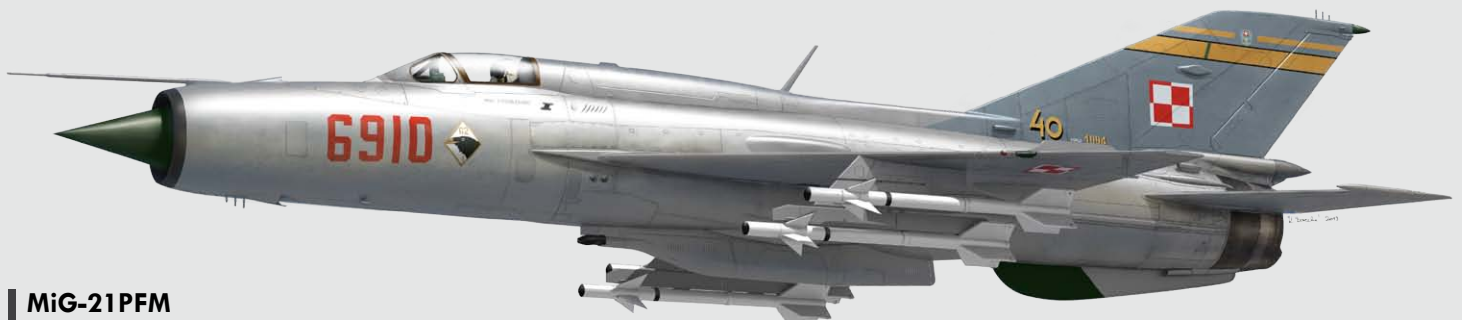

MiG-21PFM

kat. č. 84124
Weekend 1/48

dynamiku. Příkladem mohou být kdysi s jistou nedůvěrou přijímané masky nebo stejně opatrně akceptované barevné lepty. Stejným případem

[V LEDNU DORAZÍ GUNZE]

z poslední doby jsou již zmiňované „látkové“ pásy, které vydáváme ve spolupráci s HGW. Tento produkt se rozběhl velmi pěkně, počet vydaných položek utěšeně roste, jejich obliba rovněž. To nás pochopitelně vede k myšlenkám na rozšíření spolupráce. Jak už bylo zmíněno, tyto pásy budou obsahem stavebnice F-4B GOOD MORNING, DA NANG, a osobně nepředpokládám, že to tím skončí.

Ještě je tu jedna důležitá věc, na kterou nesmím zapomenout! V lednu dorazí Gunze. Zatím nevíme přesné datum, nicméně v únoru už by měly být dodané položky včetně několika frekventovaných a vyprodaných k dispozici. Příkladem může být černý Surfacer, a co je obzvlášť potěšující, přijdou i nové obtiskové vodičky Mr. Mark Softer a Mr. Mark Setter. Jsou nově namíchané, vyhovují bezpečnostní normě, a jsou perfektní, stejně jako ty staré. Zkoušeli jsme je, problém jsme nenašli.

V únoru budeme v Norimberku, letos máme poprvé větší stánek, dvojnásobný oproti loňskému. Budete-li mít cestu, stavte se, budete vítáni! Vážení přátelé, přeji vám hodně štěstí, úspěchů a radosti v novém roce 2014 a děkuji vám za přízeň, již jste nám v loňském roce věnovali. Vy-



Spitfire Mk.VIII

kat. č. 1188
Limited edition 1/48

nasnažíme se, abychom si ji zasloužili i v roce letošním. Přeji vám příjemné studium dnešního Infa a snad vás potěším i informací, že naše obchodní oddělení je již od 2. ledna plně provozuschopné a je vám plně k službám.

Bud' kit!

Vladimír Šulc

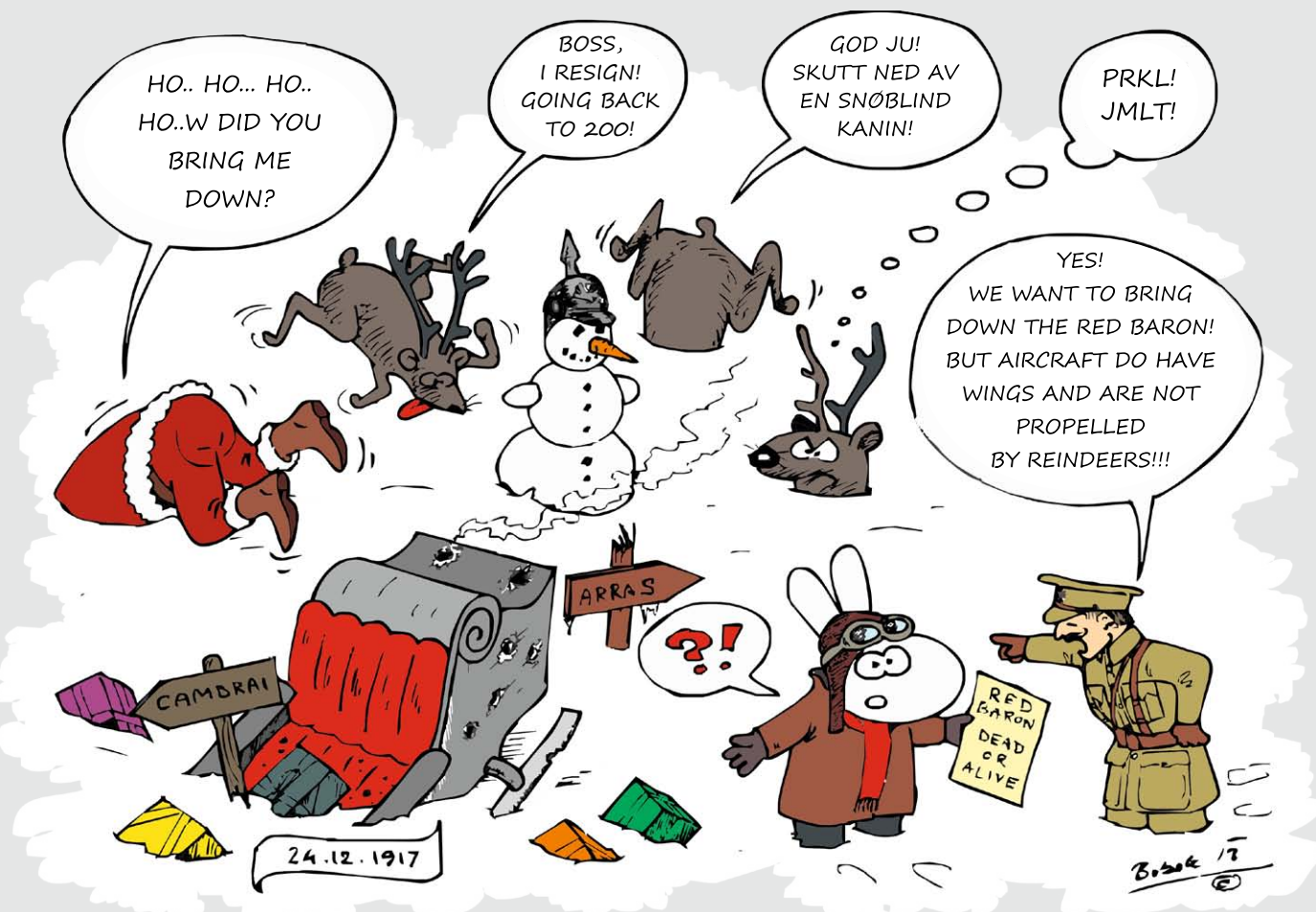

Spitfire Mk.IXc late version

Weekend 1/48

Kat.č. 84136

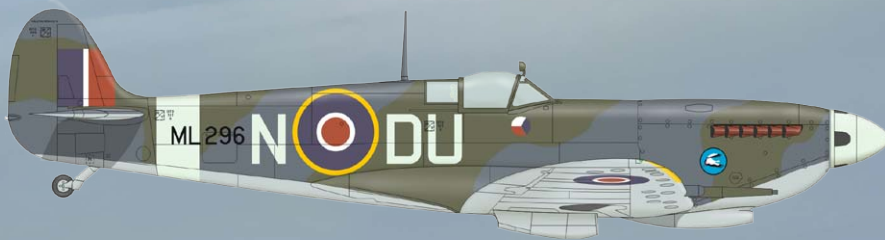

Jednomotorový stíhací letoun RAF
- neobsahuje masku a fotolepty

Spitfire HF Mk.IXc, MJ296, Otto Smik,
No. 312 Squadron, základna North
Weald, konec srpna 1944

KOUPIT Spitfire Mk.IXc 1/48

DOPORUČUJEME:

DOPLŇKY BRASSIN

- 648098 Spitfire wheels - 5 spoke
- 648099 Spitfire exhaust stacks fishtail
- 648100 Spitfire Mk.IX cockpit
- 648108 Spitfire drop tank
- 648109 Spitfire 500lb bomb set
- 648115 Spitfire wheels - 4 spoke
- 648116 Spitfire 90gal slipper tank
- 648113 Spitfire Mk.IX gun bay
- 648118 Spitfire wheels - 4 spoke w/pattern
- 648119 Spitfire wheels - 5 spoke, smooth tire
- 648120 Spitfire - radio compartment
- 648121 Spitfire - exhaust stacks rounded
- 648124 Spitfire undercarriage legs BRONZE
- 648112 Spitfire Mk.IX engine

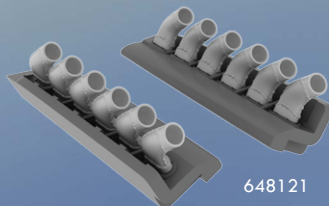

648121



648120

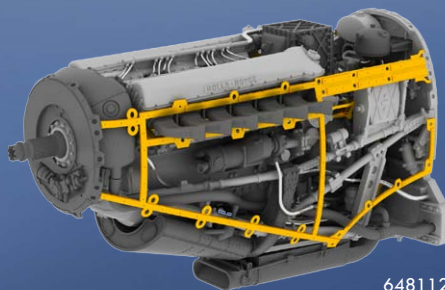

648112

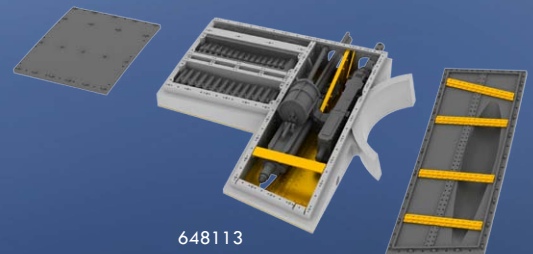

648113



648100



648118

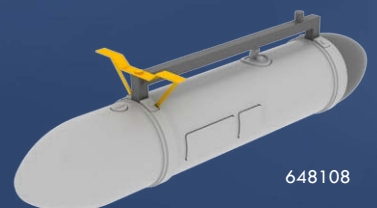

648116

MiG-15bis

ProfiPACK 1/72

Kat.č. 7056

Sovětský stíhací letoun

- 5 markingů
- obtisky od Cartografu
- barevné fotolepty a krycí maska

KOUPIT MiG-15bis 1/72 

DOPORUČUJEME:

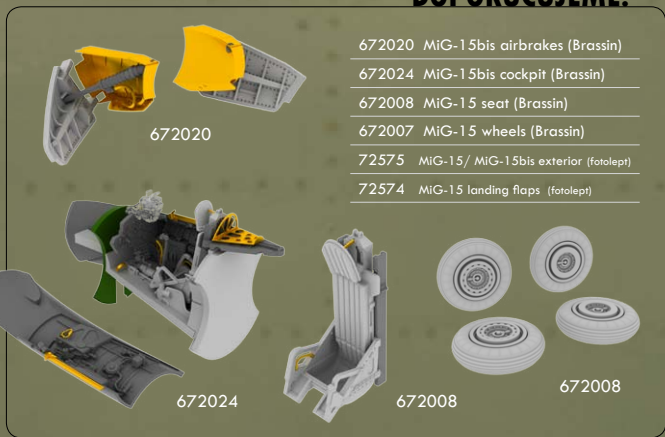

672020 MiG-15bis airbrakes (Brassin)
 672024 MiG-15bis cockpit (Brassin)
 672008 MiG-15 seat (Brassin)
 672007 MiG-15 wheels (Brassin)
 72575 MiG-15 / MiG-15bis exterior (fotolept)
 72574 MiG-15 landing flaps (fotolept)



MiG-15bis, v/č 123025, plk. Jevgenij G. Pepelajev, velitel 196. IAP, základna Antung, Korea, říjen 1951



MiG-15bis, v/č 1315376, ex-64th IAK, Sovětský svaz, polovina 50. let

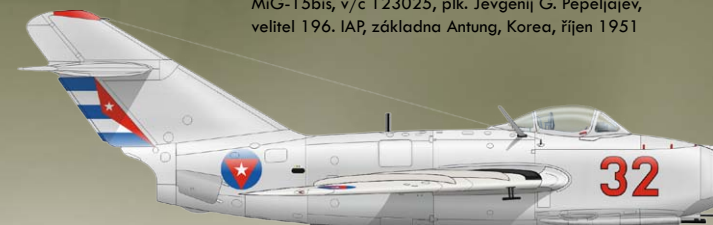

MiG-15bis, pilot Henry Perez, Kuba, 60. léta



MiG-15bis, Egyptské letectvo, říjen 1956



MiG-15bis, JAG 11, základna Budyšin, Německá demokratická republika, cca 1956



1914-2014



100TH
ANNIVERSARY

DH-2
1/48 scale

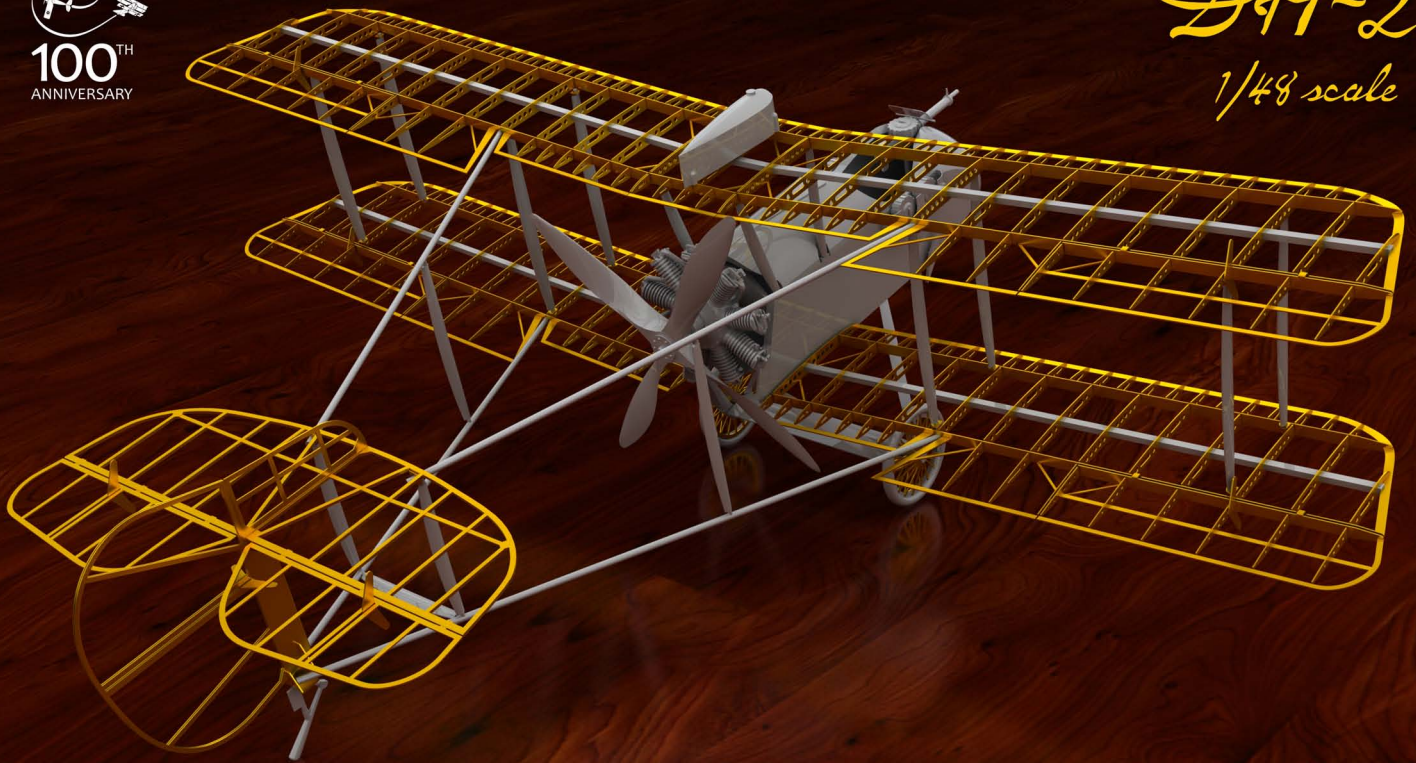

Limited Edition

eduard
STRIPDOWN

Ka.č. 1185

Stavebnice letadla s odhalenou
strukturou křídel a trupu

- rozsáhlé fotolepty
- plastové díly
- folie pro čelní štítek

KOUPIT DH-2 1/48 

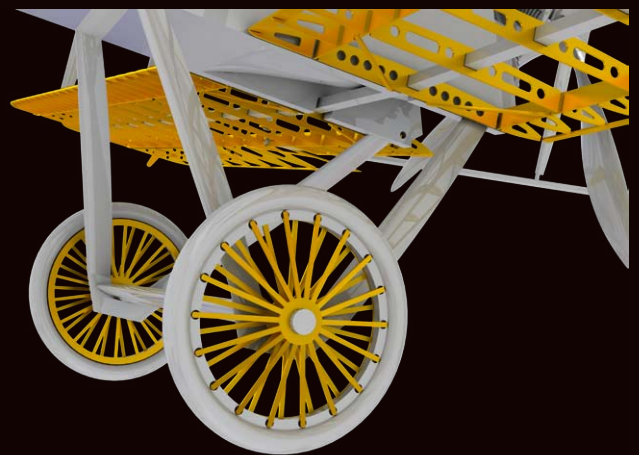
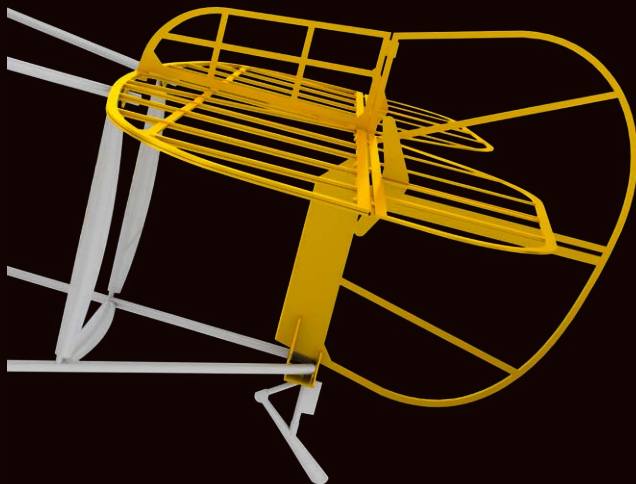
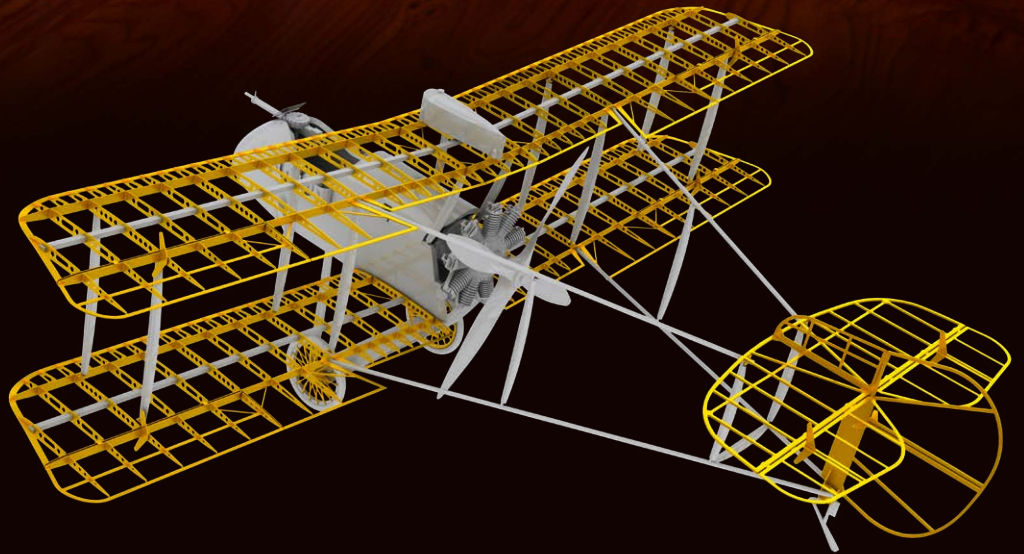

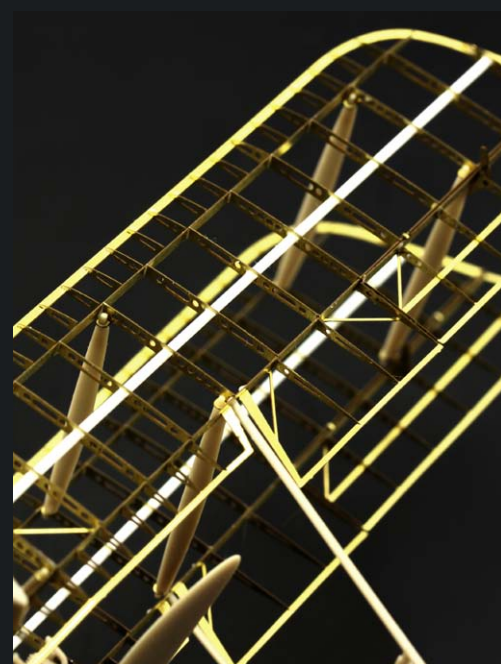
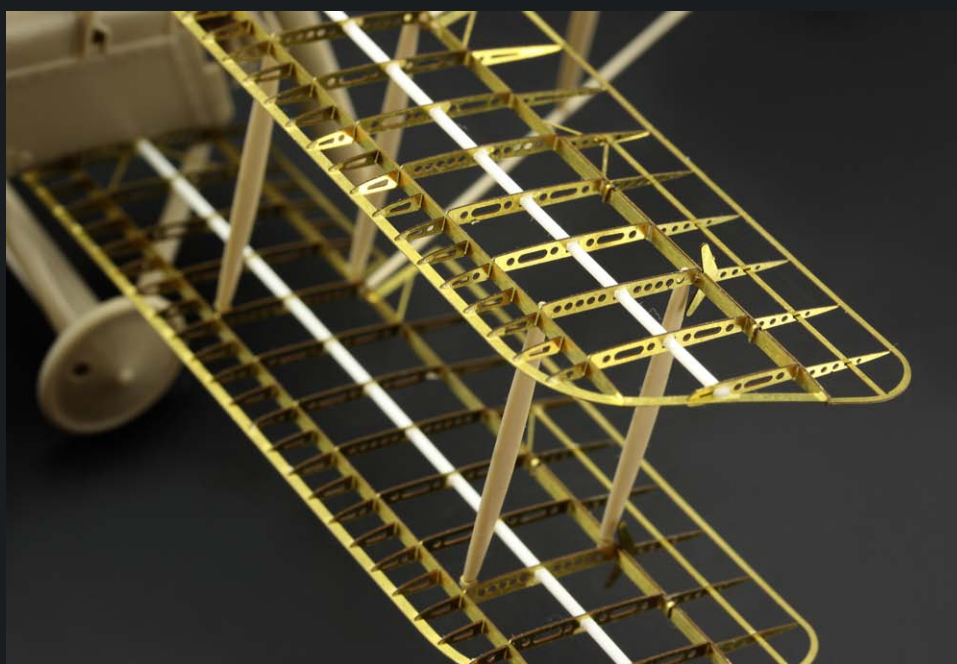
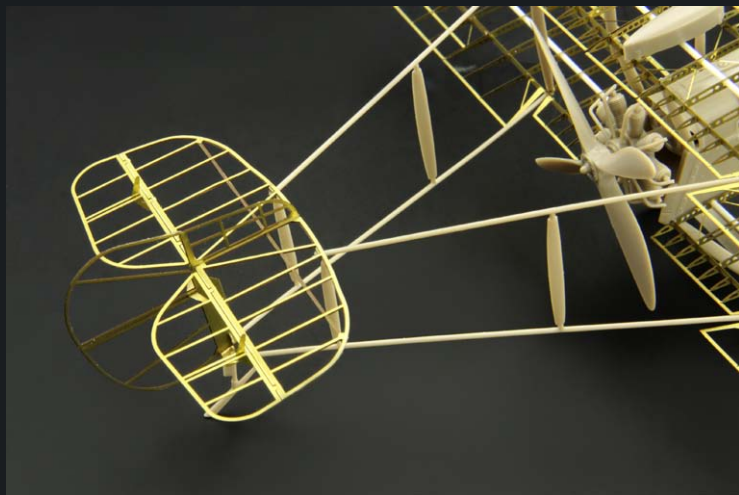

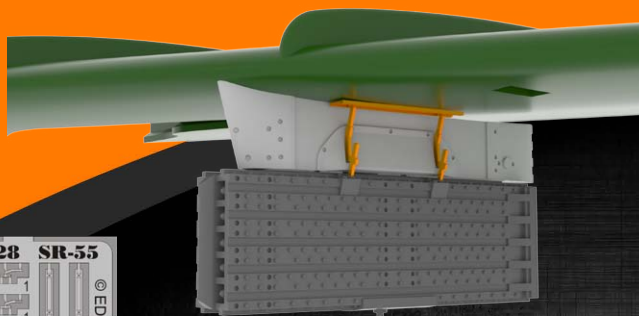

672028
SR-55 rocket pod
1/72 Eduard

2 ks podkřídelních pylonů a 2 ks adaptérů SR-55 pro MiG-15 / MiG-15bis.

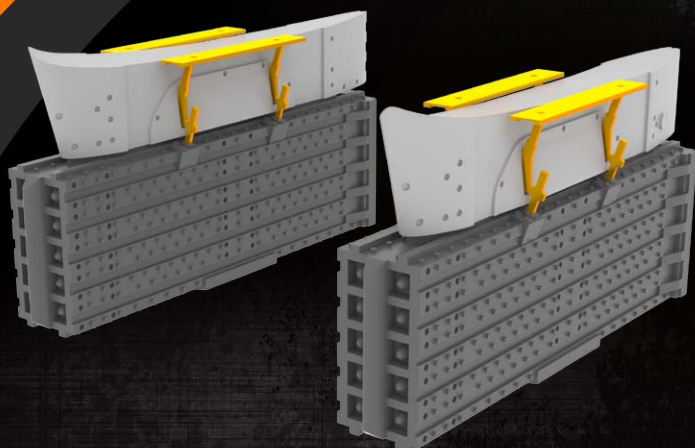

KOUPIT Ju 88 wheels early 1/72

672029
AIM-54A Phoenix
1/72

4 ks radarem naváděných raket vzduch-vzduch AIM-54A Phoenix. Součástí sady jsou fotoleptané díly a obtisky.

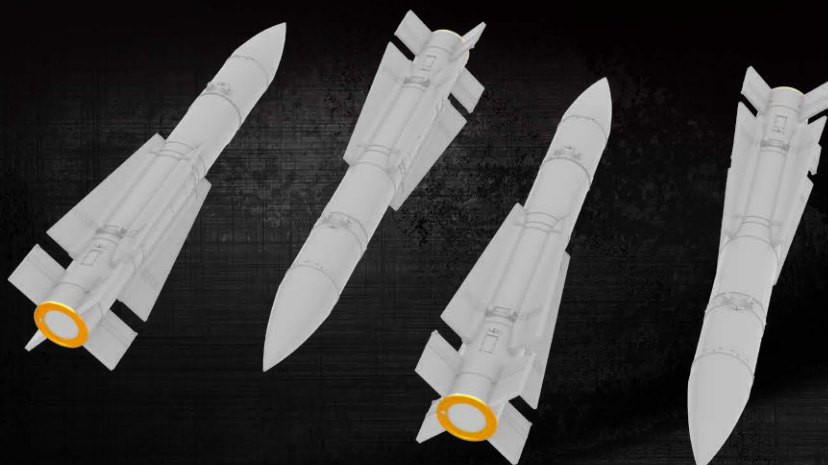
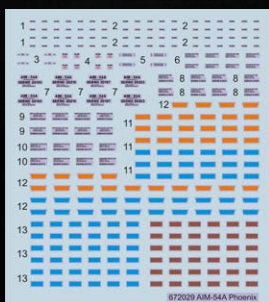

KOUPIT AIM-54A Phoenix 1/72

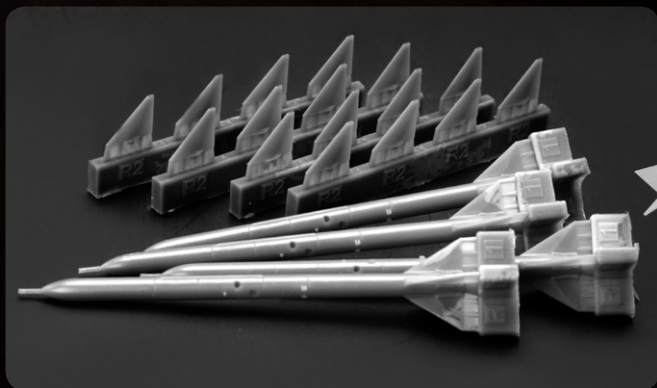

672030 AIM-7E Sparrow 1/72

4 ks raket vzduch-vzduch středního dosahu AIM-7E Sparrow. Součástí sady jsou fotoleptané díly a obtisky.

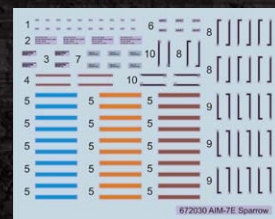

KOUPIT AIM-7E Sparrow 1/72

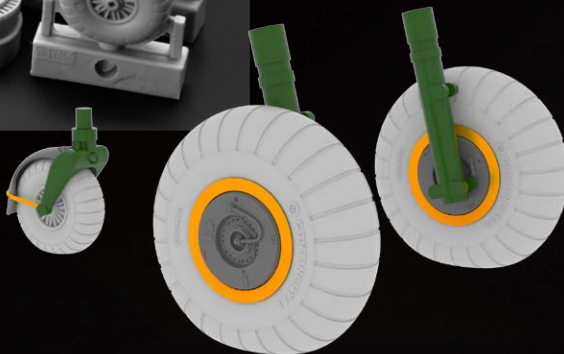

648130 Ju 88 wheels early 1/48 Dragon

- kola hlavního podvozku raného typu (2 ks) a ostruhové kolo s blatníkem Resin + fotoleptané díly.

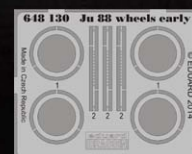

KOUPIT Ju 88 wheels early 1/48

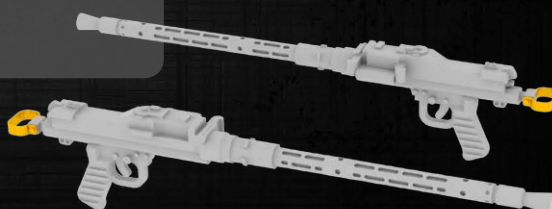
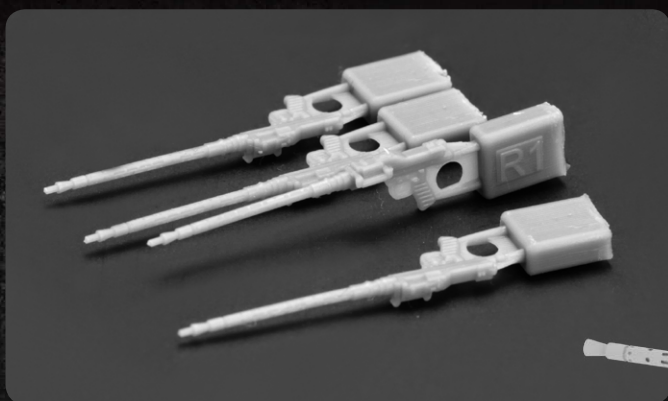

648131 MG 81 gun 1/48

2 ks kulometu MG 82, užívaného v zadních střelištích letadel Luftwaffe.



KOUPIT MG 81 gun 1/48

648132
B-29 wheels
 1/48 Revell

- kola hlavního podvozku (4 ks)
 - kola předového podvozku (2 ks)
- Resin + fotoleptané díly.

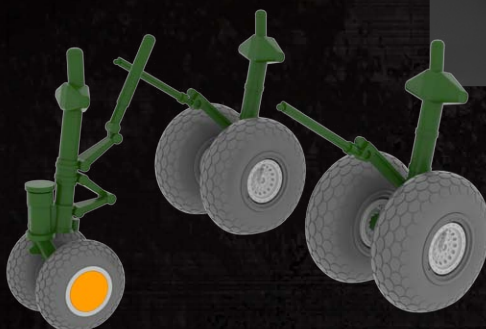
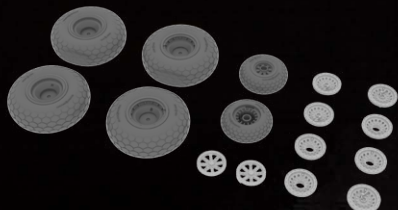
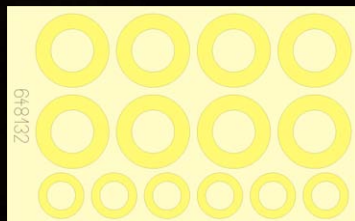

KOUPIT B-29 wheels 1/48

632025
Bf 109G-6 engine
 1/32 Revell

Detailní motor DB 605 se všemi externími doplňky (kromě spodní části), reduktorem otáček vrtule, výfuky a motorové lože.

- zbraňová sekce s kulomety MG 131 a jejich příslušenstvím
- kryty motoru

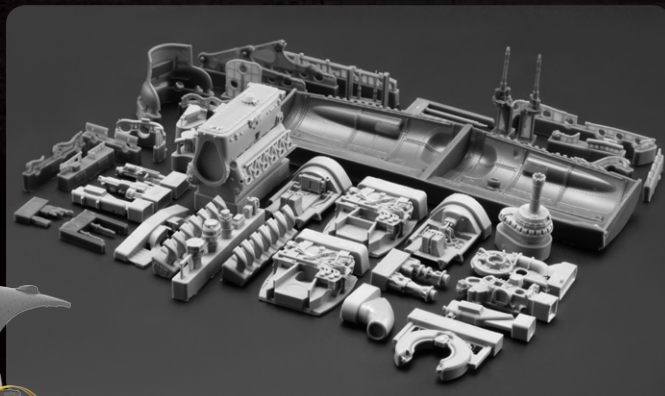
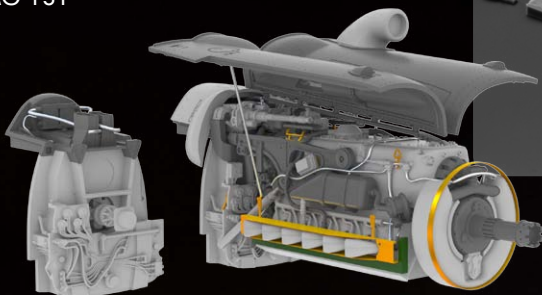
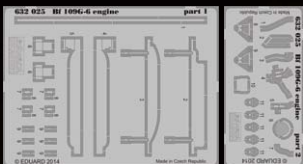

KOUPIT Bf 109G-6 engine 1/32

632031
Me 262 wheels
 1/32 Trumpeter

- kola hlavního podvozku (2 ks)
- kolo předového podvozku

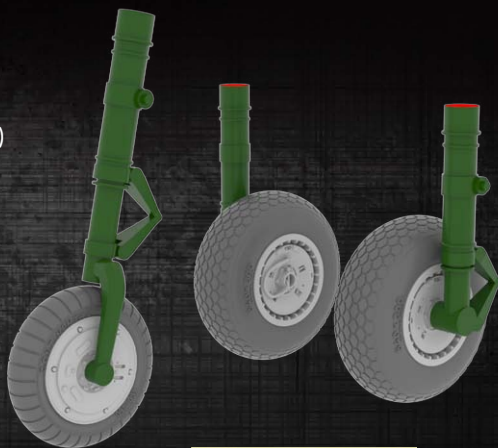

KOUPIT Me 262 wheels 1/32



B-29 A-Bombs
1/48 Monogram/Revell
(48763)

B-29

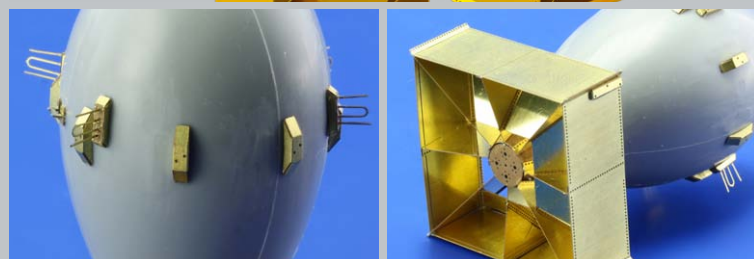
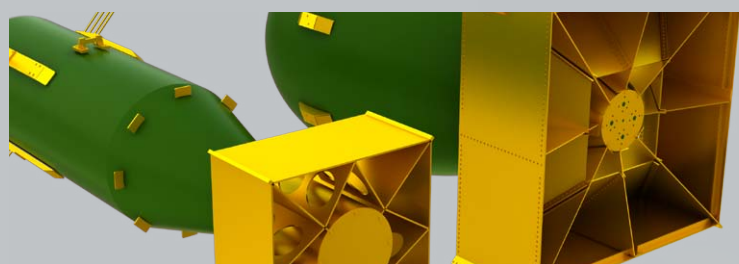
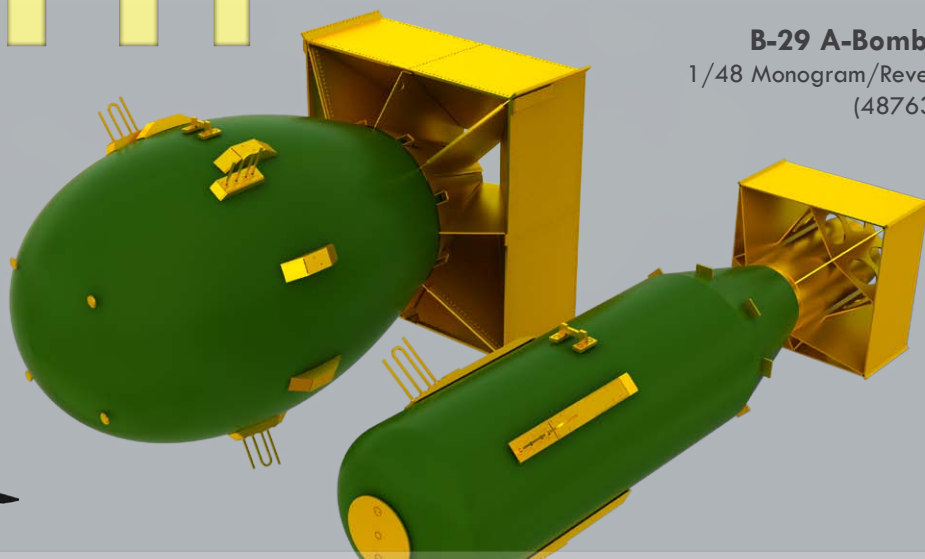

B-29 rear interior 1/48 Monogram/Revell (49634)

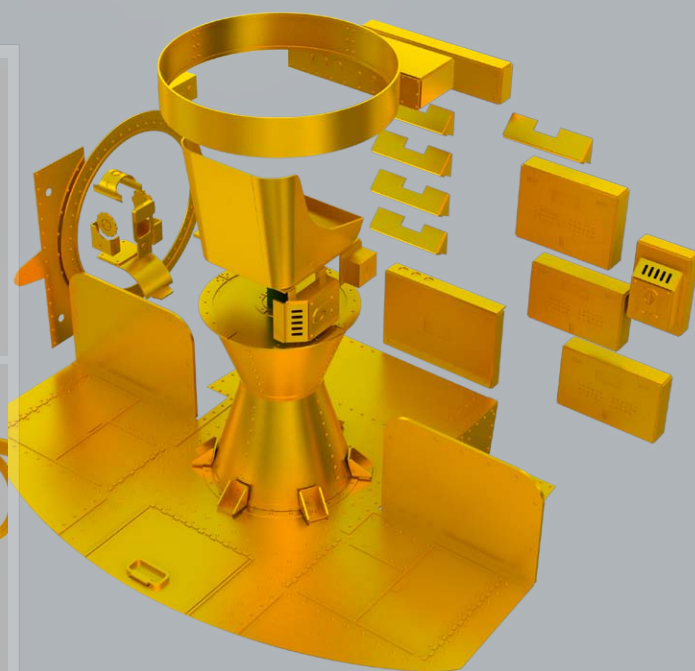
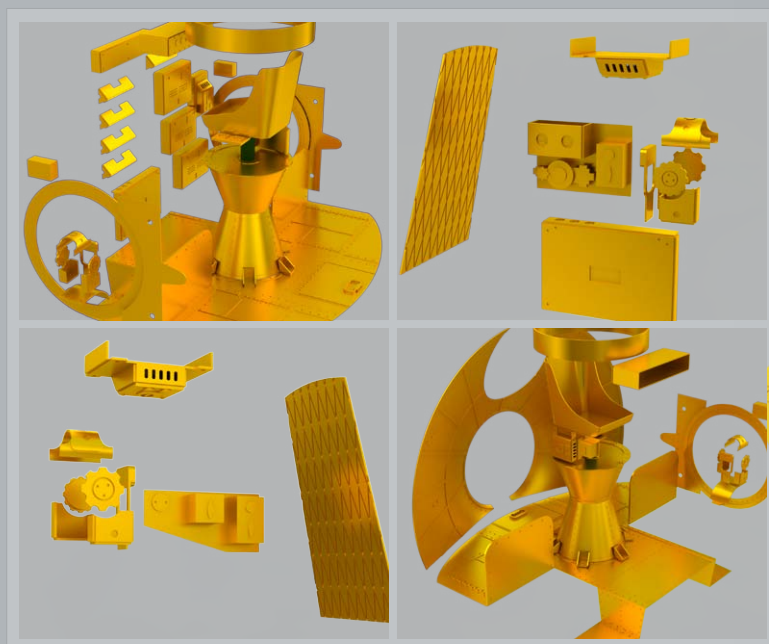

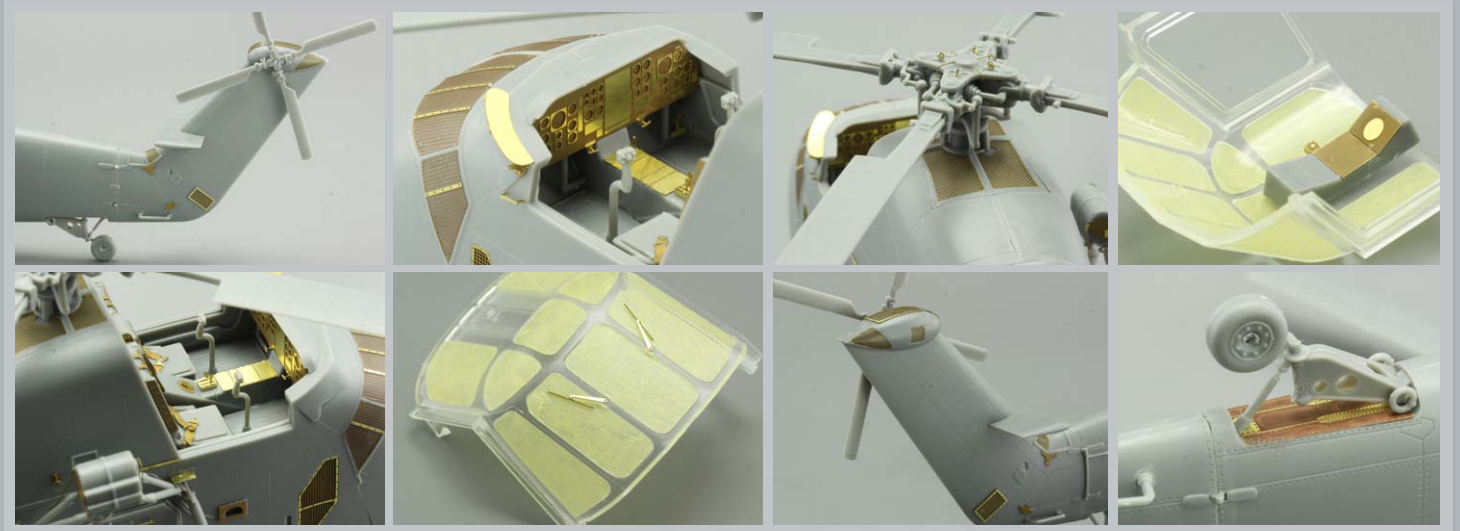

H-34 cargo seatbelts 1/48 Gallery Models (49666)

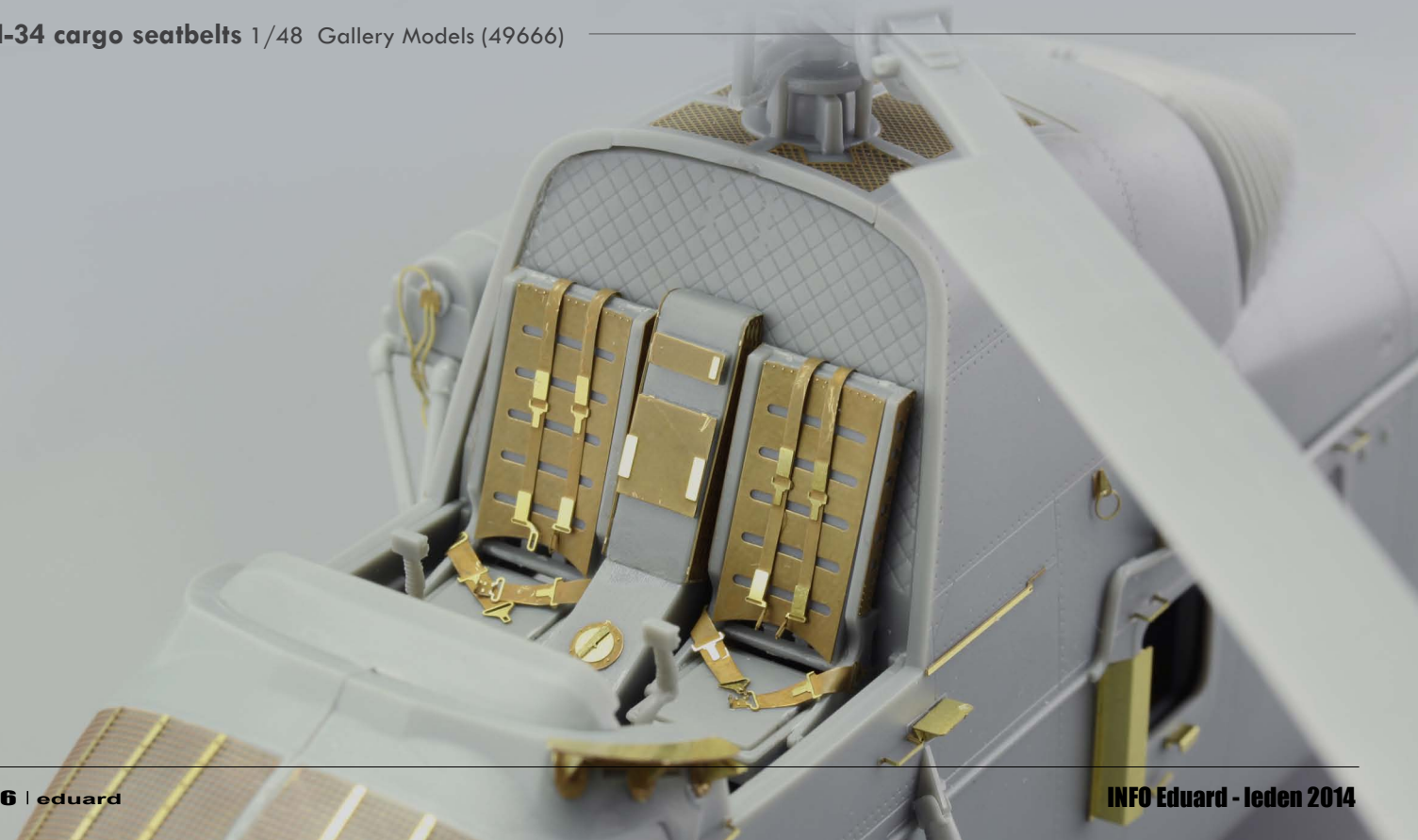

MiG-23MF interior S.A. 1/48 Trumpeter (49664)



IAI Kfir C2 interior S.A. 1/48 AMK (49664)

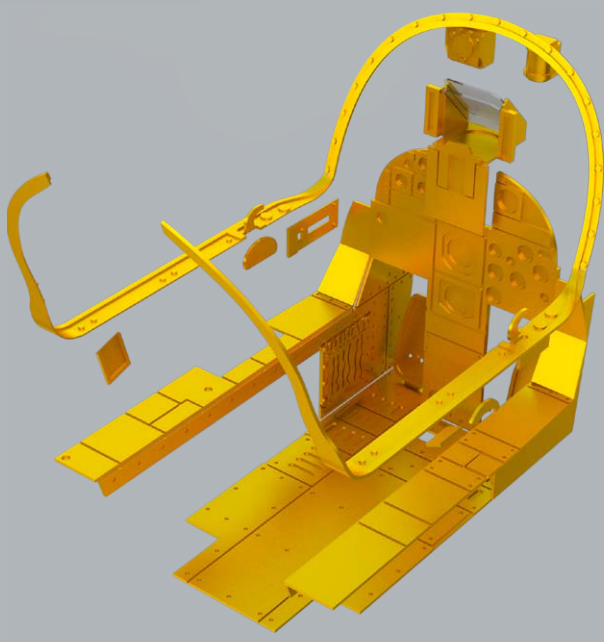
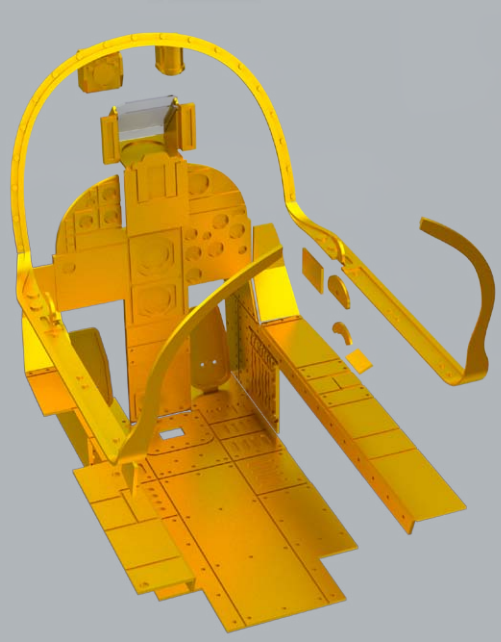
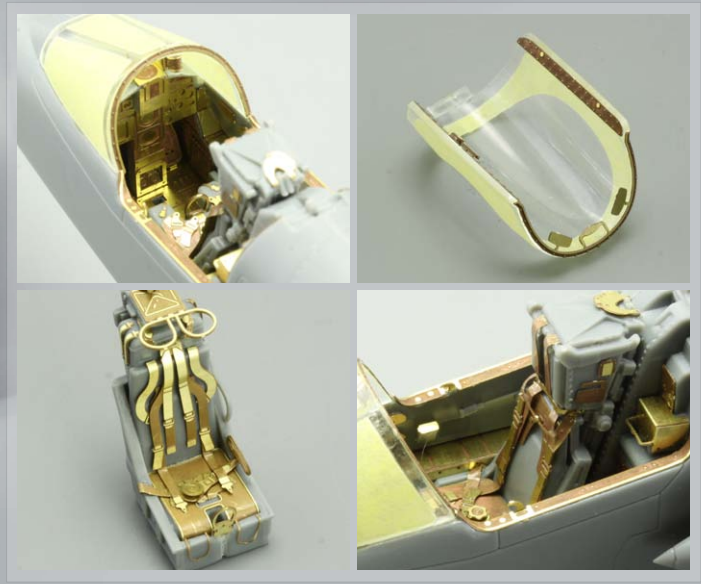

IJN Chikuma 1/350 Tamiya (53102)



IJN Chikuma railings 1/350 Tamiya (53103)

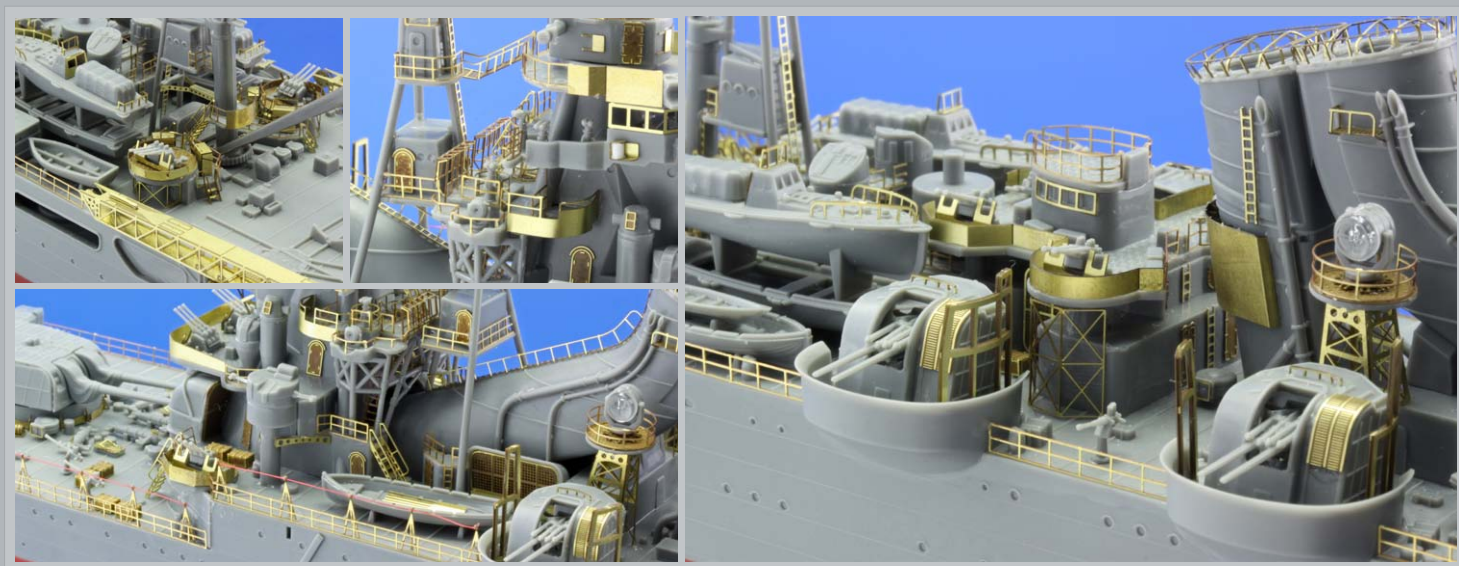

U-boat IXC 1/72 Revell (53106)

**DALŠÍ SADY PŘIPRAVUJEME
NA ÚNOR 2014**

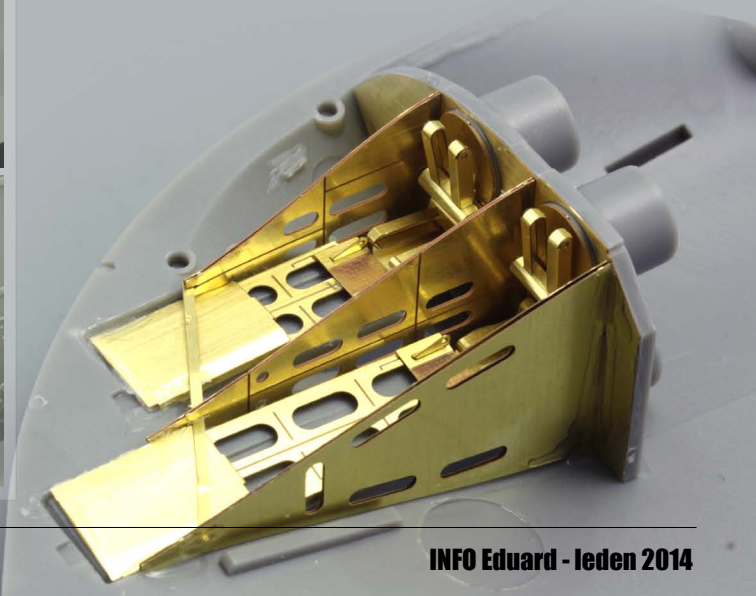

MV-22 interior S.A. 1/72 Hasegawa (73482)



IAI Kfir C2/C7 exterior 1/48 AMK (48795)

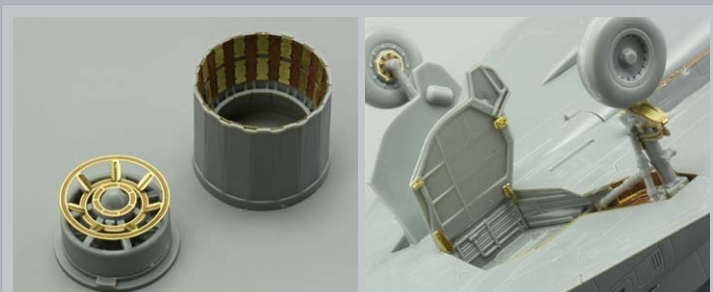

Všechny popsané sady jsou dostupné samostatně, ovšem s každou kolekcí BIG ED ušetříte až 30%.

BIG ED

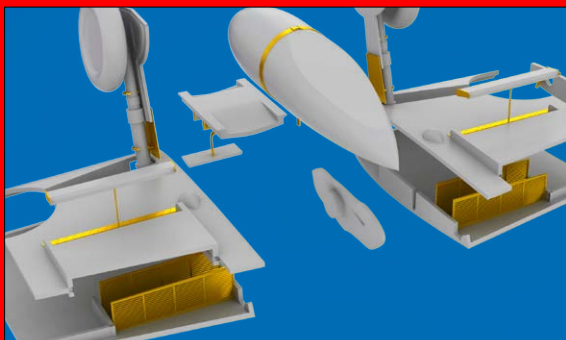

32788 Bf 109G-6 (BIG3334)



32781 F4U-1 Birdcage interior S.A. (BIG3335)



53096 IJN Agano light Cruiser (BIG5319)



53097 IJN Agano light Cruiser railings (BIG5319)

BIG3334 Bf 109G-6 1/32 REVELL



BIG3335 F4U-1 BIRDCAGE 1/32 TAMIYA



BIG7283 Ju 88C-6 1/72 REVELL



BIG5319 IJN AGANO 1/350 HASEGAWA



BIG3334 Bf 109G-6 1/32 REVELL

32788 Bf 109G-6



32794 Bf 109G seatbelts



JX151 Bf 109G-6



32351 Bf 109 tools and boxes



BIG3335 F4U-1 BIRDCAGE 1/32 TAMIYA

32343 F4U-1 Birdcage engine

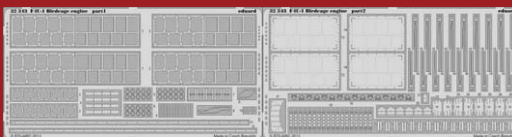

32344 F4U-1 Birdcage exterior



32781 F4U-1 Birdcage interior S.A.

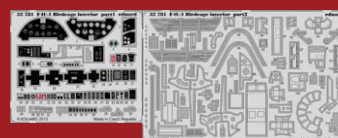

32784 F4U seatbelts



32795 F4U-1 placards



JX158 F4U1 Birdcage



BIG7283 Ju 88C-6 1/72 REVELL

72570 Ju 88C-6 surface panels S.A.



72569 Ju 88C-6 antennae



72568 Ju 88C-6 exterior



73487 Ju 88C-6 interior S.A.



CX369 Ju 88C-6



BIG5319 IJN AGANO 1/350 HASEGAWA

17518 IJN Figures S.A.



53096 IJN Agano light Cruiser



53097 IJN Agano light Cruiser railings

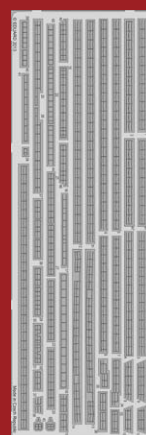

MODELY

| | | | |
|-------|------------------------------|------|-----------------|
| 1185 | DH-2 STRIPDOWN | 1/48 | Limited Edition |
| 84136 | Spitfire Mk.IXc late version | 1/48 | Weekend |
| 7056 | MiG-15bis | 1/72 | ProfIPACK |

LEPTY

| | | | |
|-------|---|-------|-----------------|
| 17529 | Figures Kriegsmarine trop WWI. | 1/350 | 1/350 |
| 32802 | Me 163B S.A. | 1/32 | Meng |
| 48743 | B-29 undercarriage | 1/48 | Monogram/Revell |
| 48744 | B-29 exterior | 1/48 | Monogram/Revell |
| 48746 | B-29 bomb tails | 1/48 | Monogram/Revell |
| 48763 | B-29 A-Bombs | 1/48 | Monogram/Revell |
| 48795 | IAI Kfir C2/C7 exterior | 1/48 | AMK |
| 49634 | B-29 rear interior | 1/48 | Monogram/Revell |
| 49662 | H-34 S.A. | 1/48 | Gallery Models |
| 49663 | MiG-23MF interior S.A. | 1/48 | Trumpeter |
| 49664 | IAI Kfir C2 interior S.A. | 1/48 | AMK |
| 49666 | H-34 cargo seatbelts | 1/48 | Gallery Models |
| 53102 | IJN Chikuma 1/350 | 1/350 | Tamiya |
| 53103 | IJN Chikuma railings 1/350 | 1/350 | Tamiya |
| 53106 | U-boat IXC 1/72 | 1/350 | Revell |
| 73482 | MV-22 S.A. | 1/72 | Hasegawa |
| 73485 | Lancaster B Mk.I/B Mk.III interior S.A. | 1/72 | Airfix |
| 73494 | A6M3 S.A. | 1/72 | Tamiya |

ZOOMY

| | | | |
|-------|------------------------|------|----------------|
| 33130 | Me 163B interior S.A. | 1/32 | Meng |
| FE662 | H-34 interior S.A. | 1/48 | Gallery Models |
| FE663 | MiG-23MF interior S.A. | 1/48 | Trumpeter |

| | | | |
|-------|---|------|----------|
| FE664 | IAI Kfir C2 interior S.A. | 1/48 | AMK |
| SS482 | MV-22 interior S.A. | 1/72 | Hasegawa |
| SS494 | A6M3 S.A. | 1/72 | Tamiya |
| SS485 | Lancaster B Mk.I/B Mk.III interior S.A. | 1/72 | Airfix |

MASKY

| | | | |
|-------|------------------------------|------|-----------|
| CX374 | A6M3 1/72 | 1/72 | Tamiya |
| CX380 | Harrier GR.1 1/72 | 1/72 | Airfix |
| EX413 | Spitfire Mk.IXc Weekend 1/48 | 1/48 | Eduard |
| EX408 | IAI Kfir C2/C7 1/48 | 1/48 | AMK |
| EX409 | MiG-23MF 1/48 | 1/48 | Trumpeter |
| EX410 | A3D-2 1/48 | 1/48 | Trumpeter |
| EX412 | Me 410A-1 1/48 | 1/48 | Meng |
| JX161 | Me 163B 1/32 | 1/32 | Meng |

BIG ED

| | | | |
|---------|---------------------|-------|----------|
| BIG3334 | Bf 109G-6 1/32 | 1/32 | Revell |
| BIG3335 | F4U-1 BIRDCAGE 1/32 | 1/32 | Tamiya |
| BIG7283 | Ju 88C-6 1/72 | 1/72 | Revell |
| BIG5319 | IJN AGANO 1/350 | 1/350 | Hasegawa |

BRASSIN

| | | | |
|--------|--------------------|------|-----------|
| 672028 | SR-55 rocket pod | 1/72 | Eduard |
| 648130 | Ju 88 wheels early | 1/48 | Dragon |
| 648131 | MG 81 gun | 1/48 | |
| 632025 | Bf 109G-6 engine | 1/32 | Revell |
| 672029 | AIM-54A Phoenix | 1/72 | |
| 672030 | AIM-7E Sparrow | 1/72 | |
| 648132 | B-29 wheels | 1/48 | Revell |
| 632031 | Me 262 wheels | 1/32 | Trumpeter |

KOUPIT / e-shop Eduard

GLOSÁŘ J&T

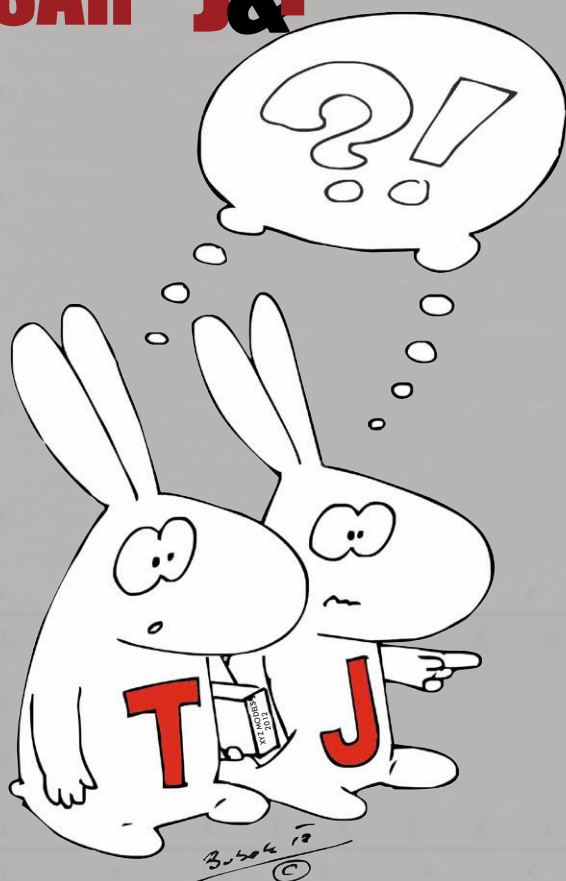

NEBOJTE SE TEXTILNÍCH PÁSŮ

Aplikaci textilních pásů ukazujeme na příkladu sady 32792 „Bf 109G seatbelts FABRIC“ v měřítku 1/32, postupy však lze aplikovat na jakoukoliv sadu sedačkových pásů z naší produkce.

postavil Martin
Nademejnský

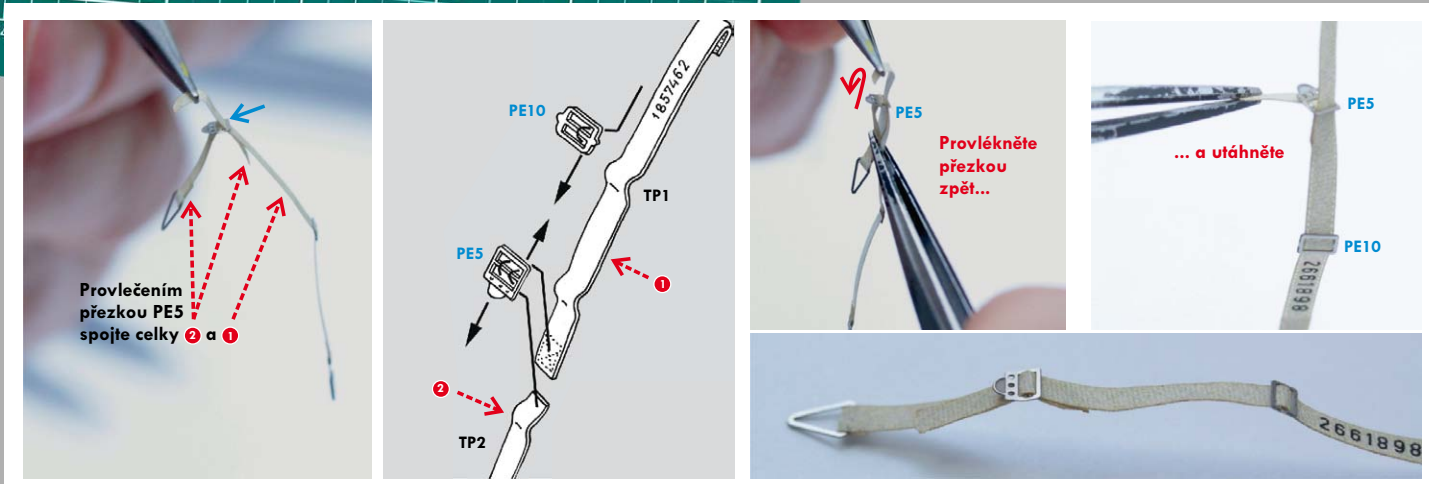
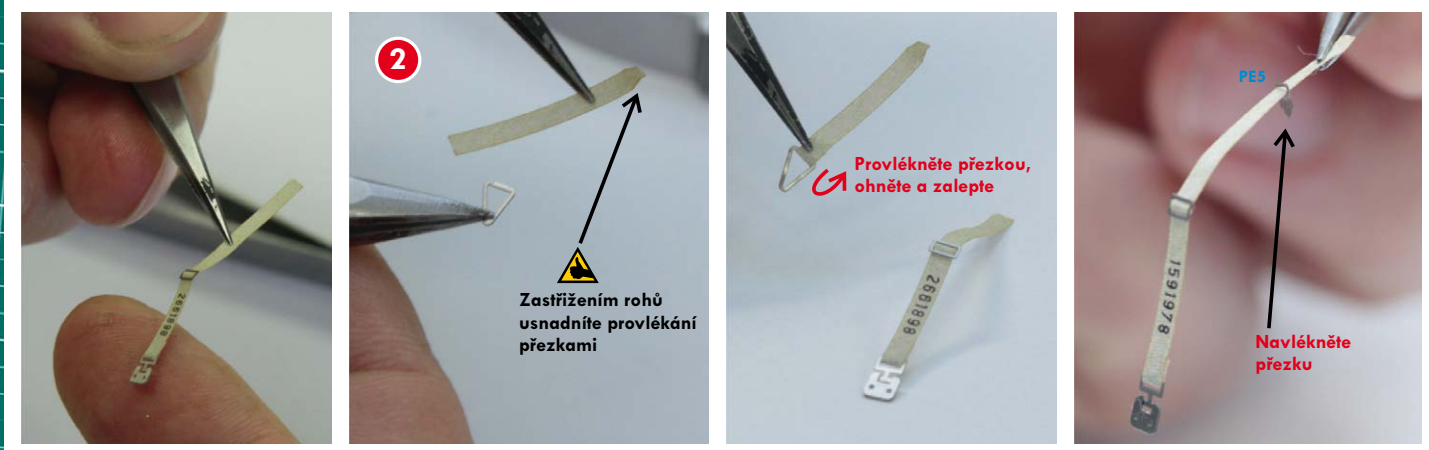
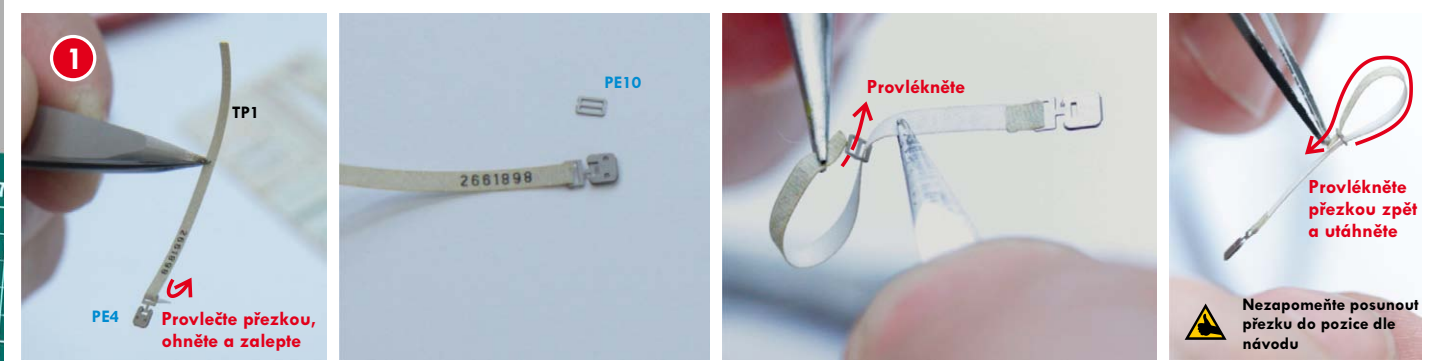
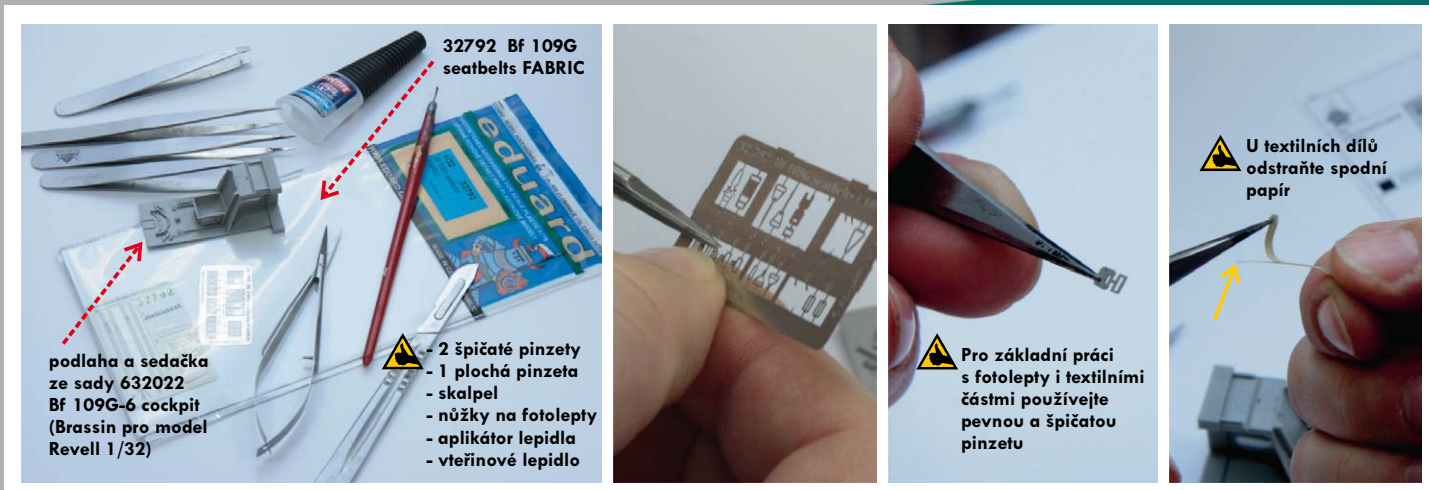

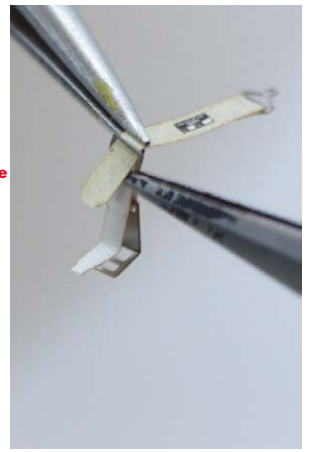

Postup pro provléčení popruhů tam, kde jsou přezkou PE5 nebo PE10 zajištěny dva textilní díly

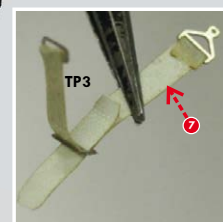
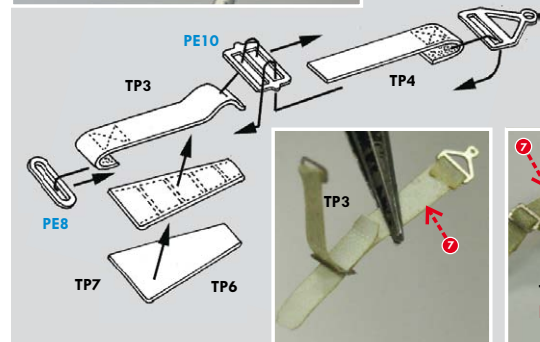
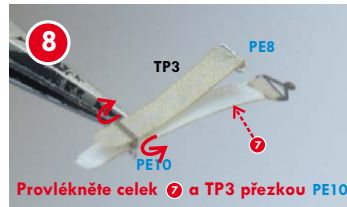
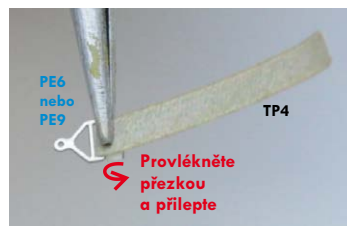
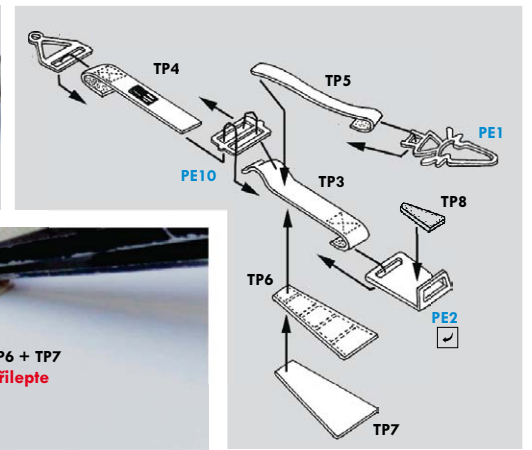
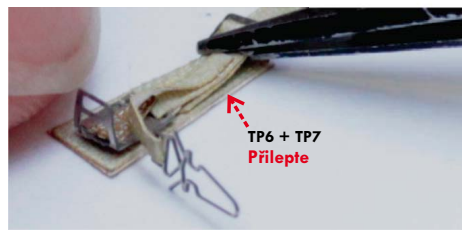
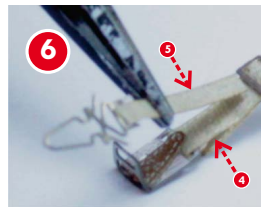
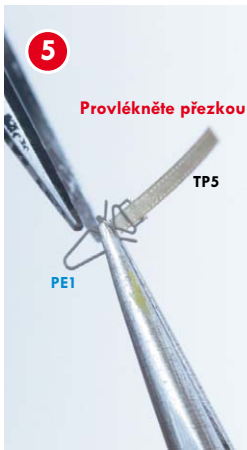
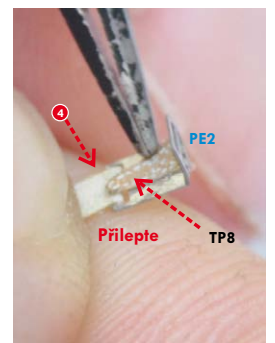
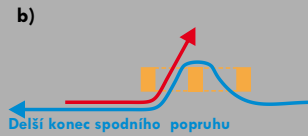

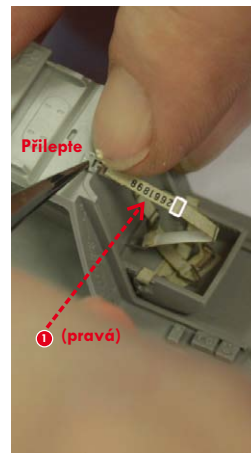
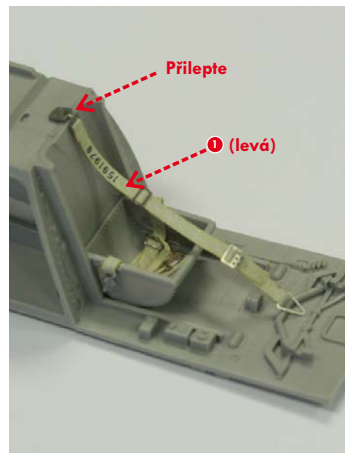
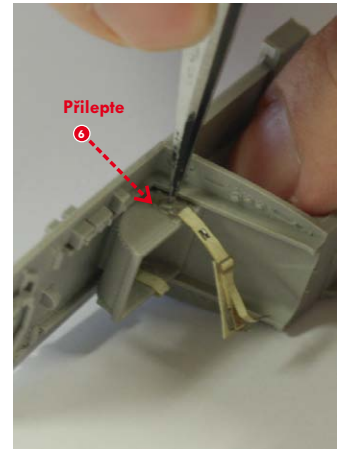
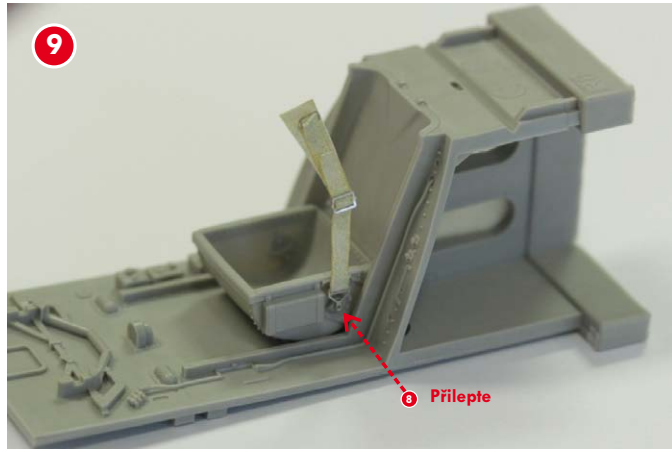

- 32771 Seatbelts USAAF WWII FABRIC 1/32
- 32772 Seatbelts RAF WWII FABRIC 1/32
- 32773 Seatbelts Luftwaffe WWII Fighter FABRIC 1/32
- 32791 F4U seatbelts FABRIC 1/32 Tamiya
- 32792 Bf 109G seatbelts FABRIC 1/32 Revell
- 32793 P-51D seatbelts FABRIC 1/32 Tamiya
- 32796 B-17 seatbelts FABRIC 1/32 HK Models
- 32798 B-25 seatbelts FABRIC 1/32 HK Models
- 32799 Ju 88A seatbelts FABRIC 1/32 Revell
- 49060 Seatbelts USAAF FABRIC 1/48
- 49061 Seatbelts Luftwaffe WWII Fighters FABRIC 1/48
- 49062 Seatbelts RAF WWII FABRIC 1/48
- 49063 F-4 seatbelts green FABRIC 1/48
- 49064 F-4 seatbelts grey FABRIC 1/48
- 49065 MiG-21 KM-1 seatbelts FABRIC 1/48
- 49067 Bf 109E seatbelts FABRIC 1/48

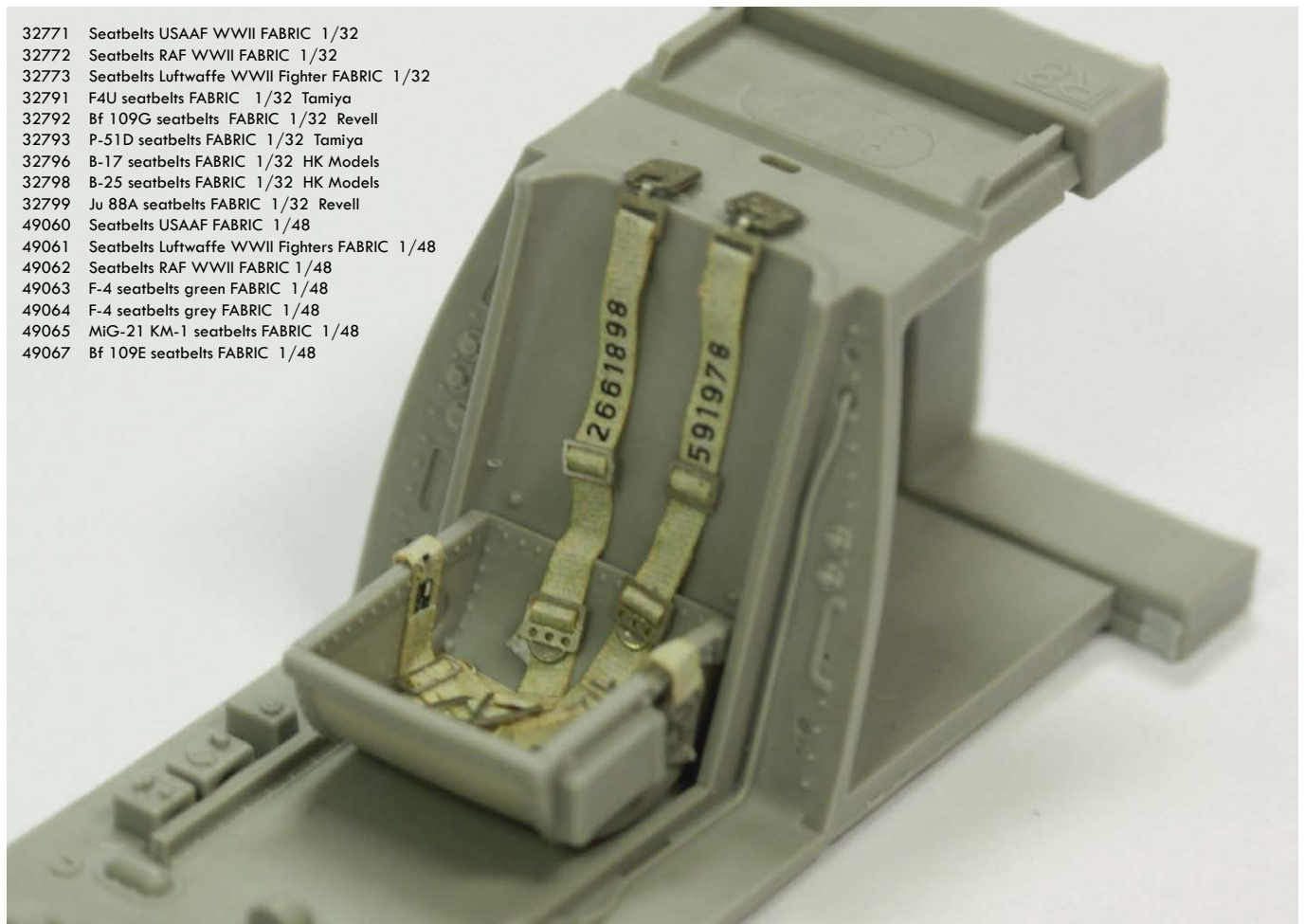

MiG-15bis 1/72

POSTAVENO

postavil Jiří Pospíšil st.



MiG-15bis, v/č 1315376, ex-64th IAK, Sovětský svaz, polovina 50. let (kat. č. 7056, 672007)

Tento letoun se do Sovětského svazu vrátil po misi v korejském konfliktu. V úsilí o okupaci celého Korejského poloostrova nosil trupové číslo 1976. V sovětských ozbrojených silách pak bylo toto označení přetřeno na žlutou 30. Stejně tak na letounu zůstal starší severokorejský výsostný znak, přes nějž byla namalována sovětská rudá hvězda. Severokorejské výsostné znaky vznikly pouhou úpravou sovětských a jsou fotograficky dokumentovány pouze na trupu. Je však možné, že se nacházely také na spodní straně křídla.





MiG-15bis, kpt. František Garaja, 6. sbolp,
letišťe Sliac, 29. srpen 1964
(kat. č. 2113, 672020, 672007, 72575)

MiG-15bis 1/72





7056 - MiG-15bis 1/72 Eduard

2113 - Československé patnáctky DUAL COMBO (MiG-15) 1/72 Eduard

672007 - MiG-15 wheels 1/72

672020 - MiG-15bis airbrakes 1/72

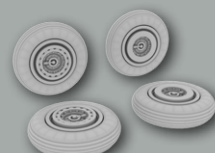

72575 MiG-15/ MiG-15bis exterior (fotolept)





Spitfire Mk.IXc late

postavil Matthias Bittner
(Jet&Prop magazine)

1/48

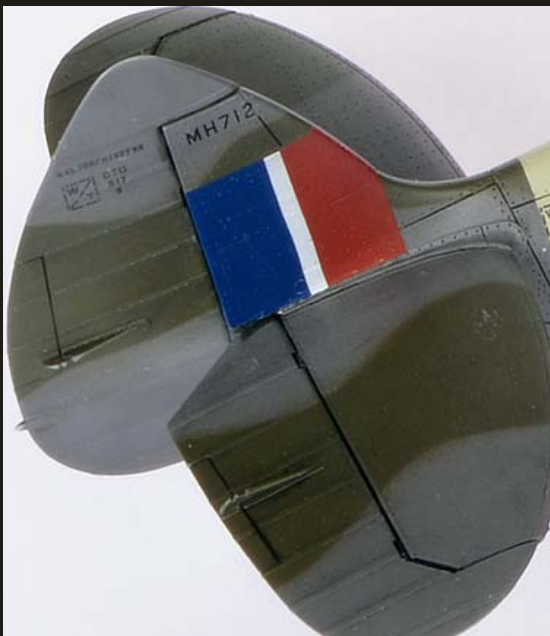



KOUPIT Spitfire Mk.IXc 1/48 

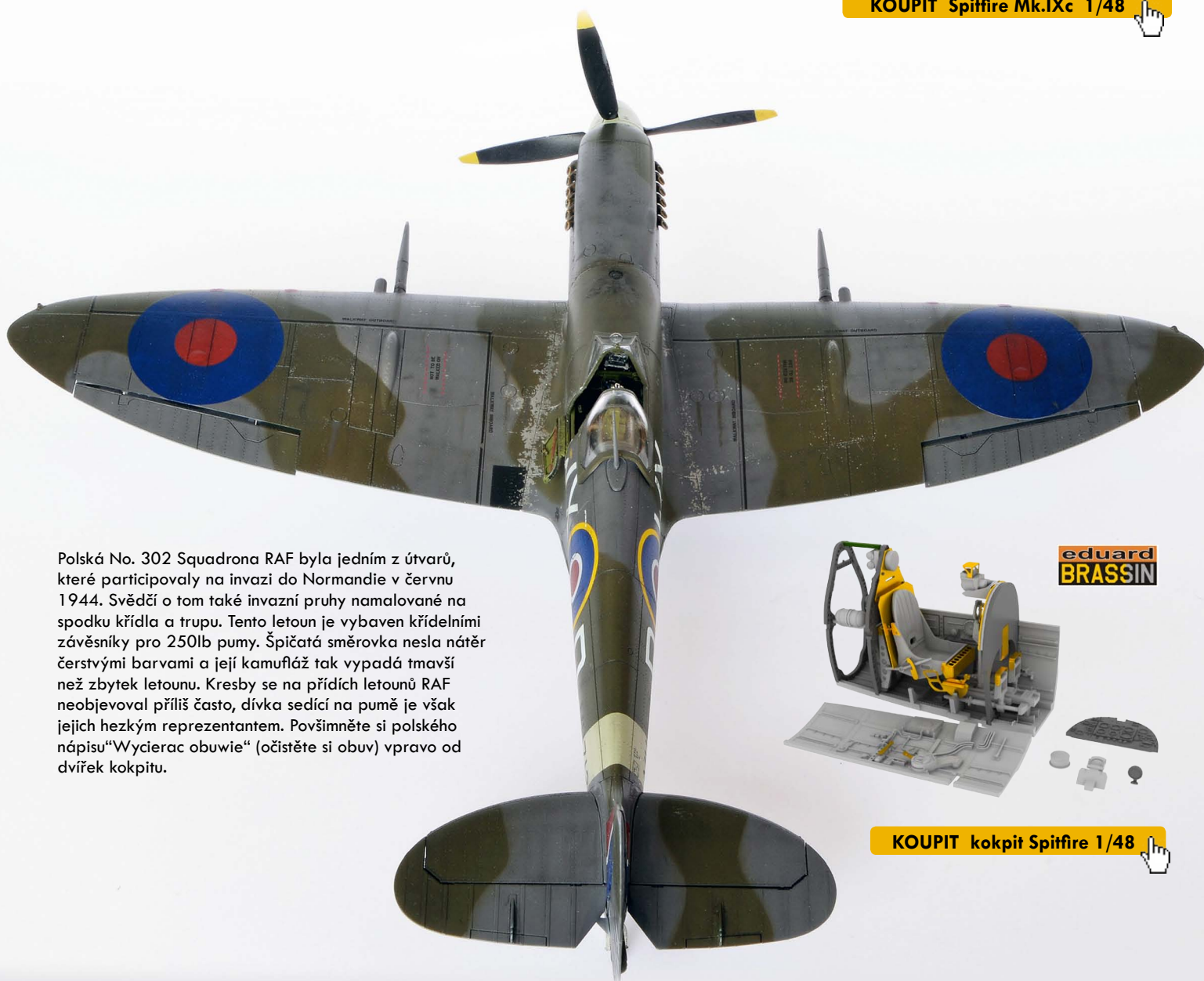

Polská No. 302 Squadrona RAF byla jedním z útvarů, které participovaly na invazi do Normandie v červnu 1944. Svědčí o tom také invazní pruhy namalované na spodku křídla a trupu. Tento letoun je vybaven křidelními závěsníky pro 250lb pumy. Špičatá směrovka nesla nátěr čerstvými barvami a její kamufláž tak vypadá tmavší než zbytek letounu. Kresby se na předních letounů RAF neobjevoval příliš často, dívka sedící na pumě je však jejich hezkým reprezentantem. Pověšměte si polského nápisu "Wycierac obuwie" (očistěte si obuv) vpravo od dvířek kokpitu.



KOUPIT kokpit Spitfire 1/48 

ON APPROACH

BIG ED (únor)

BIG4995 MiG-29 9-13 1/48 Great Wall Hobby

BIG4996 JAGUAR A 1/48 Kitty Hawk

BIG7284 LANCASTER B Mk.II 1/72 Airfix

BRASSIN



(únor)

648136

S-24 rocket

1/48 Eduard

672031

AIM-54C Phoenix

1/72

672032

AIM-7M Sparrow

1/72

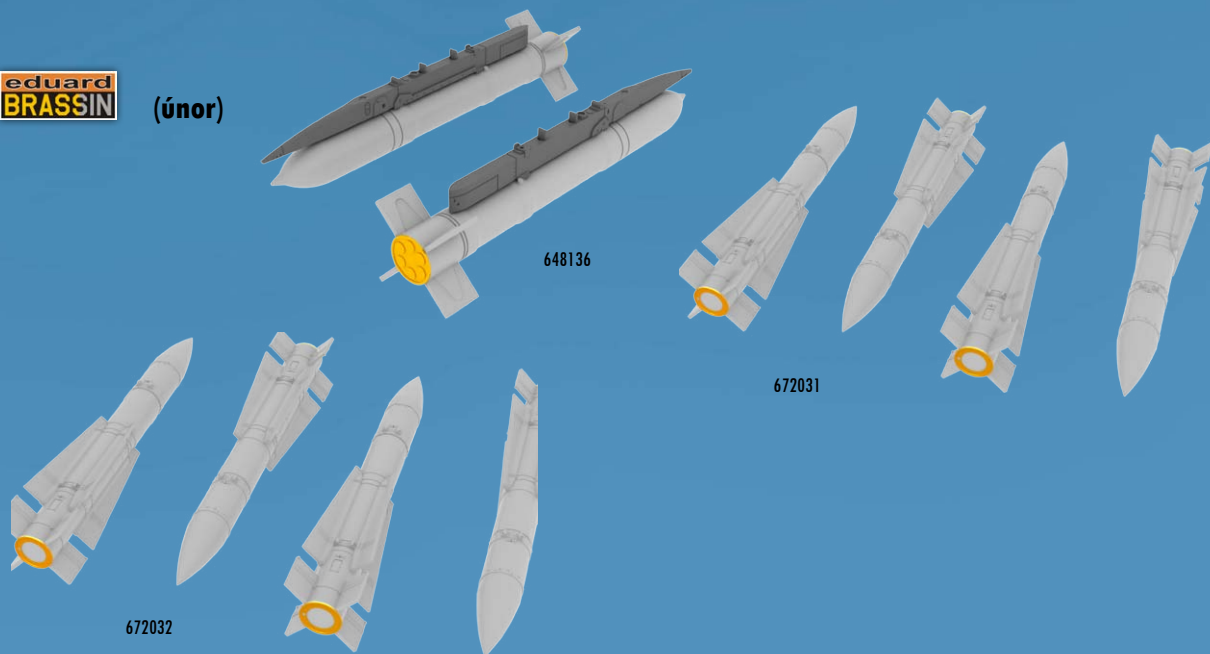

MODELY

(únor)

84124

MiG-21 PFM

1/48 Weekend



1184

La-5

1/48 Limited edition



8283

Spitfire Mk.IXe

1/48 ProfiPACK

K. Borcicki 2013

FOTOLEPTY (únor)

| | | | | | |
|--------------|---------------------------------------|-------|------------|--------------|---|
| LEPTY | | | | | |
| 17526 | Figures Russian WWI | 1/700 | | 53107 | U-boat IXC part 2 1/72 1/72 Revell |
| 32355 | Me 163B exterior | 1/32 | Meng | 53108 | U-boat IXC part 3 1/72 1/72 Revell |
| 48798 | Me 410A-1 engine | 1/48 | Meng | 72571 | F-35B exterior 1/72 Fujimi |
| 48799 | Mirage F.1B exterior | 1/48 | Kitty Hawk | 73489 | F-35B interior S.A. 1/72 Fujimi |
| 48800 | F-4C exterior S.A. | 1/48 | Academy | | |
| 49653 | F-35B interior S.A. | 1/48 | Kitty Hawk | ZOOMY | |
| 49654 | Mirage F.1B interior S.A. | 1/48 | Kitty Hawk | FE653 | F-35B interior S.A. 1/48 Kitty Hawk |
| 49655 | MiG-21 PFM Weekend | 1/48 | Eduard | FE654 | Mirage F.1B interior S.A. 1/48 Kitty Hawk |
| 49661 | IAI Kfir C7 interior S.A. | 1/48 | AMK | FE661 | IAI Kfir C7 interior S.A. 1/48 AMK |
| 49671 | Mirage F.1B seatbelts | 1/48 | Kitty Hawk | FE672 | F-4C interior S.A. 1/48 Academy |
| 49672 | F-4C interior S.A. | 1/48 | Academy | SS489 | F-35B interior S.A. 1/72 Fujimi |
| 49673 | F-4C seatbelts | 1/48 | Academy | | |
| 53101 | USS CA-35 Indianapolis 1/350 | 1/350 | Academy | | |
| 53105 | USS CA-35 Indianapolis railings 1/350 | 1/350 | Academy | | |



53101
USS CA-35 Indianapolis
1/350 Academy

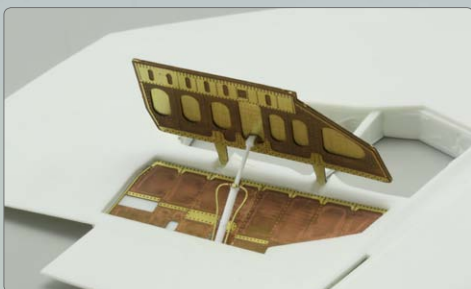

48799 Mirage F.1B exterior
1/48 Kitty Hawk

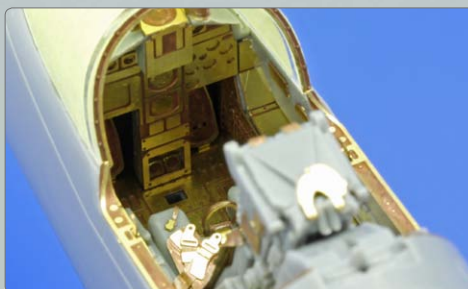

49661 IAI Kfir C7 interior S.A.
1/48 AMK

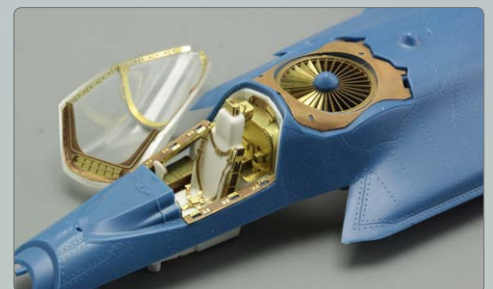

73489 F-35B interior S.A.
1/72 Fujimi

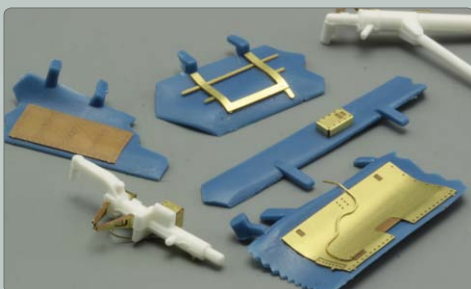

72571 F-35B exterior
1/72 Fujimi

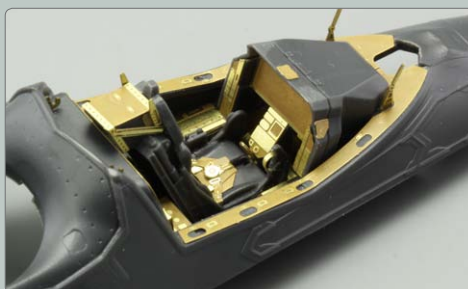

49653 F-35B interior S.A.
1/48 Kitty Hawk

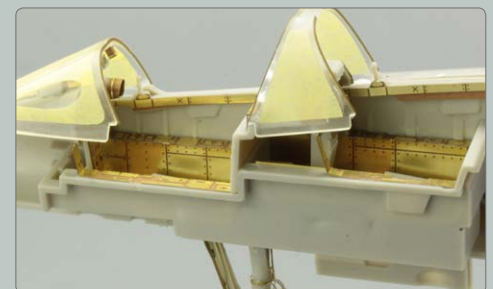

49654 Mirage F.1B interior S.A.
1/48 Kitty Hawk

**E-BUNNY PŘEJE
VŠEM ČLENŮM I NEČLENŮM
BUNNY FIGHTER CLUBU
SPOUSTU NAPLNĚNÝCH
KOŠÍKŮ V NAŠEM
E-SHOPU!**

