

Na konci druhé světové války zůstalo na našem území mnoho letecké techniky. Nalezeno a zachráněno před sešrotováním bylo i 18 zachovalých draků Messerschmittů Me 262, motory Junkers Jumo 004 a další použitelné díly. Již 27.5.1945 bylo rozhodnuto o zkompletování několika strojů pro československé letectvo. Draky dostala na starost Avia Letňany a motory, označené M-04, Letecké opravy Malešice. V prosinci 1945 byl zkompletován první jednomístný stroj Avia S-92. V červnu 1946 dostal motory a poprvé vzlétl 27.8. Při šestém letu byl však zničen při nouzovém přistání. V témže roce byl dokončen ještě jeden S-92 a 10.12. vzlétl dvoumístný CS-92.

Celkem bylo sestaveno 10 letounů, z toho jeden dvoumístný . Později byly ještě dva S-92 přestavěny na CS-92. Výzbroj mohly tvořit 4 kanóny Mk-103 ráže 30 mm, ale většinou byly montovány pouze dva. Koncem 40. let byla těmito letouny vyzbrojena 5. stíhací letka. Stroje byly vyřazeny krátce po vojenské přehlídce v květnu 1951.

V leteckém muzeu v Praze Kbعلích je vystaven jeden dochovaný S-92 a jeden CS-92.

**A** AVIA CS-92, V-31

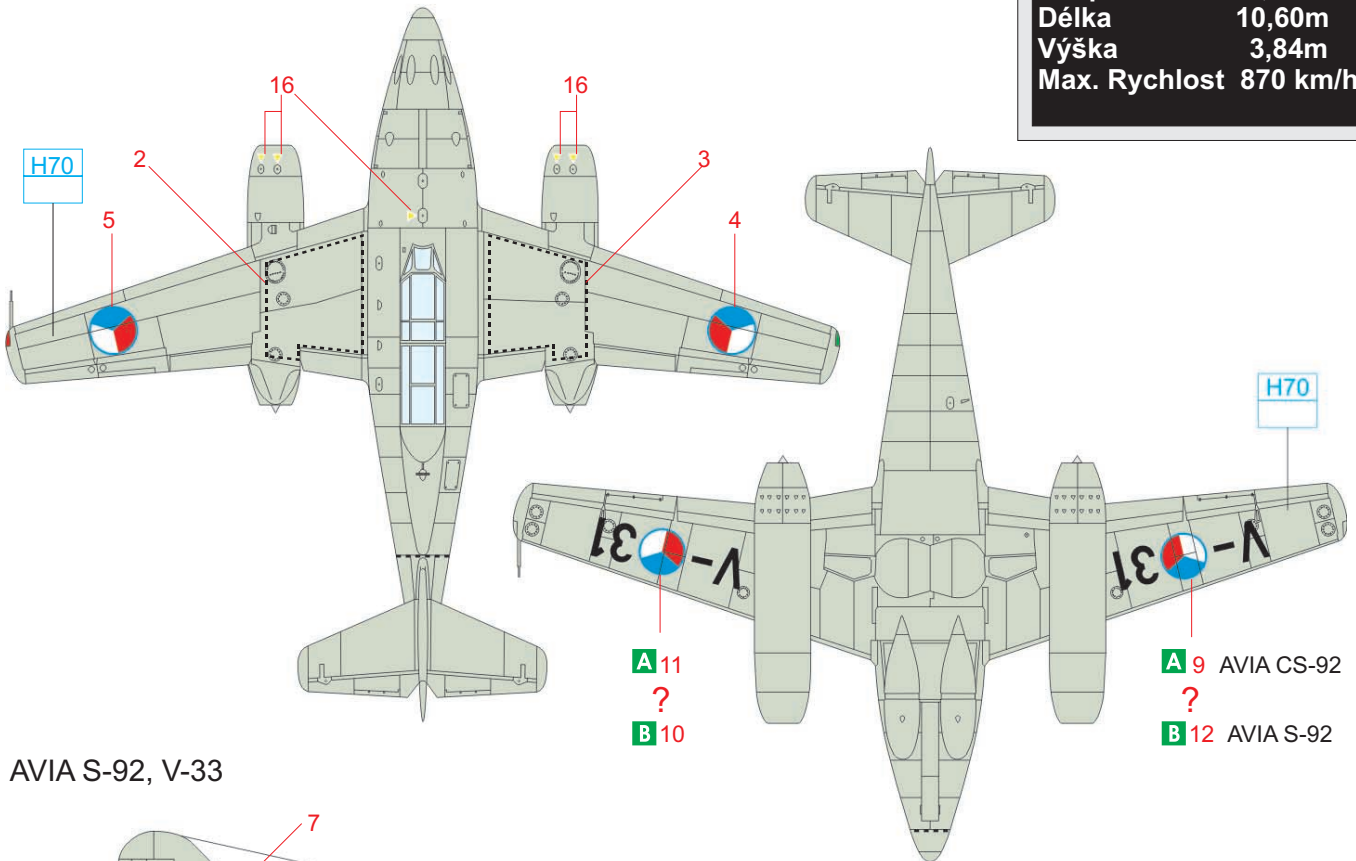
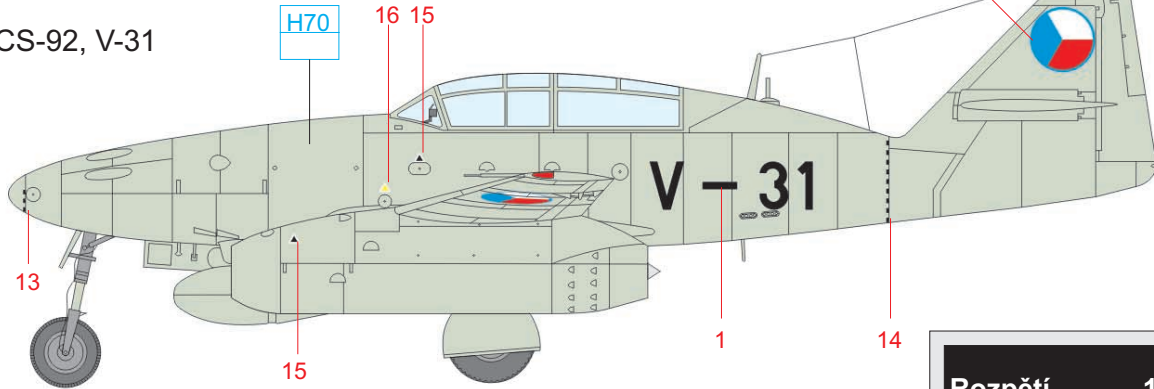

Rozpětí	12,51m
Délka	10,60m
Výška	3,84m
Max. Rychlost	870 km/hod.

**B** AVIA S-92, V-33

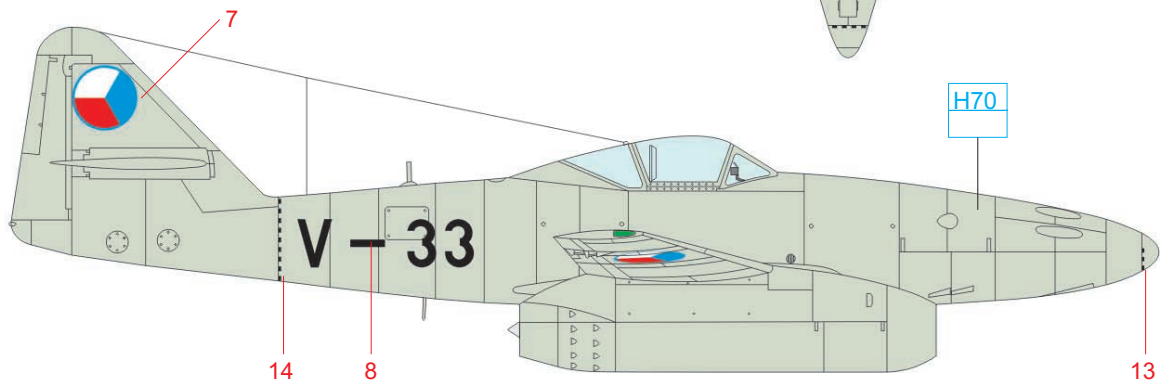

použité barvy

RLM 02

H70 overal paint

7102  
eduard

# AVIA S-92

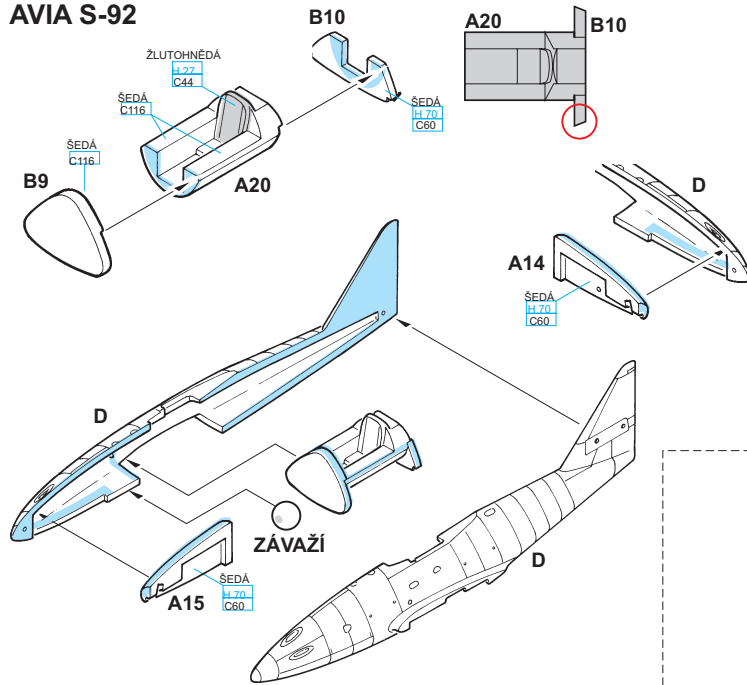

# AVIA CS-92

